



Grinnell

Mechanical Grooved Products



2018

ALLMÄN
PRODUCTS-
KATALOG

Avsnitt med allmänna data 5 - 14

Skapa förbindelser, bygga lösningar	6-7
Varför rillat?	8
Varför GRINNELL?	9
Funktioner och fördelar med produkten	10
Organförteckningar och godkännanden, allmänna kodgrupper, organisationer, laboratorier, statliga organ och godkännandeorgan	11
ISO 9001:2008-certifierad	12
Systemet bakom GRINNELLs artikelnummer	13
GRINNELLs webbplats	14

Rillade kopplingar 15 - 28

Innehållsförteckning, rillade kopplingar	16
Specifikationer för rillade kopplingar	17
Figur 772 Stela kopplingar	18 - 19
Figur 774 Stela kopplingar	20
Figur 705 Flexibla kopplingar	21
Figur 707 Flexibla kopplingar för tung drift	22 - 23
Figur 716 Flexibla reducerande kopplingar	24
Figur 7706T Övergångskopplingar	25
Elektrisk kontinuitet	26
Information om installation av GRINNELL-kopplingar	27

Flänsadaptrar 29 - 36

Innehållsförteckning, flänsadaptrar	30
Specifikationer för flänsadaptrar	30
Figur 71 Flänsadaptrar	31
Brickor till flänsadaptrar	32
Tekniska data, flänsadaptrar	33
Figur 343 & 344 Flänsadaptrar	34 - 35

Rillade kopplingar 37 - 64

Innehållsförteckning, rillade kopplingar	38
Kopplingspecifikationer	39
Figur 210 90° krök	40
Figurerna 210LR & 310LR 90° krök med lång radie	41
Figurerna 201, 301 & 201LR 45° krökar	42
Figurerna 212 & 312 22 1/2° krökar	43
Figurerna 211 & 311 11 1/4° krökar	44
Figurerna 219 & 319 T-rör	45
Figur 227 Korskoppling	46
Figurerna 260 & 360 Ändkäpor	47
Ändkäpor med gängade utlopp Figurer 361, 362, 363, 364 & 365	48 - 49
Figurerna 221 & 321 Reducerande T-rör	50 - 53
Figur 322 Reducerande T-rör (rilla x rilla x invändig BSP-gänga)	54

Figur 222 T-koppling för vattenpost	54
Figurerna 250 & 350 Koncentriskt reducerstycke	55 - 57
Figurerna 251 & 351 Excentriskt reducerstycke	58 - 60
Figur 314 45° lateralkopplingar	61
Figur 325 45° reducerande lateralkopplingar	62
Figur 304 Rilla x BSP-gängnippel, hane, bearbetad	63
Figur 305 Rilla x BSP-gängnippel, hona, bearbetad	63

Utloppsförbindningar 65 - 72

Innehållsförteckning, utloppsförbindningar	66
Specifikationer för utloppsförbindningar	66
Figur 730 Mekaniska T-kopplingar – gängade	67 - 69
Figur 730 Mekaniska T-kopplingar – rillade	70 - 72

Ventiler och tillbehör 73 - 92

Innehållsförteckning, ventiler och tillbehör	74
Modell B303 Rillade vridspjällventiler	75 - 77
Modell CV-1 Rillade backventiler	78 - 79
Figur 760P WYE-filter	80 - 81
Figur 725G In sugningsspridare	82
CB800 Kretsbalanseringsventiler	83
Modell CB800 Kretsbalanseringsventiler med rillade ändar	84
Modell CB800 Kretsbalanseringsventiler med BSP gängade ändar	85
Modell CB800 Kretsbalanseringsventiler med isoleringssatser	86
Modell CB800 Kretsbalanseringsventiler med MC2-dator	86
Figur 70607 Mätstation med rillad ände	87
Figur RXAG Förlängningskoppling	88
Figur ALG Förlängningskoppling	89
Figur ANS Förlängningskoppling	90
Figur FSF Flänsförsedda gummibälgar	91
Figurerna 407GT & 407T Dielektriska inlopp 92	

System i rostfritt stål 93 - 104

Innehållsförteckning, system i rostfritt stål	94
Kopplingspecifikationer	95
Förbindningsspecifikationer	95
Figur 472 Stela kopplingar i rostfritt stål	96
Figur 405 Flexibla kopplingar i rostfritt stål	97
Figur 705R Rilsan-belagd flexibel koppling	98
Figurerna 443 & 444 Flänsadaptrar (PN16/PN10 BS 4504)	99
Figur 410 90° vinkelrör i rostfritt stål	100
Figur 401 45° vinkelrör i rostfritt stål	100
Figur 419 T-kopplingar	101
Figur 460 Ändkäpor	102
Figur 421 Reducerande T-kopplingar	103
Figure 450 Koncentriskt reducerstycke	104

Allmän information: Ytterligare information finns i våra datablad och lämnas även på begäran. Det är konstruktörens ansvar att välja produkter som är lämpliga för den avsedda tillämpningen och att säkerställa att tryckklassningar och data beträffande prestanda inte överskrids. Se alltid till att läsa och förstå installationsanvisningarna. Avlägsna aldrig någon rörkomponent och korrigerar eller modifiera aldrig några felaktigheter eller brister i rörkonstruktioner utan att först tryckutjämna och dränera systemet. Valet av material och packning bör verifieras mot listan över rekommenderade packningar för den specifika applikationen.

Prepareringsutrustning 105 - 114

Innehållsförteckning, prepareringsutrustning	106
Verktyg för rörpreparering	107
Rörstativ	107
Figur HCTOOL Hålskärningsverktyg	108
Reservdelar till hålskärningsverktyg	108
GRINNELL rillade mätband	109
Figur STANS	109
GRINNELLs kalibreringar	110
Roll Groove Standard Specification för stål & andra IPS-rör	111 - 112
Cut Groove Standard Specification för stål & andra IPS-rör	113 - 114

Packningar 115 - 128

GRINNELL packningstätning	116
GRINNELL packningsstilar	117
GRINNELL packningskvalitet & rekommendationer	118
Tri-seal-packning för frys	118
GRINNELL packningsluft, rekommendationer för vatten & kemikalier	119 - 121
GRINNELL smörjmedel för packningar	122
GRINNELLs ersättningspackningar för Figur 705, 774, 707, & 772	123 - 124
GRINNELLs ersättningspackningar för Figur 71	125
GRINNELLs ersättningspackningar för Figur 716	126
GRINNELLs ersättningspackningar för Figur 730	127

Tryck & konstruktionsdata 129 - 150

Konstruktion	130
Termisk rörelse	131 - 132
Felinriktning och böjning	133
Rörsupport	134 - 136
Flexibla förbindningar	134
Stela förbindningar	135
Vertikala rör	137
Rördata	138
Arbetstryckvärden (psi) för ett spårvalsat stålror på en lätt vägg	139
Arbetstryckvärden (bar) på stålror av ISO-storlek	140 - 141
Arbetstryckvärden (bar) på rör i rostfritt stål	142
Globala beteckningar för rörstorlekar	143
Specifikationer för flänsborrning	144
Tabell för konvertering av metriska och brittiska mått	145
Typisk generell specifikation	146
Typisk styrningsspecifikation	146
Typiska specifikationer	147 - 149

GRINNELL tekniska tjänster 151 - 154

Din partner från design till konstruktion	152 - 153
---	-----------

Index 155 - 162

Nyckelordsindex	156 - 157
Index med artikelnummer	158 - 161
Index med figurnummer	162

10 års begränsad garanti 163

Kontaktuppgifter baksidan

Allmän information: Ytterligare information finns i våra datablad och lämnas även på begäran. Det är konstruktörens ansvar att välja produkter som är lämpliga för den avsedda tillämpningen och att säkerställa att tryckklassningar och data beträffande prestanda inte överskrids. Se alltid till att läsa och förstå installationsanvisningarna. Avlägsna aldrig någon rörkomponent och korrigerar eller modifiera aldrig några felaktigheter eller brister i rörkonstruktioner utan att först tryckutjämna och dränera systemet. Valet av material och packning bör verifieras mot listan över rekommenderade packningar för den specifika applikationen.

Anmärkningar

Innehållsförteckning



ALLMÄNNA DATA

GRINNELL MECHANICAL PRODUCTS

GRINNELL, ett premiummärke från Johnson Controls International, levererar tillförlitliga och kostnadseffektiva rörläggningsslösningar för ett fullt sortiment av mekaniska applikationer för HVAC, gruvdrift, handel, industri, institutioner och myndigheter. Våra produkter är avsedda för entreprenörer, ingenjörer och distributörer, och produkterna erbjuder snabbare och mer kostnadseffektiva verktyg för rörförband jämfört med traditionella svetsmetoder. Innovativa GRINNELL-produkter inkluderar rillade kopplingar, armaturer, mekaniska T-rör, ventiler och tillbehör såväl som kompletta system för förbindning av rostfritt stål. Heltäckande och prisvärda tekniska och planeringsmässiga supporttjänster ger besparingar vad gäller arbete och andra kostnader. Alla GRINNELL-produkter har en branschledande 10-årig begränsad garanti. Gå till www.grinnell.com för mer information.



SKAPA ANSLUTNINGAR...

Huvudkvarter i Nordamerika

Lansdale, Pennsylvania, USA

Forskning och utveckling

Cranston, Rhode Island, USA

REGIONALA HUVUDKONTOR

Norra Asien

Shanghai, Kina

Södra Asien

Singapore

Australien

Sunshine, Victoria

Mellanöstern

Dubai, Förenade Arabemiraten

Europa

Enschede, Nederländerna

Paris, Frankrike

Manchester, Storbritannien

Rodgau, Tyskland

Budapest, Ungern

Milano, Italien

Wien, Österrike

Mechelen, Belgien

Madrid, Spanien

Lørenskog, Norge

Lammhult, Sverige

Mexiko

Tlalnepantla, Mexiko

De produkter och specifikationer som publiceras här är endast avsedda för allmän utvärdering och användning som referens, och kan komma att ändras av GRINNELL Mechanical Products utan förvarning. För den mest aktuella informationen, gå till www.grinnell.com. Informationen som tillhandahålls i katalogen ska inte ses som ett substitut för professionell rådgivning gällande specifika applikationer. ÄVEN OM GRINNELL MECHANICAL PRODUCTS STRÄVAR EFTER ATT SÄKERSTÄLLA RIKTIGHET, TILLHANDAHÅLLS ALL INFORMATION HÄRI "I BEFINTLIGT SKICK", UTAN NÅGON SOM HELST GARANTI, UTTRYCKLIG ELLER UNDERFÖRSTÅDD. Utan begränsning av det föregående lämnar GRINNELL Mechanical Products inga garantier vad gäller riktighet, tillräcklighet eller fullständighet av någon sådan information. Alla som använder informationen här övertar risken när det gäller användning av eller förlitan på sådan information, och GRINNELL Mechanical Products ska inte hållas ansvariga för några skador som uppstår till följd av sådan användning, inklusive, men inte begränsat till, indirekta, särskilda eller oförutsedda skador, eller följdskador. Försäljningsvillkoren hittar du på www.grinnell.com.



BYGGLÖSNINGAR



Varför rillat?

Effektivt och billigt

- 30 % billigare installation jämfört med traditionella metoder, som till exempel svetsning
- Minimerar arbetskostnader samtidigt som det optimerar projektplanerna
- Snabbare och lättare installation, då inga specialverktyg krävs



Säker metod för rörskarvning

- Ingen varmbearbetning, ingen svetsning, ingen gängning, inga skäroljor, ingen ånga och inga lågor
- Perfekt metod för rörskarvning i slutna, brandfarliga och farliga miljöer



För tillförlitliga systemanslutningar

- Hållbara anslutningar med snabb montering
- Bibehåller högt tryck vid anslutningsdelar utan att tumma på kvalitet och tillförlitlighet



Flexibel eftermodifering och reparation

- Användarvänligt Kräver inga specialverktyg eller utbildade arbetare
- Elimineras behovet av utbildning på plats
- Underlättar problemfri eftermontering
- Underlättar support för rorförlängning
- Möjliggör tillverkning på plats och felsökning av komplicerade problem och hinder



Varför GRINNELL?

Allmänna data



Bäst garanti i branschen

- 10 års begränsad garanti
- 160 års gott anseende vad gäller kvalitet, med stöd från GRINNELLs väletablerade globala varumärke
- Kompletta produktsortiment för att kunna tillhandahålla lösningar för hållbar rörskarvning



Tekniska tjänster

- Dedikerade ingenjörsteam som tillhandahåller teknisk support och lösningar för våra kunder



Gröna lösningar

- Hängivna miljön genom hållbara tillverkningsprocesser

Allt avfallspapper, använd kartong, rivningsavfall och EPDM-avfall från våra fabriker återvinns



Global närvaro, lokal service

- Din hängivna partner och rådgivar, från design till konstruktion
- Strategiskt utvalda platser världen över gör det möjligt för oss att ge våra kunder bättre service
- Fast beslutna att tillgodose kundernas behov och fokuserar på dina krav

Funktioner och fördelar med produkten

Allmänna data

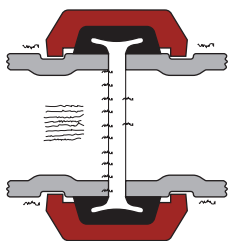

BULLER OCH VIBRATION

GRINNELL rillade kopplingar ger utmärkt buller- och vibrationsdämpning. Den tekniska designen på dessa kopplingar och packningar erbjuder rörändsslipning som hjälper till att skingra, isolera och minimera buller och vibrationsöverföring genom hela rörsystemet.

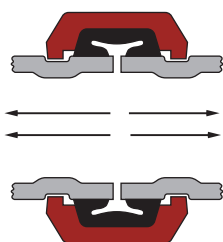

PÅLITLIGHET

Kopplingshusen är utformade för att fästa i spåren och ge en säker skarv. Rörändarna är förseglade med tryckmottaglig packning vilken är inkapslad i höljet av smidbart järn.

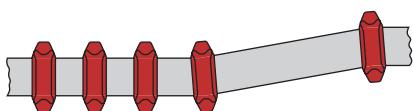

MÅNGSIDIGHET

Flexibla kopplingar från GRINNELL hanterar felinriktningar. Den maximala böjningsinformationen per koppling kan hittas i denna katalog.

**ISO
9001**
QUALITY
ASSURANCE

ÖVERLÄGSEN KVALITET

Rörprodukter från GRINNELL tillverkas i enlighet med standarden för kvalitetssäkring ISO 9001:2008.



LÅNG LIVSLÄNGD OCH PRESTANDA

Rörprodukter från GRINNELL har utformats för att hålla under rörledningens hela livslängd och har testats och godkänts av framträdande godkännandeorgan. Valsspårning avlägsnar ingen metall från röret. Därmed är rörtillståndet bibehållet när rillade system används för att skarva rör.



RENGÖR

Till skillnad från svetsning leder inte rörprodukter från GRINNELL till utsläpp av farlig ånga eller till att främmande material kommer in i rörledningen.

Laboratorielistningar och godkännanden

Allmänna data

Våra produkter förknippas med följande organ, organisationer och laboratorier. Kontakta GRINNELL för specifika listningar, godkännanden och certifieringar.

Allmänna kodgrupper, organisationer, laboratorier, statliga organ och godkännandeorgan

ACTIVFIRE

Active brandskydd
Produktcertifiering



AMERICAN BUREAU OF SHIPPING (ABS)



AMERICAN NATIONAL STANDARDS INSTITUTE (ANSI)

AMERICAN WATER WORKS ASSOCIATION (AWWA) AWWA C-606

AMERICAN PETROLEUM INSTITUTE (API) API Std. 5L

AMERICAN SOCIETY OF HEATING, REFRIGERATION AND AIR CONDITIONING ENGINEERS (ASHRAE)

AMERICAN SOCIETY OF MECHANICAL ENGINEERS (ASME)

- Kraftledning, B-31.1
- Kemiska anläggningar och petroleumraffinaderier, B-31.3
- Kylrör, B-31.5
- Byggservice, B31.9
- Hiss, rulltrappa, A17.1

ASTM

American Society of Testing Materials.
F-1476 kopplingar,
F-1548 förbindningar

BUILDING CONFIDENCE

Bemyndigad av Achilles



BUILDING OFFICIALS AND CODE ADMINISTRATORS (BOCA)

BUREAU VERITAS (BV)



CERTIFIERING TILL EUROPEISKT TRYCKTRUSTNINGSDIREKTIV



CNBOP

Centrum Naukowo-Badawcze
Ochrony Przeciwpowazrowe



CNPP APSAD

National Centre for
Prevention and Protection (FR)



KUSTBEVAKNING

Godkänt varje fartyg
individuellt

CORPS OF ENGINEERS (COE)

GENS 15000

CRN

Canadian Registration Number

CSTB

French Scientific and
Technical Centre for Building



DNV

Det Norske Veritas



DVGW

Deutscher Verein des
Gas-und Wasserfaches e.V.



FACTORY MUTUAL ENGINEERING CORP. (FM)

Godkänt för brandskyddstjänster



FEDERAL AVIATION ADMINISTRATION (FAA)

HVAC, rörläggning och brandskydd

FEDERAL HOUSING ADMINISTRATION (FHA)

GENERAL SERVICES ADMINISTRATION (GSA)

15 000 serier

GERMANISCHER LLOYD

Germanischer Lloyd



INTERNATIONAL ASSOCIATION OF PLUMBING AND MECHANICAL OFFICIALS (IAPMO)



ICC-ES

National Evaluation Service, Inc.

LLOYD'S

Lloyd's Register of Shipping



(LPCB) LOSS PREVENTION CERTIFICATION BOARD

Godkänd för brand
Skyddstjänster



Utgåva 03, 04, 07
Cert Nr. 570, 669, 673

MATERIAL EQUIPMENT AND ACCEPTANCE (MEA)

MILITARY SPECIFICATIONS (MIL)

- MIL-P – 10388 förbindningar
- MIL-C – 10387 kopplingar
- MIL-P – 11087A (CE) stålrör
- Rillad MIL-I – 45208 inspektion

NATIONAL AERONAUTICS AND SPACE ADMINISTRATION (NASA)

NATIONAL INSTITUTE OF HEALTH (NIH)

Hälsodepartementet – 5000 serier

NAVAL FACILITIES ENGINEERING COMMAND (NAVFAC)

NFGS 15 000 serier

NATIONAL FIRE PROTECTION ASSOCIATION (NFPA)

NSF INTERNATIONAL

Folkhälsan och säkerhetsföretag



PRESSURE EQUIPMENT DIRECTIVE (PED)

RINA

Registro Italiano Navale



SOUTHERN BUILDING CODE CONGRESS INTERNATIONAL (SBCCI)

Standard rörläggning

UNDERWRITERS LABORATORIES, INC. (UL)

Listad för brand
skyddstjänster



UNDERWRITERS LABORATORIES OF CANADA (ULC)

Listad för brand
skyddstjänster



UNIFORM PLUMBING CODE (UPC)



VERBAND DER SACHVERSICHERE E.V. (VDS)

Godkänt för brandskyddstjänst

VETERANS AFFAIRS (VA)

15 000 serier

WATERMARK

Standards Australia Limited



WRAS

Water Regulations
Advisory Scheme (UK)



WSD

Väntar på godkännande för
dricksvattenservice (HK)

ISO 9001:2008-certifierad

Allmänna data

www.redbooklive.com

Certificate of Management System Registration

Certificate Number: 570 Issue: 08

Tyco Fire & Building Products

having complied with the requirements of:

ISO 9001:2008

Quality Management Systems – Requirements

are authorised to use the LPCB Certification Mark on stationery and publications related to the following products and/or services:

Tyco Fire & Building Products
 Research & Development Centre
 1467 Elmwood Avenue
 Cranston
 RI 02910
 USA

Scope:
 Research, design, development and manufacturing support for the fire protection equipment, pipe couplings, fittings, related piping system components and CPVC pipe and fitting manufactures of Tyco Fire and Building Products.

This certificate is maintained and held in force through regular surveillance activities.

	Tracie Hurster	16 August 2014	15 August 2017
Signed for LPCB	Technical Manager	Date of this issue	Expiry Date



This certificate and appendix remain the property of BRE Global Limited and is issued subject to terms and conditions (for details visit www.redbooklive.com/terms)

To check the validity of this certificate and appendix please scan the QR tag, visit www.redbooklive.com/check or contact us.

LPCB is part of BRE Global Ltd., Cranston, Wiltshire W025 9XX
 T: +44 (0)115 321 8011 F: +44 (0)1923 664003 E: enquiries@lpcb.com



BE040 Rev 0/0
Page 1 of 3
© BRE Global Ltd, 2014

Systemet bakom GRINNELLs artikelnummer

Allmänna data

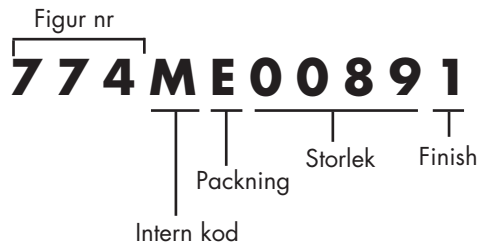

Nummer 01, 02, & 03: Figurnummer

Nummer 04: Intern kod

Nummer 05: Packning:

DIGIT 05	E för C-stil EPDM (Grad E)
utloppsanslutningar	T för Tri-Seal EPDM (Grad E)
T = BSP-gänga	B för C-stil Nitrile/Buna-N (Grad T)
N = NPT-gänga	D för C-stil EPDM (Grad EN, lämplig för dricksvattenstillämpningar)
G = rillad	V för C-stil Fluoroelastomer (Grad O)
	S för C-stil Silikon (Grad I)

Nummer 06 till 09: Storlek

Nummer 10: Finish:

- 0 för orange
- 1 för röd (RAL 3000)
- 2 för förzinkning
- 3 för omölad
- 4 för rostfritt stål 316
- 5 för vit (RAL 9010)
- R för Rilsan

Exempel på kopplingens artikelnummer:

774ME00891:

Fig.-nummer Intern kod Packning Storlek Finish



Figurnummer: 774 · Stel koppling med standardvikt

Intern kod: M

Packning: E · EPDM C-stil

Storlek: 0089 · 88,9 mm (3")

Finish: 1 · Röd

Exempel på utloppsanslutningens artikelnummer:

730AG63261:

Fig.-nummer Intern kod Utlopp Storlek Finish



Figurnummer: 730 · Mekanisk T-koppling

Intern kod: A

Utlopp: G · Rillad (T för BSP-gänga, N för NPT-gänga)

Storlek: 6326 · 168,3 x 76,1 mm (6" x 2 1/2")

Finish: 1 · Röd

Alla mekaniska T-kopplingar har EPDM-packningar av standardtyp. Nitrilgummi (Buna-N) som tillval

Rörstorlek		Nummer 06-07-08-09	
Nominell mm Tum	YD mm Tum	Storlekkoder för utloppsanslutningar och reducerstycken Exempel: 4" x 2" 4220 (störst storlek först)	Storlekkoder för kopplingar och förbindningar
15	21,3	05	n/a
1/2	0,840		
20	26,9	07	n/a
3/4	1,050		
25	33,7	10	0034
1	1,315		
32	42,4	12	0042
1 1/4	1,660		
40	48,3	15	0048
1 1/2	1,900		
50	60,3	20	0060
2	2,375		
65	73,0	25	0073
2 1/2	2,875		
65	76,1	26	0076
76,1 mm	3,000		
80	88,9	30	0089
3	3,500		
100	108,0	41	0108
108.0mm	4,252		
100	114,3	42	0114
4	4,500		
125	133,0	51	0133
133.0mm	5,236		
125	139,7	52	0139
139.7mm	5,500		
125	141,3	53	0141
5	5,563		
150	159,0	61	0159
159.0mm	6,260		
150	165,1	62	0165
165.1mm	6,500		
150	168,3	63	0168
6	6,625		
200	219,1	80	0219
8	8,625		
250	273,0	11	0273
10	10,750		
300	323,9	13	0324
12	12,750		
350	355,6	14	0355
14	14,000		
400	406,4	16	0406
16	16,000		
450	457,2	18	0457
18	18,000		
500	508,0	21	0508
20	20,000		
600	609,6	24	0610
24	24,000		

GRINNELLs webbplats

www.grinnell.com

Gå till www.grinnell.com för att få mer information om GRINNELL Mechanical Products. På vår webbplats finns ett stort antal verktyg och massor information.

Välj regionen EMEA på kartan för att se regionsspecifik information.

Bläddra bland dessa webbplatsfunktioner

Fliken Resurser

Resursfliken är användbar för den dagliga verksamheten, då den innehåller en konverteringskalkylator för konvertering av måttenheter samt ett verktyg för korsreferens av produkter för att söka efter motsvarigheter till mekaniska produkter från GRINNELL.

Fliken Litteratur

Litteraturfliken innehåller allt marknadsföringsmaterial, vilket du kan visa, ladda ner eller spara på valfri plats. Några exempel på litteratur är kataloger, broschyrer, installationsmanualer, flygblad och prisböcker.

Fliken Produkter

Produktfliken ordnar all produktinformation, som till exempel prissättning, tekniska data och blad med artikelsammanfattningar. All produktinformation går att skriva ut och spara på valfri plats. Genom denna fliken går det även att söka efter produkter baserat på namn eller figurnummer. Dessutom kan du ladda ner anpassade inlämningsblad.

CAD-bibliotek i 3D

CAD-ikonen ger dig direkt åtkomst till CAD-ritningar i 3D och GRINNELL Mechanical Suite för Revit. Du får också tillgång till online-registrering för automatiska uppdateringar via e-post.



GRINNELLs startsida



RILLADE KOPPLINGAR

Innehållsförteckning, rillade kopplingar







GRINNELL-kopplingar är utformade för rillade ändrör och finns i nominella storlekar på 25 till 600 mm (1" till 24") inklusive BS, ISO, och JIS-ytterdiametrar.

Utformningen på GRINNELL-kopplingar har ett ekonomiskt övertag över svetsade och flänsförsedda system. GRINNELL-kopplingar ger dig en universal metod för anslutning av rör, förbindningar och rörsystem.

GRINNELLs kopplingar och packningar ger dig ett stort antal kombinationer för specifika tillämpningar.

Midifieringar på fältet hanteras enkelt med GRINNELL Mechanical Products, då kopplingarna lätt kan roteras, elimineras och/eller läggas till för att underlätta de nödvändiga ändringarna.

Rillade kopplingar

	Figur 772 Stela kopplingar Sidor 18 - 19		Figur 716 Flexibla reducerande kopplingar Sida 24
	Figur 774 Stela kopplingar Sida 20		Figur 7706T Övergångskopplingar Sida 25
	Figur 705 Flexibla kopplingar Sida 21		Elektrisk kontinuitet Sida 26
	Figur 707 Tung drift Flexibla kopplingar Sidor 22-23		

Allmän information: Ytterligare information finns i våra datablad och lämnas även på begäran. Det är konstruktörens ansvar att välja produkter som är lämpliga för den avsedda tillämpningen och att säkerställa att tryckklassningar och data beträffande prestanda inte överskrids. Se alltid till att läsa och förstå installationsanvisningarna. Avlägsna aldrig någon rörkomponent och korriger eller modifiera aldrig några felaktigheter eller brister i rörkonstruktioner utan att först tryckutjämna och dränera systemet. Valet av material och packning bör verifieras mot listan över rekommenderade packningar för den specifika applikationen.



Rillade kopplingar

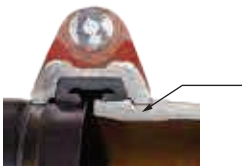

Full kontakt mellan Figur 772
Kopplingskil och rillans diameter

Ytterligare funktioner:

- Standarddrilla kräver inga specialverktyg.
- Med stöd av branschens bästa 10-åriga begränsade garanti. Läs igenom försäljningsvillkoren på www.grinnell.com.



MATERIALSPECIFIKATIONER

Specifikationer för hölje i segjärn

- ASTM A 536 – Standardspecifikation för gjutningar i segjärn, grad 65-45-12
- Brothållfasthet, minst 4481,6 bar (65,000 psi)
- Draghållfasthet, minst 3102,6 bar (45,000 psi)
- Töjning, minst 12 %
- ASTM A 153 – Standardspecifikation för varmförzinkning

Specifikationer för skruv/mutter

- **Metrisk:** Skruvar av kolstål med kullrigt huvud (guldfärgkodade) värmebehandlas och uppfyller de fysiska egenskaperna för ASTM F 568M med en minsta draghållfasthet på 760 MPa. Tung sextantsmutterar av kolstål överensstämmer med de fysiska egenskaperna hos ASTM A 563 M Klass 9. Skruvar och muttrar är elektropläterade med zink i enlighet med ASTM B 633.
- **ANSI:** Skruvar av kolstål med kullrigt huvud värmebehandlas och uppfyller de fysiska egenskaperna för ASTM A 183 Grad 2 och SAE J429 Grad 5 med en minsta draghållfasthet på 7584 Bar (110,000 psi). Tung sextantsmutterar av kolstål överensstämmer med de fysiska egenskaperna hos ASTM A 183 Grad 2 och SAE J995 Grad 5. Skruvar och muttrar är elektropläterade med zink i enlighet med ASTM B 633.
- Skruvar och muttrar av rostfritt stål finns tillgängliga på begäran.

Beläggningar

- Röd – blyfri lack RAL 3000 (standard)
- Vit – blyfri lack RAL 9010 (tillval)
- Varmförzinkning (tillval)

Specifikationer för kopplingspackningar från GRINNELL

- **EPDM**-packningar av grad E har ett streck med grön färgkod och överensstämmer med ASTM D 2000 för servicetemperaturer från -34 °C till 110 °C (-30 °F till 230 °F). Rekommenderas för varmvatten som inte är varmare än 110 °C (230 °F) samt olika utspädnings syrur, oljefri luft och många kemiska tjänster. Rekommenderas inte för petroleumtjänster. För vakuumsystem och system med låg temperatur rekommenderas Tri-Seal-packningar av grad E EPDM med en stel koppling.
- **Nitril**-packningar av grad T har ett streck med orange färgkod och överensstämmer med ASTM D 2000 för servicetemperaturer från -29 °C till 82 °C (-20 °F till 180 °F). Rekommenderas för petroleumprodukter, vegetabiliska oljor, mineraloljor och luft med oljeånga.
- **Silikon**-packningar av grad L har ett streck med röd färgkod och överensstämmer med ASTM D 2000 för servicetemperaturer från -34 °C till 177 °C (-30 °F till 350 °F). Rekommenderas för luft utan kolväten, eller torr hetta.
- **Fluoroelastomer**-packningar av grad O har ett streck med blå färgkod och överensstämmer med ASTM D 2000 för servicetemperaturer från -7 °C till 149 °C (+20 °F till 300 °F). Rekommenderas för oxiderande syrur, petroleumprodukter, hydrauliska vätskor, smörjmedel och halogenerade kolväten.
- **NSF-61-godkända** packningar av grad EN har ett streck med gul och grön färgkodning och är avsedda för dricksvattensystem på upp till 82 °C (180 °F). Rekommenderas inte för petroleumtjänster.

Figur 772 Stela kopplingar

(Sida 1 av 2)

Tekniskt datablad: G141



Rillade kopplingar

Den stela GRINNELL-kopplingen Figur 772 ger en styv förbindning eftersom den greppar längs rörspårens hela 360°-omkrets. Kopplingen är en tillförlitlig metod för att skarva rör och är ett ekonomiskt alternativ till svetsning, gängning eller användning av flänsar. Den stela GRINNELL-kopplingen Figur 772 är UL-listad för jordning och förbindning och är lämplig för förbindningssystem med max driftgångskapacitet på 200 A. Storlekar 32 – 200 mm (1 ¼" – 8") är designad som en gripskopa som gör installationen enklare och snabbare.

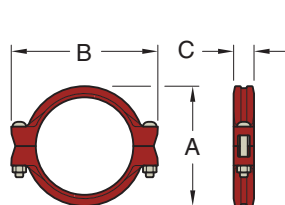

32mm - 300mm (1¼" - 12")

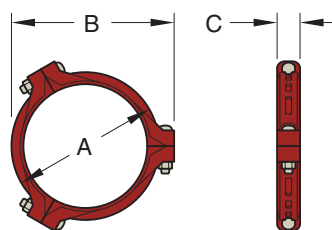

350–450 mm (14–18")

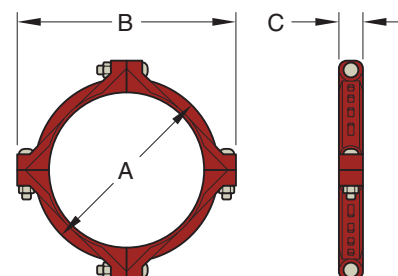

500mm - 600mm (20" - 24")

Artikelnummer			Rörstorlek		Max. † Tryck Bar psi	Max. † Ändbe- lastning kN Lbs.	Max. * † Änd- gap mm Tum	Dimensioner			Kopplingskruvar		Cirka Vikt Kg. Lbs.
Grad "E" Packning	Grad "E" Tri-Seal Packning	DVGW-godkänd 	Nominell mm Tum	YD mm Tum				A mm Tum	B mm Tum	C mm Tum	Antal	Storlek mm Tum	
772ME0042*	772MT0042*	-	32 1 ¼	42,4 1,660	51,7 750	7,22 1 623	1,5 0,06	69,9 2,75	111,3 4,38	46,0 1,81	2	M10 x 57 ¾ x 2 ¼	0,5 1,0
772ME0048*	772MT0048*	-	40 1 ½	48,3 1,900	51,7 750	9,46 2 127	2,0 0,08	76,2 3,00	117,3 4,62	46,0 1,81	2	M10 x 57 ¾ x 2 ¼	0,5 1,0
772ME0060*	772MT0060*	772MT0060*D	50 2	60,3 2,375	51,7 750	14,78 3 323	4,8 0,188	87 3,41	145,0 5,70	48 1,9	2	M12 x 76 ½ x 3	1,3 2,9
772ME0073*	772MT0073*	-	65 2 ½	73,0 2,875	51,7 750	21,66 4 869	4,8 0,188	101 3,97	160,0 6,30	48 1,9	2	M12 x 76 ½ x 3	1,5 3,3
772ME0076*	772MT0076*	772MT0076*D	65 76,1 mm	76,1 3,000	51,7 750	23,58 5 301	4,8 0,188	104 4,10	163,0 6,43	48 1,9	2	M12 x 76 -	1,6 3,6
772ME0089*	772MT0089*	772MT0089*D	80 3	88,9 3,500	51,7 750	32,10 7 216	4,8 0,188	117 4,60	176,0 6,93	48 1,9	2	M12 x 76 ½ x 3	1,7 3,7
772ME0114*	772MT0114*	772MT0114*D	100 4	114,3 4,500	51,7 750	53,06 11 928	4,8 0,188	147 5,81	205,0 8,07	48 1,9	2	M12 x 76 ½ x 3	2,0 4,3
772ME0139*	772MT0139*	772MT0139*D	125 139,7 mm	139,7 5,500	51,7 750	79,26 17 819	4,8 0,19	178,3 7,02	246,9 9,72	52,3 2,06	2	M16 x 83 -	3,4 7,5
772ME0141*	772MT0141*	-	125 5	141,3 5,563	51,7 750	81,09 18 229	4,8 0,19	180,1 7,09	246,6 9,71	51,8 2,04	2	M16 x 83 5/8 x 3 ¼	3,4 7,5
772ME0165*	772MT0165*	-	150 165,1 mm	165,1 6,500	48,2 700	103,18 23 228	4,8 0,19	205,5 8,09	267,5 10,53	54,1 2,13	2	M16 x 83 -	3,4 7,6
772ME0168*	772MT0168*	772MT0168*D	150 6	168,3 6,625	48,2 700	107,34 24 130	4,8 0,19	205,5 8,09	267,5 10,53	54,1 2,13	2	M16 x 83 5/8 x 3 ¼	3,4 7,6
772ME0219*	772MT0219*	772MT0219*D	200 8	219,1 8,625	41,4 600	155,94 35 056	4,8 0,19	268,2 10,56	344,4 13,56	66,5 2,62	2	M20 x 121 ¾ x 4 ¾	8,2 18,0
772ME0273*	772MT0273*	772MT0273*D	250 10	273,0 10,750	34,5 500	201,87 45 381	3,3 0,13	326,1 12,84	416,8 16,41	66,5 2,62	2	M24 x 165 1 x 6 ½ •	11,2 24,6

Figur 772 Stela kopplingar

(Sida 2 av 2)

Tekniskt datablad: G141

10
YEAR
LIMITED
WARRANTY

Rillade kopplingar

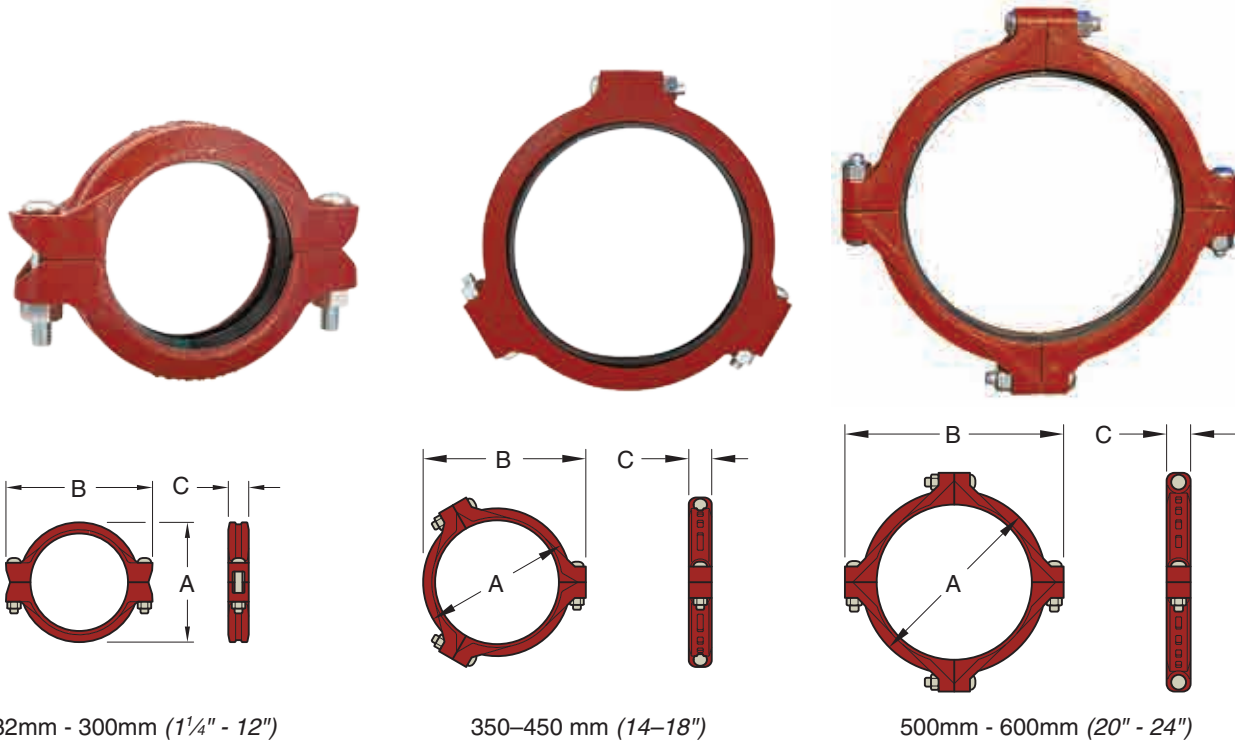

Artikelnummer			Rörstorlek		Max. † Tryck Bar psi	Max. † Ändbe- lastning kN Lbs.	Max. * ‡ Änd- gap mm Tum	Dimensioner			Kopplingskruvar		Cirka Vikt Kg. Lbs.
Grad "E" Packning	Grad "E" Tri-Seal Packning	DVGW-godkänd 	Nominell mm Tum	YD mm Tum				A mm Tum	B mm Tum	C mm Tum	Antal	Storlek mm Tum	
772ME0324*	772MT0324*	-	300 12	323,9 12,750	27,6 400	227,17 51 071	3,3 0,13	391,4 15,41	478,5 18,84	66,5 2,62	2	M24 x 165 1 x 6 ½ •	19,1 42,0
772AE0355*	772AE0355*	-	350 14	355,6 14,000	24,1 350	239,66 53 878	3,3 0,13	423,7 16,68	517,6 20,38	74,4 2,93	3	- 1 x 5 ½ •	21,7 48,0
772AE0406*	772AE0406*	-	400 16	406,4 16,000	24,1 350	313,03 70 372	3,3 0,13	469,9 18,50	575,1 22,64	74,4 2,93	3	- 1 x 5 ½ •	23,6 52,1
772AE0457*	772AE0457*	-	450 18	457,2 18,000	24,1 350	396,18 89 064	6,4 0,25	541,3 21,31	638,0 25,12	77,7 3,06	3	- 1 x 5 ½ •	30,8 68,0
772AE0508*	772AE0508*	-	500 20	508,0 20,000	24,1 350	489,11 109 956	6,4 0,25	596,9 23,50	708,2 27,88	77,7 3,06	4	- 1 ½ x 5 ¾ •	40,4 89,0
772AE0610*	772AE0610*	-	600 24	609,6 24,000	24,1 350	704,31 158 336	6,4 0,25	701,8 27,63	812,8 32,00	81,0 3,19	4	- 1 ½ x 5 ¾ •	43,5 96,0

* = 1 för röd lack, 2 för varmförzinkad finish

* Högsta tillgängliga gap mellan rörändarna. Minsta gap = 0.

† Maximitryck och maximal ändbelastning är totalvärden från alla laster, baserat på stålrör med standardvikt. Tryckvärden och ändlaster kan variera för andra rörmaterial och/eller annan väggjocklek. Kontakta en säljare från GRINNELL för mer information.

‡ Maximalt ändgap avser kapade spår försedda rör med standardvikt. Värdet för spårvalsade rör är hälften av kapade.

• Endast tillgängliga i ANSI-bultstorlekar.

Fig. 772 stel koppling med tung drift ger inte någon kompensation för expansion av rörsystem och/eller förkortning förknippade med temperaturförändringar i rörsystem.

Kontakta en säljare från GRINNELL för mer information om alternativa storlekar.

Se sidan 17 för kopplingspecifikationer och sidorna 116 - 127 för packningsinformation.

För instruktioner om delnummer, orderinformation och tillgänglighet, se sidan 13 eller kontakta en säljare från GRINNELL.

Figur 774 Stela kopplingar

Tekniskt datablad: G142

10
YEAR
LIMITED
WARRANTY



Den spårförsedda stela GRINNELL-kopplingen Figur 774 ger en styv förbindning eftersom den greppar längs rörspårens hela omkrets. De rillade, stela kopplingarna Figur 774 är en beprövad och tillförlitlig metod för att skarva rör och är ett ekonomiskt alternativ till svetsning, gängning eller användning av flänsar. De klarar tryck på upp till 34,5 bar (500 psi), beroende på rörstorlek och vägg tjocklek.

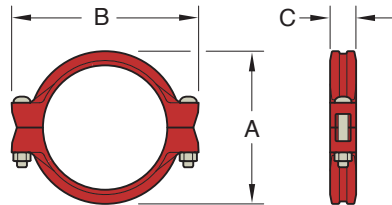

För detaljerad listning/godkännandainformation, kontakta GRINNELL Mechanical Products.

Grad "E" Packning	Artikelnummer	Rörstorlek		Max. † Tryck Bar psi	Max. † Ändbelastning kN Lbs.	Max. * ‡ Ändgap mm Tum	Dimensioner			Kopplings-skrivar Storlek** (Antal 2) mm Tum	Cirka Vikt kg Lbs.
		Nominell mm Tum	YD mm Tum				A mm Tum	B mm Tum	C mm Tum		
	774ME0034*	25	33,4	34,5	2,11	1,5	41	100	42	M10 x 57	0,55
	774MT0034*	1	1,315	500	475	0,06	1,63	3,92	1,65	3/8 x 2 1/4	1,2
	774ME0042*	32	42,4	34,5	4,81	1,5	68	112	42	M10 x 57	0,59
	774MT0042*	1 1/4	1,660	500	1 082	0,06	2,66	4,40	1,64	3/8 x 2 1/4	1,3
	774ME0048*	40	48,3	34,5	6,31	1,5	74	118	42	M10 x 57	0,68
	774MT0048*	1 1/2	1,900	500	1 418	0,06	2,90	4,66	1,66	3/8 x 2 1/4	1,5
	774ME0060*	50	60,3	34,5	9,85	1,5	86	132	43	M10 x 57	0,82
	774MT0060*	2	2,375	500	2 215	0,06	3,38	5,20	1,70	3/8 x 2 1/4	1,8
	774ME0073*	65	73,0	34,5	14,44	1,5	99	143	44	M10 x 57	0,91
	774MT0073*	2 1/2	2,875	500	3 246	0,06	3,88	5,64	1,75	3/8 x 2 1/4	2,0
	774ME0076*	65	76,1	34,5	15,72	1,5	102	147	44	M10 x 57	0,91
	774MT0076*	76,1 mm	3,000	500	3 534	0,06	4,00	5,78	1,75	-	2,0
	774ME0089*	80	88,9	34,5	21,40	1,5	114	161	44	M10 x 57	1,50
	774MT0089*	3	3,500	500	4 811	0,06	4,50	6,33	1,75	3/8 x 2 1/4	3,3
	774ME0114*	100	114,3	34,5	35,37	1,5	145	191	46	M10 x 57	1,50
	774MT0114*	4	4,500	500	7 952	0,06	5,70	7,50	1,83	3/8 x 2 1/4	3,3
	774ME0139*	125	139,7	34,5	52,84	3,2	173	222	49	M12 x 76	2,41
	774MT0139*	139,7mm	5,500	500	11 879	0,125	6,80	8,75	1,91	-	5,3
	774ME0141*	125	141,3	34,5	54,06	3,2	174	224	49	M12 x 76	2,41
	774MT0141*	5	5,563	500	12 153	0,125	6,86	8,82	1,91	1/2 x 3	5,3
	774ME0165*	150	165,1	34,5	73,80	3,2	198	248	49	M12 x 76	2,59
	774MT0165*	165,1mm	6,500	500	16 592	0,125	7,80	9,75	1,91	-	5,7
	774ME0168*	150	168,3	34,5	76,67	3,2	215	251	49	M12 x 76	2,69
	774MT0168*	6	6,625	500	17 236	0,125	8,47	9,88	1,91	1/2 x 3	5,9
	774ME0219*	200	219,1	27,5	103,96	3,2	260	325	61	M16 x 83	5,32
	774MT0219*	8	8,625	400	23 371	0,125	10,25	12,78	2,40	5/8 x 3 1/4	11,7
	774ME0273*	250	273,0	16,0	94,07	6,4	318	419	65	M20 x 121	8,86
	774MT0273*	10	10,750	233	21 148	0,25	12,50	16,50	2,56	3/4 x 4 3/4	19,5
	774ME0324*	300	323,9	12,0	99,39	6,4	368	470	65	M20 x 121	10,00
	774MT0324*	12	12,750	175	22 343	0,25	14,50	18,50	2,56	3/4 x 4 3/4	22,0

* = 1 för röd lack, 2 för varmförzinkad finish eller 5 för vit lack, RAL 9010

* Högsta tillgängliga gap mellan rörändarna. Minsta gap = 0.

† Maximetryck och maximal ändbelastning är totalvärden från alla laster, baserat på stålrör med standardvikt. Tryckvärden och ändlaster kan variera för andra rörmaterial och/eller annan vägg tjocklek. Kontakta en säljare från GRINNELL för mer information.

‡ Maximalt ändgap avser kapade spårförsedda rör med standardvikt. Värderna för spårförsedda rör är hälften av kapade.

• Endast tillgängliga i ANSI-bultstorlekar.

** Guldfärgkodade metriska skruvdimensioner för kopplingar på 25 – 300 mm finns tillgängliga på begäran.

Fig. 774 stel koppling med standardvikt ger inte någon kompensation för expansion av rörsystem och/eller förkortning förknippade med temperaturförändringar i rörsystem.

Kontakta en säljare från GRINNELL för mer information om alternativa storlekar.

Se sidan 17 för kopplingspecifikationer och sidorna 116 - 127 för packningsinformation.

För instruktioner om delnummer, orderinformation och tillgänglighet, se sidan 13 eller kontakta en säljare från GRINNELL.

Figur 705 Flexibla kopplingar

Tekniskt datablad: G110

GRINNELL Figur 705 flexibel koppling möjliggör en vinklad och linjär böjning, termisk expansion och förkortning, samt felinriktning av rör. De klarar tryck på upp till 34,5 bar (500 psi), beroende på rörstorlek och vägg tjocklek. GRINNELL-kopplingen Figur 705 ger en tillförlitlig rörskarvning som passar för ett antal olika tillämpningar.

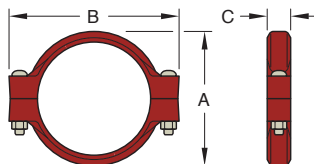
10
 YEAR
 LIMITED
 WARRANTY

Rillade kopplingar

Artikelnummer			Rörstorlek		Max. † Tryck Bar psi	Max. † Änd- belastning kN Lbs.	Max. *‡ änd- gap mm Tum	Böjning ‡		Dim. – mm tum			Kopplings- skruvar Storlek (Antal 2) mm, tum	Tillämp- ning Wt. kg Lbs.
Grad "E" Packning	Grad "E" Tri-Seal Packning	DVGW-godkänd	Nominell DN Tum	YD mm Tum				Grad Per Cplg	mm/m tum/ft	A	B	C		
705ME0034*	705MT0034*	-	25 1	33,7 1,315	34,5 500	1,86 410	3,3 0,13	5° 30'	96,7 1,16	56,9 2,24	100,1 3,94	46,0 1,81	M10 x 44 3/8 x 1 3/4	0,6 1,3
705ME0042*	705MT0042*	-	32 1 1/4	42,4 1,660	34,5 500	4,81 1 082	3,3 0,13	4° 19'	75,0 0,90	65,0 2,56	106,4 4,19	46,0 1,81	M10 x 57 3/8 x 2 1/4	0,7 1,5
705ME0048*	705MT0048*	-	40 1 1/2	48,3 1,900	34,5 500	6,30 1 418	3,3 0,13	3° 46'	65,8 0,79	69,9 2,75	112,8 4,44	46,0 1,81	M10 x 57 3/8 x 2 1/4	0,7 1,6
705ME0060*	705MT0060*	705MT0060*D	50 2	60,3 2,375	34,5 500	9,85 2 215	3,3 0,13	3° 1'	52,5 0,63	82,6 3,25	124,0 4,88	47,8 1,88	M10 x 57 3/8 x 2 1/4	0,8 1,7
705ME0073*	705MT0073*	-	65 2 1/2	73,0 2,875	34,5 500	14,43 3 246	3,3 0,13	2° 29'	43,3 0,52	93,7 3,69	139,7 5,50	47,8 1,88	M10 x 57 3/8 x 2 1/4	0,9 2,0
705ME0076*	705MT0076*	705MT0076*D	65 76,1 mm	76,1 3,000	34,5 500	15,72 3 534	3,3 0,13	2° 23'	41,7 0,50	101,6 4,00	146,10 5,75	47,8 1,88	M12 x 76 1/2 x 3	1,4 3,0
705ME0089*	705MT0089*	705MT0089*D	80 3	88,9 3,500	34,5 500	21,39 4 811	3,3 0,13	2° 3'	35,8 0,43	111,3 4,38	165,1 6,50	47,8 1,88	M12 x 76 1/2 x 3	1,4 3,1
705ME0108*	705MT0108*	-	100 108,0mm	108,0 4,252	34,5 500	31,55 7 093	6,4 0,25	3° 22'	58,3 0,70	139,7 5,50	190,5 7,50	52,3 2,06	M12 x 76	1,9 4,2
705ME0114*	705MT0114*	705MT0114*D	100 4	114,3 4,500	34,5 500	35,35 7 952	6,4 0,25	3° 11'	55,8 0,67	144,5 5,69	196,9 7,75	52,3 2,06	M12 x 89 1/2 x 3 3/4	1,8 4,0
705ME0133*	705MT0133*	-	125 133,0mm	133,0 5,236	31,0 450	43,33 9 741	6,4 0,25	2° 44'	46,7 0,56	166,6 6,56	241,3 9,50	52,3 2,06	M16 x 83	3,3 7,2
705ME0139*	705MT0139*	705MT0139*D	125 139,7mm	139,7 5,500	31,0 450	47,56 10 691	6,4 0,25	2° 36'	45,5 0,55	173,0 6,81	247,7 9,75	52,3 2,06	M16 x 83	3,3 7,2
705ME0141*	705MT0141*	-	125 5	141,3 5,563	31,0 450	48,63 10 938	6,4 0,25	2° 35'	45,0 0,54	174,8 6,88	247,7 9,75	52,3 2,06	M16 x 83 5/8 x 3 1/4	3,2 7,1
705ME0159*	705MT0159*	-	150 159,0mm	159,0 6,260	31,0 450	61,41 13 806	6,4 0,25	2° 17'	40,0 0,48	192,0 7,56	261,9 10,31	52,3 2,06	M16 x 83	3,4 7,4
705ME0165*	705MT0165*	-	150 165,1mm	165,1 6,500	31,0 450	66,36 14 932	6,4 0,25	2° 12'	38,3 0,46	196,9 7,75	271,5 10,69	52,3 2,06	M16 x 83	3,2 7,1
705ME0168*	705MT0168*	705MT0168*D	150 6	168,3 6,625	31,0 450	68,97 15 512	6,4 0,25	2° 10'	37,5 0,45	201,7 7,94	271,5 10,69	52,3 2,06	M16 x 83 5/8 x 3 1/4	3,2 7,1
705ME0200*	705MT0200*	-	200 216,3mm	216,3 8,500	31,0 450	113,59 25 535	6,4 0,25	1° 40'	29,2 0,35	255,8 10,07	342,9 13,50	58,7 2,31	M20 x 121	5,6 12,4
705ME0219*	705MT0219*	705MT0219*D	200 8	219,1 8,625	31,0 450	116,89 26 292	6,4 0,25	1° 40'	29,2 0,35	258,8 10,19	344,4 13,56	63,5 2,50	M20 x 121 3/4 x 4 3/4	6,6 14,5
705ME0273*	705MT0273*	705MT0273*D	250 10	273,0 10,750	24,1 350	141,31 31 767	6,4 0,25	1° 20'	23,3 0,28	322,3 12,69	416,1 16,38	66,8 2,63	M24 x 165 1 x 6 1/2	12,7 28,0
705ME0324*	705MT0324*	-	300 12	323,9 12,750	24,1 350	198,78 44 687	6,4 0,25	1° 7'	19,2 0,23	379,5 14,94	479,6 18,88	66,8 2,63	M24 x 165 1 x 6 1/2	16,6 36,5

* = 1 för röd lack, 2 för varmförzinkad finish eller 5 för vit lack, RAL9010

* Högsta tillgängliga gap mellan rörändarna. Minsta gap = 0.

† Maximitryck och maximal ändbelastning är totalvärden från alla laster, baserat på stålrör med standardvikt. Tryckvärden och ändlaster kan variera för andra rörmaterial och/eller vägg tjocklek. Kontakta GRINNELL Products för mer information.

‡ Maximalt ändgap och maximal böjning avser kapade spårvalsade rör med standardvikt. Värderna för spårvalsade rör är hälften av kapade.

Kontakta en säljare från GRINNELL för mer information om alternativa storlekar.

Se sidan 17 för kopplings-specifikationer och sidorna 116 - 127 för packningsinformation.

För instruktioner om delnummer, orderinformation och tillgänglighet, se sidan 13 eller kontakta en säljare från GRINNELL.

Figur 707 Flexibla kopplingar för tung drift

(Sida 1 av 2)

Tekniskt datablad: G130



Rillade kopplingar



GRINNELL Figur 707 Flexibel koppling för tung drift möjliggör en vinklad och linjär böjning, termisk expansion och förkortning, samt felinriktning av röret. Flexibla kopplingar kan fungera som en "förlängningskoppling", som gör att röret kan röra sig linjärt och i vinkel. Kopplingen klarar tryck på upp till 68,9 bar (1 000 psi), beroende på rörstorlek och vägg tjocklek.

Kopplingen Figur 707 ger en tillförlitlig rörskarvning som passar för ett antal olika tillämpningar.



För detaljerad listning/godkännandeinformation, kontakta GRINNELL Mechanical Products.

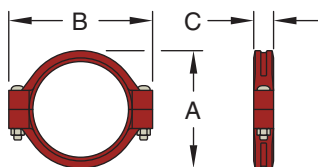

25mm - 350mm (1" - 14")

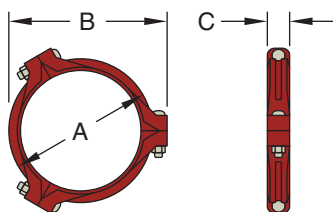

400mm - 450mm (16-18")

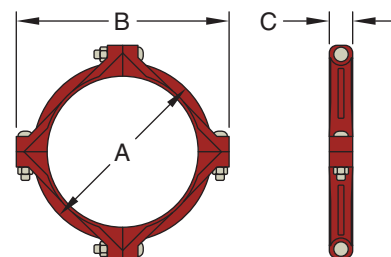

500mm - 600mm (20" - 24")

Artikelnummer	Rörstorlek		Max. † Tryck Bar psi	Max. † Ändbelastning kN Lbs.	Max. *‡ änd- gap mm Tum	Böjning ‡		Dimensioner – mm tum			Kopplingsskruvar		Cirka Vikt Kg. Lbs.
	Nominell mm Tum	YD mm Tum				Grader Per koppling	mm/m Tum/ft	A	B	C	Antal	Storlek mm Tum	
707AE0034*	25	33,7	68,9	6,10	3,3	5° 26'	98,4	60,5	101,6	46,0	2	M12 x 57	0,9
	1	1,315	1000	1 360	0,13		1,14	2,38	4,00	1,81		1/2 x 2-1/4	2,0
707ME0042*	32	42,4	68,9	9,63	3,3	4° 19'	75,0	70,0	111,0	46,0	2	M12 x 76	1,0
	1 1/4	1,660	1000	2 165	0,13		0,90	2,76	4,37	1,81		1/2 x 3	2,2
707AE0048*	40	48,3	68,9	12,61	3,3	3° 46'	65,8	75,4	117,6	46,0	2	M12 x 76	1,1
	1 1/2	1,900	1000	2 835	0,13		0,79	2,97	4,63	1,81		1/2 x 3	2,5
707AE0060*	50	60,3	68,9	19,71	3,3	3° 1'	52,5	89,9	133,4	47,8	2	M12 x 76	1,4
	2	2,375	1000	4 430	0,13		0,63	3,54	5,25	1,88		1/2 x 3	3,0
707AE0073*	65	73,0	68,9	28,88	3,3	2° 29'	43,3	103,1	146,1	47,8	2	M12 x 76	1,6
	2 1/2	2,875	1000	6 492	0,13		0,52	4,06	5,75	1,88		1/2 x 3	3,5
707AE0076*	65	76,1	68,9	31,44	3,3	2° 23'	41,7	106,4	146,1	47,8	2	M12 x 76	1,8
	76,1 mm	3,000	1000	7 069	0,13		0,50	4,19	5,75	1,88		-	4,0
707AE0089*	80	88,9	68,9	42,80	3,3	2° 3'	35,8	119,1	162,1	47,8	2	M12 x 76	1,8
	3	3,500	1000	9 621	0,13		0,43	4,69	6,38	1,88		1/2 x 3	4,0
707AE0114*	100	114,3	68,9	70,75	6,4	3° 11'	55,8	151,1	209,6	52,3	2	M16 x 83	3,2
	4	4,500	1000	15 904	0,25		0,67	5,95	8,25	2,06		5/8 x 3 1/4	7,0
707AE0139*	125	139,7	68,9	105,6	6,4	2° 30'	43,3	178,3	254,0	51,8	2	M20 x 121	3,8
	139,7 mm	5,500	1000	23 758	0,25		0,52	7,02	10,00	2,04		3/4 x 4 3/4	8,3
707AE0141*	125	141,3	68,9	108,12	6,4	2° 35'	45,0	179,8	254,0	52,3	2	M20 x 121	4,5
	5	5,563	1000	24 306	0,25		0,54	7,08	10,00	2,06		3/4 x 4 3/4	10,0
707AE0165*	150	165,1	68,9	147,61	6,4	2° 12'	38,4	208,0	285,8	52,3	2	M20 x 121	5,4
	165,1 mm	6,500	1000	33 183	0,25		0,46	8,19	11,25	2,06		-	12,0
707AE0168*	150	168,3	68,9	153,34	6,4	2° 10'	37,5	210,8	285,8	52,3	2	M20 x 121	5,0
	6	6,625	1000	34 472	0,25		0,45	8,30	11,25	2,06		3/4 x 4 3/4	11,1

Figur 707 Flexibla kopplingar för tung drift

(Sida 2 av 2)

Tekniskt datablad: G130

10
YEAR
LIMITED
WARRANTY

Rillade kopplingar

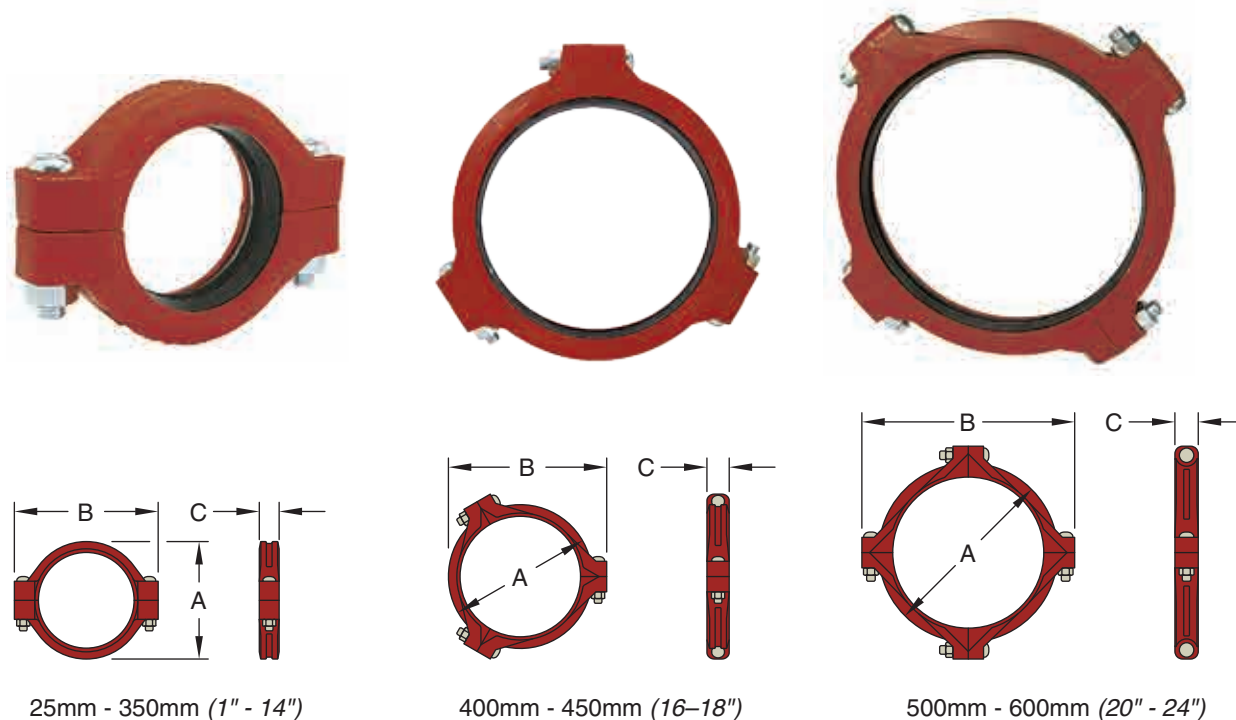

Artikelnummer	Rörstorlek		Max. † Tryck Bar psi	Max. † Ändbelastning kN Lbs.	Max. ‡ änd- gap mm Tum	Böjning ‡		Dimensioner – mm tum			Kopplingskruvar		Cirka Vikt Kg. Lbs.
	Nominell mm Tum	YD mm Tum				Grader Per koppling	mm/m Tum/ft	A	B	C	Antal	Storlek mm Tum	
707AE0219*	200	219,1	55,2	207,91	6,4	1° 40'	29,2	271,3	355,6	62,7	2	M22 x 165	9,7
	8	8,625	800	46 741	0,25		0,35	10,68	14,00	2,47		7/8 x 6 1/2	21,4
707AE0273*	250	273,0	55,2	322,99	6,4	1° 20'	23,3	331,7	417,6	66,8	2	M24 x 165	13,2
	10	10,750	800	72 610	0,25		0,28	13,06	16,44	2,63		1 x 6 1/2	29,0
707AE0324*	300	323,9	55,2	454,35	6,4	1° 7'	19,2	390,9	478,5	66,8	2	M24 x 165	16,8
	12	12,750	800	102 141	0,25		0,23	15,39	18,84	2,63		1 x 6 1/2	37,0
707AE0355*	350	355,6	24,1	239,66	6,4	1° 2'	18,3	423,4	517,7	74,7	2	–	20,9
	14	14,000	350	53 878	0,25		0,22	16,67	20,38	2,94		1 x 5 1/2 •	46,0
707AE0406*	400	406,4	24,1	313,03	6,4	0° 54'	15,8	478,3	575,1	74,7	3	–	26,8
	16	16,000	350	70 372	0,25		0,19	18,83	22,64	2,94		1 x 5 1/2 •	59,0
707AE0457*	450	457,2	20,7	339,58	6,4	0° 48'	14,2	541,3	638,0	77,7	3	–	35,4
	18	18,000	300	76 341	0,25		0,17	21,31	25,12	3,06		1 x 5 1/2 •	78,0
707AE0508*	500	508,0	20,7	419,23	6,4	0° 43'	12,5	596,1	708,2	77,7	4	–	40,4
	20	20,000	300	94 248	0,25		0,15	23,47	27,88	3,06		1 1/8 x 5 3/4 •	89,0
707AE0610*	600	609,6	24,1	704,31	6,4	0° 36'	10,8	700,5	812,8	81,0	4	–	50,8
	24	24,000	350	158 336	0,25		0,13	27,58	32,00	3,19		1 1/8 x 5 3/4 •	112,0

* = 1 för röd lack, 2 för varmförzinkad finish

* Högsta tillgängliga gap mellan rörändarna. Minsta gap = 0.

† Maximitryck och maximal ändbelastning är totalvärden från alla laster, baserat på stålror med standardvikt. Tryckvärden och ändlaster kan variera för andra rörmaterial och/eller annan väggjocklek. Kontakta en säljare från GRINNELL för mer information.

‡ Maximalt ändgap och maximal böjning avser kapade spårvalsade rör med standardvikt. Värderna för spårvalsade rör är hälften av kapade.

Kontakta en säljare från GRINNELL för mer information om alternativa storlekar.

För kopplingsstorlekar över 300 mm (12") är skruvstorlekat endast tillgängliga i ANSI.

Se sidan 17 för kopplingspecifikationer och sidorna 116 - 127 för packningsinformation.

För instruktioner om delnummer, orderinformation och tillgänglighet, se sidan 13 eller kontakta en säljare från GRINNELL.

Figur 716 Flexibla reducerande kopplingar

Tekniskt datablad: G120

10
YEAR
LIMITED
WARRANTY

Rillade
kopplingar



Den flexibla reducerande kopplingen Figur 716 från GRINNELL möjliggör en direkt övergång mellan två olika rörstorlekar och ersätter på så vis två kopplingar och en reducerande förbindning. De klarar tryck på upp till 34,5 bar (500 psi), beroende på rörstorlek och väggjocklek. En flexibel reducerande koppling rekommenderas inte för tillämpningar med låg temperatur.

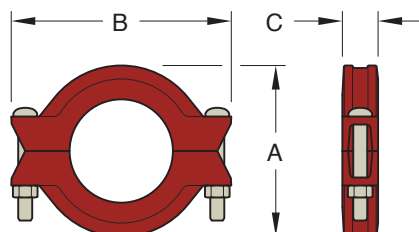

Artikelnummer	Rörstorlek		Max. † Tryck Bar	Max. † Änd- belastning kN	Max. ‡ Ändgap mm	Böjning ‡		Dimensioner mm			Storlek på kopplingsskruvar (Antal 2) mm	Cirka Vikt kg
	Nominell DN	YD mm				Grader Per koppling	mm/m	A	B	C		
716AE2015*	50 x 40	60,3 x 48,3	34,5	6,31	3,3	1° 53'	32,9	88,9	128,5	47,8	M10 x 57	1,3
716AE2520*	65 x 50	73,0 x 60,3	34,5	9,85	3,3	1° 33'	27,1	101,6	139,7	47,8	M10 x 57	1,5
716ME2620*	65 x 50	76,1 x 60,3	34,5	9,85	3,3	1° 34'	26,7	106,4	149,4	47,8	M12 x 76	1,4
716AE3020*	80 x 50	88,9 x 60,3	34,5	9,85	3,3	1° 17'	22,5	119,1	165,1	47,8	M12 x 76	1,9
716AE3025*	80 x 65	88,9 x 73,0	34,5	14,44	3,3	1° 17'	22,5	119,1	165,1	47,8	M12 x 76	2,0
716ME3026*	80 x 65	88,9 x 76,1	34,5	15,72	3,3	1° 17'	22,5	119,1	165,1	47,8	M12 x 76	1,9
716AE4220*	100 x 60	114,3 x 60,3	34,5	9,85	4,8	2° 38'	45,8	152,4	206,5	50,8	M16 x 83	2,5
716AE4225*	100 x 65	114,3 x 73,0	34,5	14,44	4,8	2° 38'	45,8	152,4	206,5	50,8	M16 x 83	2,9
716ME4226*	100 x 65	114,3 x 76,1	34,5	15,72	4,8	2° 38'	45,8	152,4	206,5	50,8	M16 x 83	2,9
716AE4230*	100 x 80	114,3 x 88,9	34,5	21,40	4,8	2° 38'	45,8	152,4	206,5	50,8	M16 x 83	2,8
716ME5242*	125 x 100	139,7 x 114,3	34,5	35,37	6,4	2° 38'	45,8	179,3	241,3	52,3	M20 x 121	4,3
716AE5342*	125 x 100	141,3 x 114,3	34,5	35,37	6,4	2° 5'	36,7	181,1	242,8	52,3	M20 x 121	4,4
716ME6242*	150 x 100	165,1 x 114,3	27,6	28,30	6,4	1° 50'	31,7	207,8	274,6	52,3	M20 x 121	5,7
716AE6342*	150 x 100	168,3 x 114,3	27,6	28,30	6,4	1° 44'	30,0	212,9	276,4	52,3	M20 x 121	5,7
716AE6353*	150 x 125	168,3 x 141,3	27,6	43,25	6,4	1° 44'	30,0	212,9	276,4	52,3	M20 x 121	5,2
716AE8063*	200 x 150	219,1 x 168,3	27,6	61,33	6,4	1° 15'	21,7	271,5	349,3	57,2	M22 x 165	9,4

* = 1 för röd lack, 2 för varmförzinkad finish

* Högsta tillgängliga gap mellan rörändarna. Minsta gap = 0.

† Maximetryck och maximal ändbelastning är totalvärden från alla laster, baserat på stålrör med standardvikt. Tryckvärden och ändlastningar kan variera för andra rörmaterial och/eller väggjocklekar. Kontakta GRINNELL Products för mer information.

‡ Maximalt ändgap och maximal böjning avser kapade spårvalsade rör med standardvikt. Värderna för spårvalsade rör är hälften av kapade.

Kontakta en säljare från GRINNELL för mer information om alternativa storlekar.

Se sidan 17 för kopplingsspecifikationer och sidorna 116 - 127 för packningsinformation.

För instruktioner om delnummer, orderinformation och tillgänglighet, se sidan 13 eller kontakta en säljare från GRINNELL.

Figur 7706T Övergångskopplingar

10
 YEAR
 LIMITED
 WARRANTY

Rillade kopplingar

Hölje i segjärn

- ASTM A 536 – Standardspecifikation för gjutningar i segjärn, grad 65-45-12

Finish

- Standard-finish i orange eller RAL 3000-röd.
- Varmförzinkning (tillval)
- Epoxybeläggningar i RAL 3000-röd eller andra färger (tillval)

Packningar

- **Grad "E" EPDM**
Streck med grön färgkod -34°C till 110°C (-30°F till 230°F)
- **Grad "L" Silikon**
streck med röd färgkod -34°C till 177°C (-30°F till 350°F)
- **Grad "T" Nitril**
Streck med orange färgkod
-29°C till 82°C (-20°F till 180°F)
- **Grad "O" Fluoroelastomer**
Streck med blå färgkod
-7°C till 149°C (+20°F till 300°F)

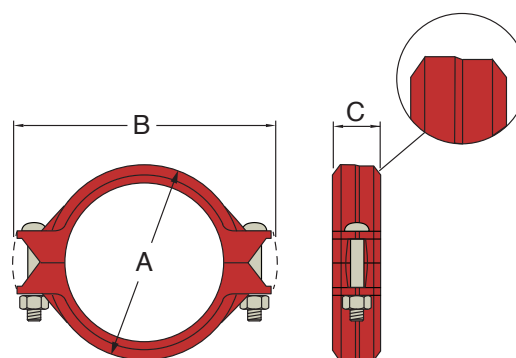

Modell 7706-T
Övergångskopplingar möjliggör en direkt övergång från IPS-rörstorlekar till ISO-rörstorlekar.

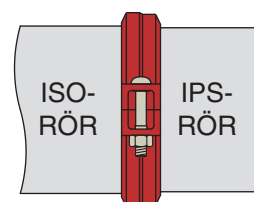

Artikelnummer	Rörstorlek		Max. Änd belastning kN Lbs.	Axiell Förskjutning mm Tum	Vinkelrörelse		Dim.- mm tum			Storlek på skruv/mutter tum	Cirka Vikt Kg. Lbs.
	Nominell mm Tum	YD mm Tum			Per Koppling Grad	Per rör mm/m tum/ft.	A	B	C		
7706T2526*	65 x 65	73,0 x 76,1	5,90	0 ~ 3,2	2° -24'	21,0	102	138	48	M10 x 55	1,2
	2 1/2 x 76,1 mm	2,875 x 3,000	1330	-- ~ 0,13		0,25	4,02	5,43	1,89		
7706T6362*	150 x 150	168,3 x 165,1	44,29	0 ~ 6,4	1° - 06'	19,0	200	270	53	M16 x 90	3,5
	6 x 165,1 mm	6,625 x 6,500	9960	0 ~ 0,25		0,23	7,87	10,63	2,09		

*Böjningen eller vinkelrörelsen är det maximala värdet som en koppling tillåter utan något inre tryck.

Se det tekniska databladet för fullständig teknisk information och installationsanvisningar.

Kontakta en säljare från GRINNELL för mer information om alternativa storlekar.

Se sidan 17 i den mekaniska katalogen för kopplings-specifikationer och sidorna 116 - 127 för packningsinformation.

För instruktioner om artikelnummer, orderinformation och tillgänglighet, se sidan 13 i den mekaniska katalogen eller kontakta en säljare från GRINNELL.

Elektrisk kontinuitet

10
YEAR
LIMITED
WARRANTY

Kopplingar i lackad finish

Jordbindning av GRINNELL-kopplingar i lackad finish kan göras i stålrorssystem med en elektrisk kontinuitetsklämma. Denna klämma, tillverkad av rostfritt stål, grad 301, är designad att säkerställa elektrisk kontinuitet i situationer med högströmsladdning och/eller frätande miljöer och tillhandahåller ekvipotentiell bindning av de ledande delarna. Det rekommenderas att rören monteras och installeras enligt rekommendation och att

rören är bundna till elektrisk jord och testad enligt I.E.E. regler för bindning (jordning). Installationen bör regelbundet kontrolleras för ekvipotentiell bindning (jordning) i händelse av oförutsedda skador eller obehöriga rörledningsändringar. Efter eventuella framtida ändringar måste elektriska kontinuitetsklämmor användas och installationen måste omtestas för ekvipotentiell bindning.

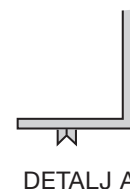
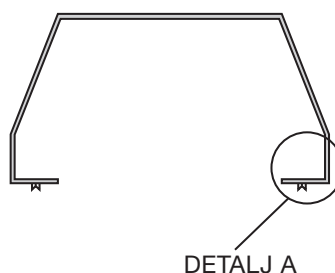
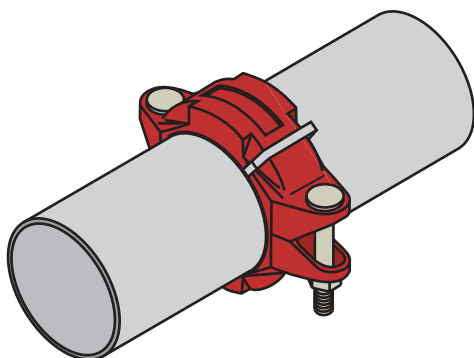

Artikelnummer	Lämplig för storlekskoppling Tum	Cirka Vikt kg
CLIP0103	1 - 3	0,005
CLIP0406	4 - 6	0,005
CLIP0812	8 - 12	0,005

För instruktioner om delnummer, orderinformation och tillgänglighet, se sidan 13 eller kontakta en säljare från GRINNELL.

Kopplingar i förzinkad finish

De flesta rillade kopplingar från GRINNELL i förzinkad finish överensstämmer med klausul 11.1.2 i EN 61537-2007. Tester har genomförts av TÜV Rheinland® och testrapporter finns tillgängliga på begäran.



Teströr vid TÜV Rheinland®

Information om installation av GRINNELL-kopplingar

Installationshandbok: IH-1000M

• VARNING

Om du inte följer dessa anvisningar kan det leda till felaktig installation av produkten, skarvfel eller läckage, allvarliga personskador och/eller materiella skador.

Följande anvisningar ska användas som en riktlinje för korrekt installation av GRINNELLs rillade produkter.

1. Se alltid till att läsa och förstå anvisningarna.
2. För att undvika allvarliga personskador måste du alltid använda lämplig personlig skyddsutrustning, som till exempel skyddsglasögon, hjälm och skyddsskor.
3. Demontera aldrig rörkomponenter utan att kontrollera att systemet är trycklöst och tomt på vätska. Om detta inte görs finns det risk för allvarliga personskador.
4. Säkerställ att den medföljande packningen är lämplig för den avsedda tillämpningen. Använd aldrig petroleumsmörjmedel, då detta kan leda till att packningsmaterial försämrats. Använd ett rekommenderat smörjmedel för att installera packningen.
5. Rörens rilldimensioner måste vara i enlighet med standardspecifikationer för vlasning och spårning. Se sidorna 117 till 121 eller det tekniska databladet G710 för mer information.
6. Se till att kopplingskilarna sitter i spåren.

Installatören måste ha läst och förstått hela installationshandboken från GRINNELL Products. Dessa installationsanvisningar ersätter inte installationshandboken (se IH-1000M). Läs igenom installationshandboken från GRINNELL Products samt tekniska datablad för enskilda produkter för de senaste anvisningarna, teknikerna samt information om vård och underhåll. Detta dokument ersätter inte installationshandboken från GRINNELL Products eller tekniska datablad för enskilda produkter. Du kan beställa den senaste dokumentationen genom att kontakta en säljare från GRINNELL eller gå till www.grinnell.com.

ASME standardnotering

*Obs! De exempel som testades innehöll de flexibla kopplingarna för högt tryck Figur 707 och ändkåporna Figur 260 i lämplig storlek. Dessa användes vid monteringen för att testa systemkomponenter i en fältmiljö. Det nominella trycket eller arbetstrycket för dessa artiklar är 68,9 bar (1 000 psi)

*Obs! Material för både förbindningarna och kopplingarna som används i testet hittar du i GRINNELLs handbok. Materialet är segjärn av grad 65-45-12, vilket har en töjning på 51 mm (2") 12 %.

Komponentsäkert test i ASME A17.1 – 2004, sektion 3.19.1.3 kräver test till sektion 8.2.8.5, eller fem gånger det nominella trycket.

7. Dra alltid åt skruvar jämt genom att växla sida. Ojämn åtdragning kan medföra att packningen kläms eller kärvar. Om en packning kläms måste du byta ut den omedelbart.
8. Momentvärdena anges som riktlinjer och de kan användas vid inställning av vridmomentet på motordrivna slagmutterdragare. Se alltid anvisningarna från slagmutterdragarens tillverkare.
9. Om de föreslagna momentvärdena överskrider kan kopplingen skadas och/eller så kan rörskarven bli felaktig. Minsta vridmoment för skruvarna krävs för att kopplingen ska uppfylla de publicerade prestandaparametrarna.
10. Inspektera alltid alla skarvar för att säkerställa att kopplingen har installerats korrekt.

EPDM Tri-Seal-packningar rekommenderas för frystillämpningar. Reducerande kopplingar rekommenderas inte för frystillämpningar. För torrörssystem och frystillämpningar bör du använda en Tri-Seal-packning för fryser med ett petroleumfritt silikonsmörjmedel. Standardsmörjmedel rekommenderas inte för denna sortens tillämpningar, då det fryser och kan leda till läckage.





Anmärkningar

Rillade
kopplingar



FLÄNSADAPTRAR

Innehållsförteckning, flänsadapterar

	<p>Figur 71 Flänsadapterar PN10/PN16 BS 4504 Sida 31</p>
	<p>Flänsadapter Brickor Sida 32</p>
	<p>Flänsadapter Tekniska data Sida 33</p>
	<p>Figur 343 och 344 Flänsadapterar (PN10/PN16 BS 4504) Sidor 34 - 35</p>

MATERIALSPECIFIKATIONER

Specifikationer för hölje i segjärn

- ASTM A 536 – Standardspecifikation för gjutningar i segjärn, grad 65-45-12
- Brothållfasthet, minst 448 159 kPa (65 000 psi)
- Draghållfasthet, minst 310 264 kPa (45 000 psi)
- Töjning på 50 mm (2"), minst 12 %
- ASTM A 153 – Standardspecifikation för varmförzinkning

Specifikationer för skruv/mutter

- Skruvar av kolstål med kullrigt huvud värmebehandlas och uppfyller de fysiska egenskaperna för ASTM A 183 med en minsta draghållfasthet på 758,422 kPa (110,000 psi). Skruvar och muttrar är elektropläterade med zink i enlighet med ASTM B 633.
- Guldfärgkodade metrisk skruvar som uppfyller de fysiska egenskaperna av ASTM F 568M är tillgängliga på begäran. Kontakta GRINNELL Products.
- Skruvar i rostfritt stål är UL-listade och följer UL-kraven. Skruvarna överensstämmer med ASTM A 193M, klass 2, austenitiskt rostfritt stål. Bultar överensstämmer med ASTM A 194, typ 316, grad 8M.

Beläggningar

- Röd – blyfri lack RAL 3000 (standard)
- Orange – blyfri lack (tillval)
- Varmförzinkning (tillval)

Packningsspecifikationer

- **EPDM**-packningar av grad E har ett streck med grön färgkod och överensstämmer med ASTM D 2000 för servicetemperaturer från -34 °C till 110 °C (-30 °F till 230 °F). Rekommenderas för varmvatten som inte är varmare än 110 °C (230 °F). Rekommenderas inte för petroleumtjänster.
- **Nitril**-packningar av grad T har ett streck med orange färgkod och överensstämmer med ASTM D 2000 för servicetemperaturer från -29 °C till 82 °C (-20 °F till 180 °F). Rekommenderas för petroleumprodukter, vegetabiliska oljor, mineraloljor och luft med oljeånga.



För detaljerad listning/godkännandeanvändning, kontakta GRINNELL Mechanical Products.

Allmän information: Det är konstruktörens ansvar att välja produkter som är lämpliga för den avsedda tillämpningen och att säkerställa att tryckklassningar och data beträffande prestanda inte överskrids. Se alltid till att läsa och förstå installationsanvisningarna. Avlägsna aldrig någon rörkomponent och korriger eller modifiera aldrig några felaktigheter eller brister i rörkonstruktioner utan att först tryckutjämna och dränera systemet. Valet av material bör verifieras vara kompatibla med den specifika tillämpningen.

Figur 71 Flänsadapterar (PN10/PN16 BS 4504)

Tekniskt datablad: G150

10
YEAR
LIMITED
WARRANTY

Flänsadapter Figur 71 klarar tryck på upp till 20,7 bar (300 psi), beroende på rörstorlek och väggjocklek. Adaptern ger en direkt övergång från flänsförsedda komponenter till ett rillat rörsystem. Mönster för flänskruvar i storlek I.P.S. Passar PN10/PN16

Packningstätningen har utformats med optimal mängd gummi för att ge en tillförlitlig tätning och för att förhindra packningsfickan från att bli överfylld, vilket kan leda till svårigheter i monteringen.

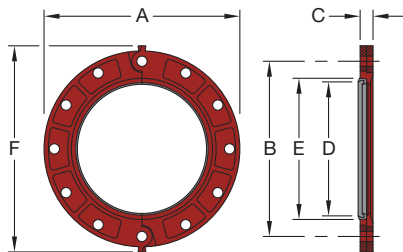

Storlekar 50–300 mm (2–12")

Flänsadapterar

Artikelnummer	Rörstorlek		Flänstyp	Max † Änd- belastning N Lbs.	Dimensioner – mm tum						Rekommenderat Flänspass-skrivar ‡		Cirka Wt. kg Lbs
	Nominell DN Tum	YD mm Tum			A	B	C	*D	*E	F	Storlek Dia x Lg mm Tum	Antal	
71DAE0060*	50	60,3	PN10/PN16	5889	162,1	125,0	19,1	60,5	86,6	184,2	M16 x 76	4	1,4 3,0
	2	2,375		1,324	6,38	4,92	0,75	2,38	3,41	7,25			
71DAE0076*	65	76,1	PN10/PN16	8665	184,9	145,0	22,4	76,1	102,4	205,5	M16 x 76	4	2,3 5,0
	76,1 mm	3,000		1,948	7,28	5,71	0,88	3,00	4,03	8,09			
71DAE0089*	80	88,9	PN10/PN16	12,838	200,2	160,0	23,9	88,9	115,1	222,5	M16 x 76	8	2,5 5,6
	3	3,500		2,886	7,88	6,30	0,94	3,50	4,53	8,76			
71DAE0114*	100	114,3	PN10/PN16	21,222	219,9	180,1	23,9	114,3	140,5	239,5	M16 x 76	8	3,2 7,0
	4	4,500		4,771	8,66	7,09	0,94	4,50	5,53	9,43			
71DME0139*	125	139,7	PN10/PN16	32,436	249,9	210,1	25,4	139,7	165,9	271,5	M16 x 89	8	4,2 9,2
	139,7 mm	5,500		7,292	9,84	8,27	1,00	5,50	6,53	10,69			
71DAE0165*	150	165,1	PN10/PN16	44,282	285,0	240,3	24,5	165,1	194,6	307,3	M20 x 89	8	4,5 10,0
	165,1 mm	6,500		9,955	11,22	9,46	1,00	6,50	7,66	12,10			
71DAE0168*	150	168,3	PN10/PN16	45,999	279,4	241,1	25,4	168,1	197,6	301,8	M20 x 89	8	7,5 16,6
	6	6,625		10,341	11,00	9,49	1,00	6,62	7,78	11,88			
71DME8219*	200 8	219,1 8,625	PN10	77,968	336,8	292,1	28,6	218,9	254,5	358,6	M20 x 89	8	9,9 21,8
71DME0219*			PN16	77,968	339,8	295,1	28,6	218,9	254,5	362,7	M20 x 89	12	9,9 21,8
71DAE8273*	250 10	273,0 10,750	PN10	121,121	395,2	350,0	30,2	273,1	312,4	419,1	M20 x 102	12	10,2 22,5
			PN16	170,380	406,4	355,1	30,2	273,1	312,7	428,8	M22 x 102	12	11,0 24,2
71DME8324*	300 12	323,9 12,750	PN10	170,380	445,0	399,8	31,8	323,9	363,5	470,4	M22 x 102	12	12,5 27,5
			PN16	170,380	460,2	410,0	31,8	323,9	363,5	486,2	M22 x 102	12	12,7 28,0

* = 1 för röd lack, 2 för varmförzinkad finish

Maximalt tryckvärde är 20,7 bar (300 psi).

* Dimensionerna D och E representerar minsta och maximala tätningsytor.

† Maximal ändbelastning är totalvärdet från alla laster, baserat på stålrör med standardvikt. Tryckvärden och ändlastningar kan variera för andra rörmaterial och/eller väggjocklekar. Kontakta GRINNELL Products för mer information.

‡ Passkruvar medföljer ej. Flänspass-skrivar måste vara minst SAE J429, grad 5 eller starkare. Skruvarna är av standardlängd. Köparen ansvarar för att själv bekräfta korrekt längd för den avsedda tillämpningen.

Kontakta en säljare från GRINNELL för mer information om alternativa storlekar.

Se sidan 30 för specifikationer och sidorna 116 - 127 för packningsinformation.

Se sidan 32 för flänsadapterbricka och specifikationer för flänsborrning på sidan 144

Det effektiva tätningsområdet måste vara fritt från alla sorters urholkningar, vågigheter eller missbildningar för att säkerställa packningens tätning. Flänsen Fig. 71 ger en stel förbindning när den används på ett vanligt rillat rör i enlighet med GRINNELLs specifikationer. Därför blir det inga linjära eller vinklade vid förbindningen.

För instruktioner om delnummer, orderinformation och tillgänglighet, se sidan 13 eller kontakta en säljare från GRINNELL.

Brickor till flänsadapterar

10
YEAR
LIMITED
WARRANTY

Det krävs flänsadapterbrickor av kolstål när figur 71
Flänsadapter används mot ytor som:

- Gummiytor
- Anpassas till AWWA gjutna flänsar
- Gummibelagda skivventiler
- Sågtandade flänsytor

Kontakta en säljare från GRINNELL för mer information.

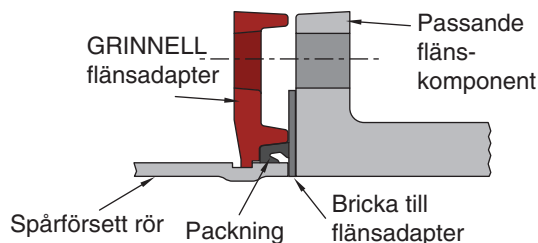

Artikelnummer	Rörstorlek		Dimensioner		
	Nominell mm Tum	YD mm Tum	A mm Tum	B mm Tum	C mm Tum
PN10/PN16					
INSDIN060M	50	60,3	100,1	57,2	3,0
	2	2,375	3,94	2,25	0,12
-	65	73,0	119,1	69,9	3,0
	2 1/2	2,875	4,69	2,75	0,12
INSDIN076M	65	76,1	124,2	73,2	3,0
	76,1 mm	3,000	4,89	2,88	0,12
INSDIN089M	80	88,9	131,8	85,9	3,0
	3	3,500	5,19	3,38	0,12
INSDIN114M	100	114,3	169,9	111,3	3,0
	4	4,500	6,69	4,38	0,12
INSDIN139M	125	139,7	189,2	135,1	3,0
	139,7 mm	5,500	7,45	5,32	0,12
-	125	141,3	192,0	136,7	3,0
	5	5,563	7,56	5,38	0,12
INSDIN165M	150	165,1	215,1	160,5	3,0
	165,1 mm	6,500	8,47	6,32	0,12
INSDIN168M	150	168,3	217,4	163,6	3,0
	6	6,625	8,56	6,44	0,12
INSDIN219M	200	219,1	274,6	214,4	3,0
	8	8,625	10,81	8,44	0,12
INSDIN273M	250	273,0	335,0	266,7	3,0
	10	10,750	13,19	10,50	0,12
INSDIN324M	300	323,9	404,9	317,5	3,0
	12	12,750	15,94	12,50	0,12
-	350	355,6	444,5	342,9	3,2
	14	14,000	17,50	13,50	0,13
-	400	406,4	508,0	393,7	3,2
	16	16,000	20,00	15,50	0,13
-	450	457,2	542,9	444,5	3,2
	18	18,000	21,38	17,50	0,13
-	500	508,0	600,1	495,3	3,2
	20	20,000	23,63	19,50	0,13
-	600	609,6	711,2	596,9	3,2
	24	24,000	28,00	23,50	0,13

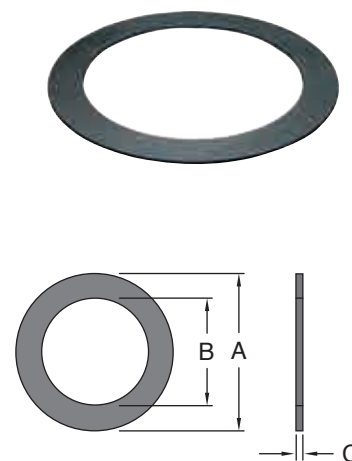

Kontakta en säljare från GRINNELL för mer information om alternativa storlekar.

Plattans material: rostfritt stål ASTM A666, typ 304-2B

Se specifikationer för flänsborring på sidan 144

För instruktioner om delnummer, orderinformation och tillgänglighet, se sidan 13 eller kontakta en säljare från GRINNELL.

Flänsadapter Tekniska data

Anmärkingar om GRINNELL-fläns Fig. 71:

- A. Flänsadapterna Fig. 71 har en anti-rotationsfunktion eller grepptänder" ingjutna i axeln.
- B. GRINNELLs rillade flänsar ska monteras på vridspjällsventiler så att de inte stör manöverdonet eller användning av handtaget. Det kan hända att flänsen inte passar alla storlekar av rillade vridspjällsventiler. Kontakta en säljare från GRINNELL för mer information.
- C. Figur 71 Flänsadapter rekommenderas inte för tillämpning vilken införlivar bindestänger för förankring eller på enstandardmontering inom 90° av varandra. Kontakta en säljare från GRINNELL för rekommendationer innan användning med plaströr.
- D. Fig 71 GRINNELL
Flänstättningspackningar kräver en hård, flat yta för tillräcklig tätning. Användningen av en metalladapterinsats krävs för tillämpningar mot gummibelagda ventiler eller annan utrustning. Adapterinsatsen installeras mellan GRINNELL flänstättningspackning och passfläns eller yta för att ge en effektiv tätningssyta.

Det krävs flänsadapterbrickor av metall när figur 71 Flänsadapter används mot ytor som:

1. Gummiytor (se föremål A)
2. Anpassas till AWWA gjutna flänsar
3. Gummibelagda skivventiler
4. Sågtandade flänsytor (se föremål B)

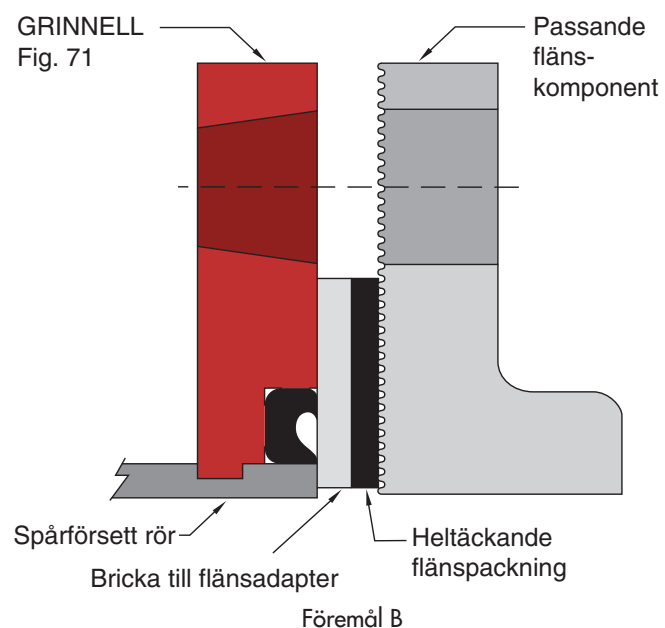
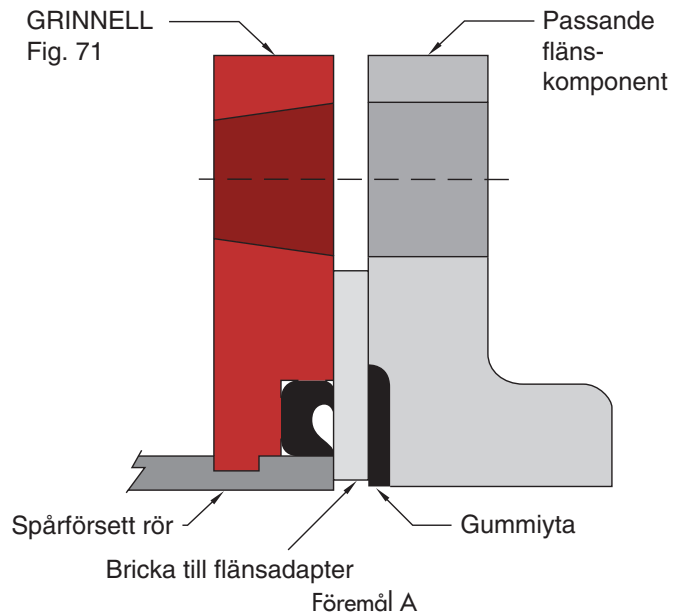

Det krävs särskild uppmärksamhet under installation för att säkerställa att packningen installeras korrekt med den lilla sidan på insidan.

Se bilden på vänster sida.

Figur 343 & 344 Flänsadapttrar (PN10/PN16 BS 4504)

(Sida 1 av 2)



Flänsadapttrar

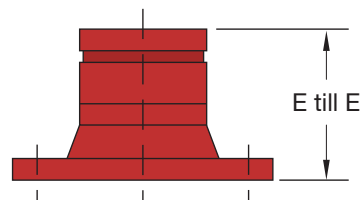

Artikelnummer	Rörstorlek		Flänsborring	E till E mm Tum	Passfläns		Cirka Vikt Kg. Lbs.
	Nominell mm Tum	YD mm Tum			Skruv Antal	Skruvdim. mm	
343F00060*	50	60,3	PN10 & PN16	95,0	4	M16 x 65	2,3
	2	2,375		3,74			5,07
343F00076*	65	76,1	PN10 & PN16	95,0	4	M16 x 65	3,3
	76,1 mm	3,000		3,74			7,27
343F00089*	80	88,9	PN10 & PN16	100,0	4	M16 x 70	4,0
	3	3,500		3,94			8,82
343F00108*	100	108,0	PN10 & PN16	102,0	8	M16 x 70	4,5
	108,0mm	4,252		4,02			9,92
343F00114*	100	114,3	PN10 & PN16	102,0	8	M16 x 70	4,6
	4	4,500		4,02			10,14
343F00133*	125	133,0	PN10 & PN16	105,0	8	M16 x 75	5,9
	133,0mm	5,236		4,13			13,00
343F00139*	125	139,7	PN10 & PN16	105,0	8	M16 x 75	6,0
	139,7 mm	5,500		4,13			13,23
343F00159*	125	159,0	PN10 & PN16	105,0	8	M16 x 75	7,1
	159,0mm	6,260		4,13			15,65
343F00165*	150	165,1	PN10 & PN16	105,0	8	M20 x 80	7,2
	165,1 mm	6,500		4,13			15,87
343F00168*	150	168,3	PN10 & PN16	105,0	8	M20 x 80	7,2
	6	6,625		4,13			15,87
344F00219*	200 8**	219,1 8,625	PN10	112,0	8	M20 x 80	10,2
343F00219*			PN16	112,0			12
344F00273*	250 10**	273,0 10,750	PN10	138,0	12	M20 x 90	18,0
			343F00273*	PN16			138,0
344F00324*	300 12**	323,9 12,750	PN10	138,0	12	M20 x 90	22,4
			343F00324*	PN16			138,0
344T00355*	350 14	355,6 14,000	PN10	203,2	16	M20 x 100	55,3
			343T00355*	PN16			132,0
				5,20			38,0
							83,8

Figur 343 & 344 Flänsadapttrar (PN10/PN16 BS 4504)

(Sida 2 av 2)

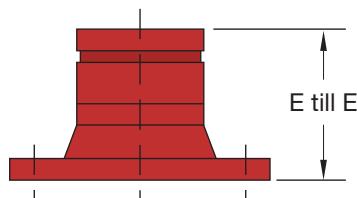

Flänsadapttrar

Artikelnummer	Rörstorlek		Flänsborrning	E till E mm Tum	Passfläns		Cirka Vikt Kg. Lbs.
	Nomineell mm Tum	YD mm Tum			Skruv Antal	Skruvdim. mm	
344T00406*	400 16	406,4 16,000	PN10	203,2 8,00	16	M24 x 110	61,7 136,0
343T00406*			PN16	135,0 5,31		M27 x 125	48,0 105,8
344T00457*	450 18	457,2 18,000	PN10	203,2 8,00	20	M24 x 115	76,2 168,0
343T00457*			PN16	203,2 8,00		M27 x 140	76,2 168,0
344T00508*	500 20	508,0 20,000	PN10	125,0 4,92	20	M24 x 115	94,3 207,9
343T00508*			PN16	134,0 5,28		M30 x 160	94,3 207,9
344T00610*	600 24	609,6 24,000	PN10	132,0 5,20	20	M24 x 115	124,3 274,0
343T00610*			PN16	138,0 5,43		M33 x 180	124,3 274,0

* = 1 för röd lack, 2 för varmförzinkad finish

♦ Kontakta en säljare från GRINNELL för mer information om mått.

Kontakta en säljare från GRINNELL för mer information om alternativa storlekar.

Se specifikationer för flänsborrning på sidan 144

Se specifikationer på sidan 30

För instruktioner om delnummer, orderinformation och tillgänglighet, se sidan 13 eller kontakta en säljare från GRINNELL.



















Anmärkningar

Flänsadaptrar



RILLADE KOPPLINGAR

Innehållsförteckning, rillade kopplingar

	Figur 210 90° vinkelrör Sida 40		Figur 260 och 360 Ändkåpor Sida 47		Figur 251 och 351 Excentrisk reducerare Sidor 58 - 60
	Figurerna 210LR & 310LR 90° vinkelrör med lång radie Sida 41		Figurerna 361, 362, 363, 364 & 365 Ändkåpor med BSP-gängade utlopp Sidor 48 - 49		Figur 314 45° lateralkopplingar Sida 61
	Figurerna 201, 301 & 201LR 45° vinkelrör Sida 42		Figur 221 och 321 Reducerande T-kopplingar Sidor 50 - 53		Figur 325 45° reducerande lateralkopplingar Sida 62
	Figur 212 och 312 22 1/2° vinkelrör Sida 43		Figur 322 Reducerande T-kopplingar Sida 54		Figur 304 Rilla x BSP-gängnippel, hane, bearbetad Sida 63
	Figur 211 och 311 11 1/4° vinkelrör Sida 44		Figur 222 T-koppling för vattenpost Sida 54		Figur 305 Rilla x BSP-gängnippel, hona, bearbetad Sida 63
	Figur 219 och 319 T-kopplingar Sida 45		Figur 250 och 350 Koncentriskt reducerstycke Sidor 55 - 57		
	Figur 227 Korskoppling Sida 46				

Allmän information: Ytterligare information finns i våra datablad och lämnas även på begäran. Det är konstruktörens ansvar att välja produkter som är lämpliga för den avsedda tillämpningen och att säkerställa att tryckklassningar och data beträffande prestanda inte överskrids. Se alltid till att läsa och förstå installationsanvisningarna. Avlägsna aldrig någon rörkomponent och korrigerar eller modifiera aldrig några felaktigheter eller brister i rörkonstruktioner utan att först tryckutjämna och dränera systemet. Valet av material och packning bör verifieras mot listan över rekommenderade packningar för den specifika applikationen.

Förbindnings-specifikationer

Tekniskt datablad: G180



Tabell för förbindelsens friktionsresistans

Rörstorlek		Vinkelkopplingar 90° m Fot	Vinkelkopplingar 45° m Fot	T-koppling Förgrening m Fot	T-koppling Ledning m Fot
Nominell mm Tum	YD mm Tum				
25	33,7	0,5	0,2	1,3	0,5
1	1,315	1,6	0,7	4,3	1,6
32	42,4	0,6	0,3	1,5	0,6
1 ¼	1,660	1,9	1,0	4,8	1,9
40	48,3	0,7	0,4	1,8	0,7
1 ½	1,900	2,3	1,2	5,8	2,3
50	60,3	1,0	0,5	2,5	1,0
2	2,375	3,2	1,6	8,0	3,2
65	73,0	1,2	0,6	3,0	1,2
2 ½	2,875	3,9	2,0	9,8	3,9
65	76,1	1,2	0,6	3,1	1,2
76,1 mm	3,000	4,1	2,1	10,3	4,1
80	88,9	1,5	0,7	3,7	1,5
3	3,500	4,9	2,4	12,2	4,9
100	108,0	2,0	1,0	5,0	2,0
108,0 mm	4,252	6,5	3,3	16,3	6,5
100	114,3	2,0	1,0	5,0	2,0
4	4,500	6,5	3,3	16,3	6,5
125	133,0	2,4	1,3	6,1	2,4
133,0 mm	5,236	8,0	4,1	20,0	8,0
125	139,7	2,4	1,3	6,1	2,4
139,7 mm	5,500	8,0	4,1	20,0	8,0
125	141,3	2,5	1,3	6,3	2,5
5	5,563	8,2	4,1	20,5	8,2
125	159,0	2,9	1,4	7,2	2,9
159,0 mm	6,260	9,5	4,8	23,8	9,5
150	165,1	2,9	1,4	7,2	2,9
165,1 mm	6,500	9,5	4,8	23,8	9,5
150	168,3	3,0	1,5	7,6	3,0
6	6,625	9,9	5,0	24,8	9,9
200	219,1	4,0	2,0	10,0	4,0
8	8,625	13,1	6,6	32,8	13,1
250	273,0	5,0	2,5	12,6	5,0
10	10,750	16,5	8,3	41,3	16,5
300	323,9	6,1	3,0	15,1	6,1
12	12,750	19,9	9,9	49,7	19,9
350	355,6	7,0	5,5	20,7	7,0
14	14,000	23,0	18,0	67,9	23,0
400	406,4	7,9	6,1	23,8	7,9
16	16,000	25,9	20,0	78,1	25,9
450	457,2	8,8	7,0	25,9	8,8
18	18,000	28,9	23,0	85,0	28,9
500	508,0	10,1	7,9	30,5	10,1
20	20,000	33,1	25,9	100,1	33,1
600	609,6	12,2	9,1	35,1	12,2
24	24,000	40,0	29,9	115,2	40,0

För reducerande T-kopplingar, använd det värde som motsvarar förgreningens storlek.
Till exempel, för ett 200 x 200 x 50 mm (8" x 8" x 2") T, använd ett förgreningssvärde på 50 mm (2") är 2,5 m (8.0').
Interpolera från de angivna värdena för dimensioner som inte finns i listan.
Uttryckt som ekvivalent rakt rör.

GRINNELL Spärförsedda kopplingar i segjärn och fabricerat stål är en ekonomisk och effektiv metod för att byta riktning, lägga till utlopp, reducera eller avsluta rörsystem.

GRINNELL rillade kopplingar har det värde som tryckvärdet på den kopplingen som är i bruk.

MATERIALSPECIFIKATIONER

Förbindelsespecifikationer för segjärn

- ASTM A 536 - standardspecifikation för gjutningar i segjärn, grad 65-45-12
- Brothållfasthet, minimum 4482 bar (65,000 psi)
- Draghållfasthet, minst 3103 bar (45,000 psi)
- Töjning på 50 mm (2"), minst 12%
- ASTM A 153 - Standardspecifikation för varmförzinking

Förbindelsespecifikationer för fabricerat stål

- Enligt standard EN 10253
- Kolstål: Enligt ASTM A 53, grad B
- Brothållfasthet, minimum 4137 bar (60,000 psi)
- Draghållfasthet, minimum 2413 bar (35,000 psi)
- Storlekar 32 mm - 250 mm (1 ¼" - 10") Schema 40
- Storlekar 300 mm - 600 mm (12" - 24") STD (.375)

Beläggningar

- Röd - blyfri lack (RAL 3000) (standard)
- Vit - blyfri lack (RAL 9010) (tillval)
- Varmförzinking (tillval)

Gängor

- BSP (standard)



För detaljerad listning/godkännandeinformation, kontakta GRINNELL Mechanical Products

Rillade kopplingar

Figur 210 90° vinkelrör

Tekniskt datablad: G180

10
YEAR
LIMITED
WARRANTY

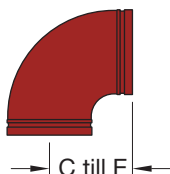

Rillade
kopplingar

Artikelnummer	Rörstorlek		C till E mm Tum	Cirka Vikt Kg. Lbs.
	Nominell mm Tum	YD mm Tum		
210M00034*	25	33,7	57,0	0,4
	1	1,315	2,24	0,9
210M00042*	32	42,4	69,9	0,5
	1 1/4	1,660	2,75	1,0
210M00048*	40	48,3	69,9	0,6
	1 1/2	1,900	2,75	1,3
210M00060*	50	60,3	82,6	0,8
	2	2,375	3,25	1,8
210M00073*	65	73,0	95,3	1,4
	2 1/2	2,875	3,75	3,1
210M00076*	65	76,1	95,3	1,5
	76,1 mm	3,000	3,75	3,2
210M00089*	80	88,9	108,0	2,2
	3	3,500	4,25	4,8
210M00108*	100	108,0	121,0	3,9
	108,0 mm	4,252	4,76	86
210M00114*	100	114,3	127,0	3,4
	4	4,500	5,00	7,5
210M00133*	125	133,0	133,0	5,1
	133,0 mm	5,236	5,24	11,3
210M00139*	125	139,7	139,7	5,1
	139,7 mm	5,500	5,50	11,3
210M00141*	125	141,3	139,7	5,3
	5	5,563	5,50	11,6
210M00159*	150	159,0	152,0	6,6
	159,0 mm	6,260	5,98	14,6
210M00165*	150	165,1	165,1	7,7
	165,1 mm	6,500	6,50	16,9
210M00168*	150	168,3	165,1	7,5
	6	6,625	6,50	16,6
210M00219*	200	219,1	196,9	13,4
	8	8,625	7,75	29,6
210M00273*	250	273,0	228,6	22,0
	10	10,750	9,00	48,5
210M00324*	300	323,9	254,0	30,1
	12	12,750	10,00	66,4

* = 1 för röd lack, 2 för varmförzinkad finish.
 Kontakta en säljare från GRINNELL för mer information om alternativa storlekar.
 Se sidan 39 för förbindningsspecifikationer.
 För instruktioner om delnummer, orderinformation och tillgänglighet, se sidan 13 eller kontakta en säljare från GRINNELL.

Figurerna 210LR & 310LR 90° vinkelrör med lång radie

Tekniskt datablad: G180

10
YEAR
LIMITED
WARRANTY



Figur 310LR
90° fabricerat vinkelrör
(Visas)

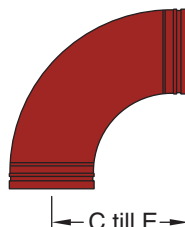

Rillade kopplingar

Rörstorlek		Figur 210LR – Gjuten			Figur 310LR – Fabricerad		
Nominell mm Tum	YD mm Tum	Artikelnummer	C till E mm Tum	Cirka Vikt Kg. Lbs.	Artikelnummer	C till E mm Tum	Cirka Vikt Kg. Lbs.
50	60,3	210LR0060*	111,3	1,1	-	-	-
2	2,375		4,38	2,4	-	-	-
65	73,0	210LR0073*	127,0	2,3	-	-	-
2 1/2	2,875		5,00	5,1	-	-	-
65	76,1	210LR0076*	127,0	2,0	-	-	-
76,1 mm	3,000		5,00	4,4	-	-	-
80	88,9	210LR0089*	149,4	3,0	-	-	-
3	3,500		5,88	6,6	-	-	-
100	114,3	210LR0114*	190,5	5,3	-	-	-
4	4,500		7,50	11,6	-	-	-
125	139,7	210LR0139*	241,3	8,6	-	-	-
139,7 mm	5,500		9,50	19,0	-	-	-
125	141,3	210LR0141*	241,3	9,1	-	-	-
5	5,563		9,50	20,0	-	-	-
150	165,1	210LR0165*	273,1	12,0	-	-	-
165,1 mm	6,500		10,75	26,4	-	-	-
150	168,3	210LR0168*	273,1	13,4	-	-	-
6	6,625		10,75	29,5	-	-	-
200	219,1	210LR0219*	362,0	28,2	-	-	-
8	8,625		14,25	62,1	-	-	-
250	273,0	210LR0273*	438,0	27,2	-	-	-
10	10,750		17,24	60,0	-	-	-
300	323,9	210LR0324*	521,0	30,4	-	-	-
12	12,750		20,51	67,0	-	-	-
350	355,6	210LR0355*	533,4	59,4	310T00355*	583,0	76,7
14	14,000		21,00	131,0		22,95	169,1
400	406,4	210LR0406*	609,6	81,6	310T00406*	660,0	100,7
16	16,000		24,00	180,0		25,98	222,0
450	457,2	-	-	-	310T00457*	736,0	127,0
18	18,000		-	-		28,98	280,0
500	508,0	-	-	-	310T00508*	812,0	156,0
20	20,000		-	-		31,97	343,9
600	609,6	-	-	-	310T00610*	964,0	222,3
24	24,000		-	-		37,95	490,1

* = 1 för röd lack, 2 för varmförzinkad finish.

Kontakta en säljare från GRINNELL för mer information om alternativa storlekar.

Se sidan 39 för förbindningsspecifikationer.

För instruktioner om delnummer, orderinformation och tillgänglighet, se sidan 13 eller kontakta en säljare från GRINNELL.

Figurerna 201, 301 & 201LR 45° vinkelrör

Tekniskt datablad: G180

10
YEAR
LIMITED
WARRANTY

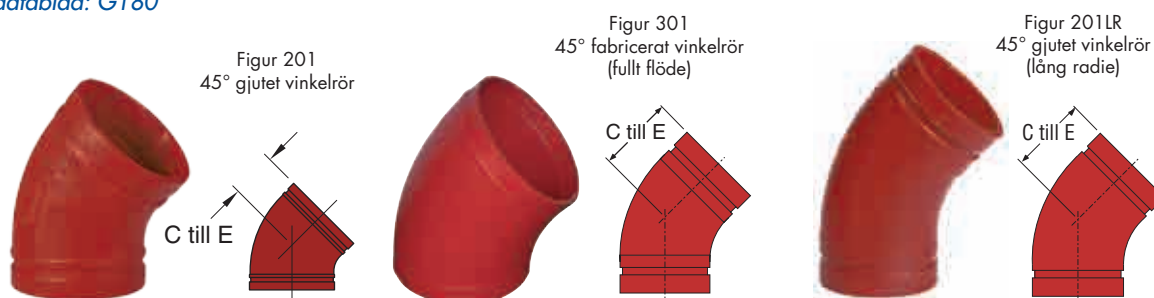

Rörstorlek		Figur 201 – Gjuten			Figur 301 – Fabricerad			Figur 201LR – lång radie, gjuten		
Nominell mm Tum	YD mm Tum	Artikelnummer	C till E mm Tum	Cirka Vikt Kg. Lbs.	Artikelnummer	C till E mm Tum	Cirka Vikt Kg. Lbs.	Artikelnummer	C till E mm Tum	Cirka Vikt Kg. Lbs.
25	33,7	201M00034*	45,0	0,3	-			-		
1	1,315		1,77	0,7						
32	42,4	201M00042*	44,5	0,4	-			-		
1 1/4	1,660		1,75	0,8						
40	48,3	201M00048*	44,5	0,4	-			-		
1 1/2	1,900		1,75	0,9						
50	60,3	201M00060*	50,8	0,6	-			-		
2	2,375		2,00	1,3						
65	73,0	201M00073*	57,2	1,0	-			-		
2 1/2	2,875		2,25	2,1						
65	76,1	201M00076*	57,2	1,0	-			-		
76,1 mm	3,000		2,25	2,2						
80	88,9	201M00089*	63,5	1,6	-			-		
3	3,500		2,50	3,5						
100	108,0	201M00108*	73,0	2,5	-			-		
108,0 mm	4,252		2,87	5,5						
100	114,3	201M00114*	76,2	2,5	-			-		
4	4,500		3,00	5,5						
125	133,0	201M00133*	82,6	3,5	-			-		
133,0mm	5,236		3,25	7,7						
125	139,7	201M00139*	82,6	3,5	-			-		
139,7 mm	5,500		3,25	7,7						
125	141,3	201M00141*	82,6	3,7	-			-		
5	5,563		3,25	8,1						
150	159,0	201M00159*	88,9	5,4	-			-		
159,0 mm	6,260		3,50	11,9						
150	165,1	201M00165*	88,9	5,4	-			-		
165,1 mm	6,500		3,50	11,9						
150	168,3	201M00168*	88,9	5,4	-			-		
6	6,625		3,50	11,9						
200	219,1	201M00219*	108,0	8,6	-			-		
8	8,625		4,25	19,0						
250	273,0	201M00273*	120,7	12,7	-			-		
10	10,750		4,75	28,0						
300	323,9	201M00324*	133,4	22,0	-			-		
12	12,750		5,25	48,0						
350	355,6	-			301T00355*	271,0	41,7	201LR00355*	379,0	40,1
14	14,000					10,67	91,9		14,92	88,4
400	406,4	-			301T00406*	303,0	53,1	201LR00406*	434,0	47,9
16	16,000					11,93	117,1		17,09	105,6
450	457,2	-			301T00457*	340,0	66,2	-		
18	18,000					13,39	145,9			
500	508,0	-			301T00508*	366,0	81,2	-		
20	20,000					14,41	179,0			
600	609,6	-			301T00610*	429,0	115,7	-		
24	24,000					16,89	255,1			

* = 1 för röd lack, 2 för varmförzinkad finish och 5 (endast 201) för vit lack

Obs! Fabricerat fullt flöde 1,5D. Dimensionerna C till E skiljer sig från DIN 2605/01 för att tillåta isolering.

Kontakta en säljare från GRINNELL för mer information om alternativa storlekar.

Se sidan 39 för förbindningsspecifikationer.

För instruktioner om delnummer, orderinformation och tillgänglighet, se sidan 13 eller kontakta en säljare från GRINNELL.

Figur 212 och 312 22 1/2° vinkelrör

Tekniskt datablad: G180

10
YEAR
LIMITED
WARRANTY

Figur 212
22 1/2° gjutet vinkelrör

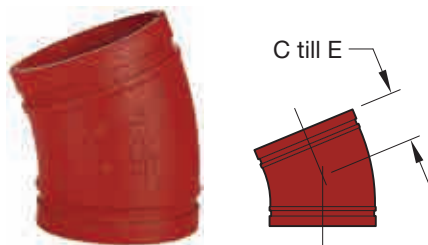

Figur 312
22 1/2° fabricerat vinkelrör

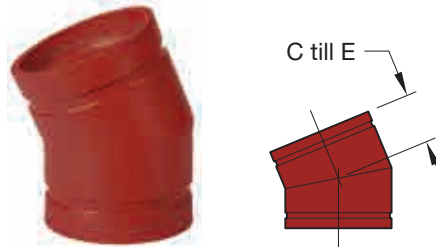

Rörstorlek		Figur 212 – Gjuten			Figur 312 – Fabricerad		
Nominell mm Tum	YD mm Tum	Artikelnummer	C till E mm Tum	Cirka Vikt Kg. Lbs.	Artikelnummer	C till E mm Tum	Cirka Vikt Kg. Lbs.
32	42,4	212A00042*	44,5	0,4	-	-	-
1 1/4	1,660		1,75	0,8			
40	48,3	212A00048*	44,5	0,5	-	-	-
1 1/2	1,900		1,75	1,0			
50	60,3	212A00060*	47,8	0,6	-	-	-
2	2,375		1,88	1,3			
65	73,0	-	-	-	312F00073*	50,8	0,8
2 1/2	2,875					2,00	1,8
65	76,1	212M00076*	50,8	0,9	-	-	-
76,1 mm	3,000		2,00	2,0			
80	88,9	212A00089*	57,2	1,3	-	-	-
3	3,500		2,25	2,9			
100	114,3	212A00114*	66,8	2,1	-	-	-
4	4,500		2,63	4,7			
125	139,7	212M00139*	73,2	3,1	-	-	-
139,7 mm	5,500		2,88	6,9			
125	141,3	-	-	-	312F00141*	73,2	3,0
5	5,563					2,88	6,7
150	165,1	-	-	-	312F00165*	79,5	4,3
165,1 mm	6,500					3,13	9,4
150	168,3	212A00168*	79,5	4,3	-	-	-
6	6,625		3,13	9,4			
200	219,1	-	-	-	312F00219*	98,6	8,1
8	8,625					3,88	17,8
250	273,0	-	-	-	312F00273*	111,3	6,4
10	10,750					4,38	14,0
300	323,9	-	-	-	312F00324*	124,0	10,0
12	12,750					4,88	22,0
350	355,6	-	-	-	312T00355*	127,0	20,9
14	14,000					5,00	46,0
400	406,4	-	-	-	312T00406*	127,0	23,7
16	16,000					5,00	52,2
450	457,2	-	-	-	312T00457*	139,7	29,5
18	18,000					5,50	65,0
500	508,0	-	-	-	312T00508*	152,4	36,3
20	20,000					6,00	80,0
600	609,6	-	-	-	312T00610*	177,8	50,8
24	24,000					7,00	112,0

* = 1 för röd lack, 2 för varmförzinkad finish

Kontakta en säljare från GRINNELL för mer information om alternativa storlekar.

Se sidan 39 för förbindningsspecifikationer.

För instruktioner om delnummer, orderinformation och tillgänglighet, se sidan 13 eller kontakta en säljare från GRINNELL.

Rillade kopplingar

Figurerna 211 & 311 11 ¼° vinkelrör

Tekniskt datablad: G180

10
YEAR
LIMITED
WARRANTY

Figur 211
11 ¼° gjuten vinkelrör

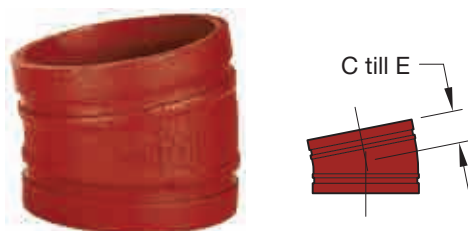

Figur 311
11 ¼° fabricerad vinkelrör



Rörstorlek		Figur 211 – Gjuten			Figur 311 – Fabricerad		
Nominell mm Tum	YD mm Tum	Artikelnummer	C till E mm Tum	Cirka Vikt Kg. Lbs.	Artikelnummer	C till E mm Tum	Cirka Vikt Kg. Lbs.
32	42,4	211A00042*	35,1	0,3	-	-	-
1 ¼	1,660		1,38	0,7			
40	48,3	211A00048*	35,1	0,4	-	-	-
1 ½	1,900		1,38	0,8			
50	60,3	211A00060*	35,1	0,5	-	-	-
2	2,375		1,38	1,1			
65	73,0	-	-	-	311F00073*	38,1	0,6
2 ½	2,875					1,50	1,3
65	76,1	211M00076*	38,1	0,7	-	-	-
76,1 mm	3,000		1,50	1,7			
80	88,9	211A00089*	38,1	1,0	-	-	-
3	3,500		1,50	2,2			
100	114,3	211A00114*	44,5	1,5	-	-	-
4	4,500		1,75	3,4			
125	139,7	211M00139*	50,8	2,3	-	-	-
139,7 mm	5,500		2,00	5,1			
125	141,3	-	-	-	311F00141*	50,8	2,0
5	5,563					2,00	4,4
150	165,1	211M00165*	50,8	2,9	-	-	-
165,1 mm	6,500		2,00	6,4			
150	168,3	211A00168*	50,8	2,9	-	-	-
	6,625		2,00	6,5			
200	219,1	-	-	-	311F00219*	50,8	4,0
8	8,625					2,00	8,6
250	273,0	-	-	-	311F00273*	54,1	4,1
10	10,750					2,13	9,1
300	323,9	-	-	-	311F00324*	57,2	7,6
12	12,750					2,25	16,7
350	355,6	-	-	-	311F00355*	88,9	14,6
14	14,000					3,50	32,1
400	406,4	-	-	-	311F00406*	101,6	19,1
16	16,000					4,00	42,0
450	457,2	-	-	-	311F00457*	114,3	24,2
18	18,000					4,50	53,2
500	508,0	-	-	-	311F00508*	127,0	29,8
20	20,000					5,00	65,7
600	609,6	-	-	-	311F00610*	152,4	43,5
24	24,000					6,00	96,0

* = 1 för röd lack, 2 för varmförzinkad finish

Kontakta en säljare från GRINNELL för mer information om alternativa storlekar.

Se sidan 39 för förbindningsspecifikationer.

För instruktioner om delnummer, orderinformation och tillgänglighet, se sidan 13 eller kontakta en säljare från GRINNELL.

Figurerna 219 & 319 T-kopplingar

Tekniskt datablad: G180

10
YEAR
LIMITED
WARRANTY

Figur 219
Gjutet Trör



Rillade kopplingar

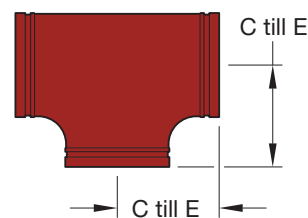

Figur 319
Fabricerad T-koppling

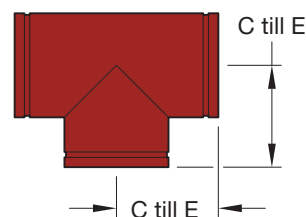

Rörstorlek		Figur 219 – Gjuten			Figur 319 – Fabricerad		
Nominell mm Tum	YD mm Tum	Artikelnummer	C till E mm Tum	Cirka Vikt Kg. Lbs.	Artikelnummer	C till E mm Tum	Cirka Vikt Kg. Lbs.
32	42,4	219M00042*	69,9	0,8	-	-	-
1 ¼	1,660		2,75	1,7			
40	48,3	219M00048*	69,9	1,0	-	-	-
1 ½	1,900		2,75	2,1			
50	60,3	219M00060*	82,6	1,3	-	-	-
2	2,375		3,25	2,7			
65	73,0	219M00073*	95,3	2,0	-	-	-
2 ½	2,875		3,75	4,4			
65	76,1	219M00076*	95,3	2,9	-	-	-
76,1 mm	3,000		3,75	6,5			
80	88,9	219M00089*	108,0	2,9	-	-	-
3	3,500		4,25	6,5			
100	114,3	219M00114*	127,0	4,8	-	-	-
4	4,500		5,00	10,7			
125	139,7	219M00139*	139,7	6,9	-	-	-
139,7 mm	5,500		5,50	15,2			
125	141,3	219M00141*	139,7	7,0	-	-	-
5	5,563		5,50	15,5			
150	165,1	219M00165*	165,1	11,0	-	-	-
165,1 mm	6,500		6,50	24,2			
150	168,3	219M00168*	165,1	10,4	-	-	-
6	6,625		6,50	23,0			
200	219,1	219M00219*	196,9	19,8	-	-	-
8	8,625		7,75	43,7			
250	273,0	219M00273*	228,6	25,9	-	-	-
10	10,750		9,00	57,0			
300	323,9	219M00324*	254,0	49,9	-	-	-
12	12,750		10,00	110,0			
350	355,6	219M00355*	279,0	61,2	319T00355*	329,0	53,6
14	14,000		11,00	135,0			
400	406,4	219M00406*	305,0	61,7	319T00406*	355,0	66,3
16	16,000		12,00	136,0			
450	457,2	-	-	-	319T00457*	393,0	99,0
18	18,000						
500	508,0	-	-	-	319T00508*	431,0	125,0
20	20,000						
600	609,6	-	-	-	319T00610*	482,0	172,0
24	24,000						

* = 1 för röd lack, 2 för varmförzinkad finish

Kontakta en säljare från GRINNELL för mer information om alternativa storlekar.

Se sidan 39 för förbindningsspecifikationer.

För instruktioner om delnummer, orderinformation och tillgänglighet, se sidan 13 eller kontakta en säljare från GRINNELL.

Figur 227 Korskoppling

Tekniskt datablad: G180

10
YEAR
LIMITED
WARRANTY



Rillade
kopplingar

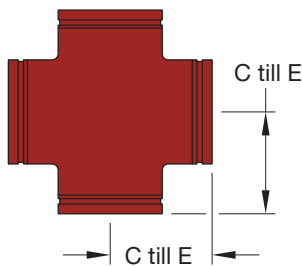

Artikelnummer	Rörstorlek		C till E mm Tum	Cirka Vikt Kg. Lbs.
	Nominell mm Tum	YD mm Tum		
227M00042*	32 1 ¼	42,4 1,660	69,9 2,75	1,0 2,2
227M00048*	40 1 ½	48,3 1,900	69,9 2,75	1,1 2,5
227M00060*	50 2	60,3 2,375	82,6 3,25	1,7 3,7
227M00073*	65 2 ½	73,0 2,875	95,3 3,75	2,6 5,8
227M00076*	65 76,1 mm	76,1 3,000	95,3 3,75	2,7 6,0
227M00089*	80 3	88,9 3,500	108,0 4,25	3,9 8,6
227M00108*	100 108,0mm	108,0 4,252	121,0 4,76	5,3 11,7
227M00114*	100 4	114,3 4,500	127,0 5,00	9,4 20,7
222M0139*	125 139,7 mm	139,7 5,500	139,7 5,50	6,8 15,0
327F00141*	125 5	141,3 5,563	139,7 5,50	8,0 17,6
327F00165*	150 165,1 mm	165,1 6,500	165,1 6,50	12,4 27,3
227M00168*	150 6	168,3 6,625	165,1 6,50	13,0 28,6
227M00219*	200 8	219,1 8,625	196,9 7,75	21,7 48,0
227M002732	250 10	273,0 10,750	228,6 9,00	34,0 75,0
227M003242	300 12	323,9 12,750	254,0 10,00	43,4 95,8

* = 1 för röd lack, 2 för varmförzinkad finish

Kontakta en säljare från GRINNELL för mer information om alternativa storlekar.

Se sidan 39 för bindningsspecifikationer.

För instruktioner om delnummer, orderinformation och tillgänglighet, se sidan 13 eller kontakta en säljare från GRINNELL.

Figurerna 260 & 360 Ändkåpor

Tekniskt datablad: G180

Figur 260 Gjuten kåpa

Figur 360 Fabricerad kåpa

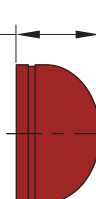
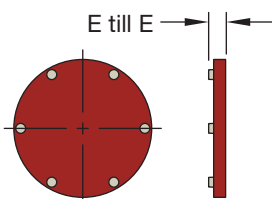

10
YEAR
LIMITED
WARRANTY

Rörstorlek		Figur 260 – Gjuten			Figur 360 – Fabricerad		
Nominell mm Tum	YD mm Tum	Artikelnummer	E till E mm Tum	Cirka Vikt Kg. Lbs.	Artikelnummer	E till E mm Tum	Cirka Vikt Kg. Lbs.
25	33,7	260M00034*	21,1	0,1	-	-	-
1	1,315		0,83	0,2	-	-	-
32	42,4	260M00042*	21,1	0,1	-	-	-
1 ¼	1,660		0,83	0,3	-	-	-
40	48,3	260M00048*	21,1	0,2	-	-	-
1 ½	1,900		0,83	0,4	-	-	-
50	60,3	260M00060*	23,4	0,3	-	-	-
2	2,375		0,92	0,7	-	-	-
65	73,0	260M00073*	23,4	0,5	-	-	-
2 ½	2,875		0,92	1,0	-	-	-
65	76,1	260M00076*	21,8	0,6	-	-	-
76,1 mm	3,000		0,86	1,3	-	-	-
80	88,9	260M00089*	23,4	0,6	-	-	-
3	3,500		0,92	1,4	-	-	-
100	114,3	260M00114*	25,4	1,2	-	-	-
4	4,500		1,00	2,6	-	-	-
125	139,7	260M00139*	23,4	2,1	-	-	-
139,7 mm	5,500		0,92	4,7	-	-	-
125	141,3	260M00141*	25,4	2,3	-	-	-
5	5,563		1,00	5,0	-	-	-
125	159,0	260M00159*	25,0	3,8	-	-	-
159,0 mm	6,260		0,98	8,4	-	-	-
150	165,1	260M00165*	23,4	2,9	-	-	-
165,1 mm	6,500		0,92	6,4	-	-	-
150	168,3	260M00168*	25,4	2,8	-	-	-
6	6,625		1,00	6,2	-	-	-
200	219,1	260M00219*	27,0	3,2	-	-	-
8	8,625		1,06	7,1	-	-	-
250	273,0	260M00273*	25,8	11,1	-	-	-
10	10,750		1,02	24,5	-	-	-
300	323,9	260M00324*	25,8	14,1	-	-	-
12	12,750		1,02	31,0	-	-	-
350	355,6	-	-	-	360T00355*	154,0	16,6
14	14,000		-	-		6,06	36,6
400	406,4	-	-	-	360T00406*	228,6	19,7
16	16,000		-	-		9,00	43,5
450	457,2	-	-	-	360T00457*	173,0	25,6
18	18,000		-	-		6,81	56,4
500	508,0	-	-	-	360T00508*	279,4	34,3
20	20,000		-	-		11,00	75,7
600	609,6	-	-	-	360T00610*	205,0	45,8
24	24,000		-	-		8,07	101,0

* = 1 för röd lack (RAL 3000), 2 för varmförzinkad finish

Kontakta en säljare från GRINNELL för mer information om alternativa storlekar.

Se sidan 39 för förbindningsspecifikationer.

För instruktioner om delnummer, orderinformation och tillgänglighet, se sidan 13 eller kontakta en säljare från GRINNELL.

Rillade kopplingar

Figurerna 361, 362, 363, 364 & 365 Ändkåpor med ISO R7-gängade utlopp

(Sida 1 av 2)

10
YEAR
LIMITED
WARRANTY

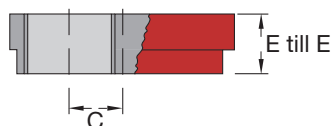

Rillade
kopplingar

Rörstorlek		E till E mm Tum	Fig. 363 – DN20 3/4"			
Nominell mm Tum	YD mm Tum		Artikelnummer	C mm Tum	Utlopp storlek ISO R7 Tum	Ungefärlig vikt Kg. Lbs.
50	60,3	25	363M00060*	-	DN20	0,2
2	2,375	0,98		-	3/4	0,4
65	76,1	25	363M00076*	9	DN20	0,4
76,1 mm	3,000	0,98		0,35	3/4	0,9
80	88,9	25	363M00089*	15	DN20	0,5
3	3,500	0,98		0,59	3/4	1,1
100	114,3	25	363M00114*	28	DN20	1,3
4	4,500	0,98		1,10	3/4	2,9
125	139,7	25	363M00139*	40	DN20	1,8
139,7 mm	5,500	0,98		1,57	3/4	4,0
125	141,3	25	363M00141*	41	DN20	1,8
5	5,563	0,98		1,61	3/4	4,0
150	165,1	25	363M00165*	53	DN20	2,7
165,1 mm	6,500	0,98		2,09	3/4	6,0
150	168,3	25	363M00168*	54	DN20	2,7
6	6,625	0,98		2,13	3/4	6,0
200	219,1	31	363M00219*	79	DN20	5,0
8	8,625	1,22		3,11	3/4	11,0

* = 1 för röd lack (RAL 3000), 2 för varmförzinkad finish
 Kontakta en säljare från GRINNELL för mer information om alternativa storlekar.
 Se sidan 39 för förbindningsspecifikationer.
 För instruktioner om delnummer, orderinformation och tillgänglighet, se sidan 13 eller kontakta en säljare från GRINNELL.

Rörstorlek		E till E mm Tum	Fig. 364 – DN25 1"				Fig. 365 – DN32 1 1/4"			
Nominell mm Tum	YD mm Tum		Artikelnummer	C mm Tum	Utlopp storlek ISO R7 Tum	Ungefärlig vikt Kg. Lbs.	Artikelnummer	C mm Tum	Utlopp storlek ISO R7 Tum	Ungefärlig vikt Kg. Lbs.
50	60,3	25	364M00060*	-	DN25	0,2	365M00060*	-	DN32	0,2
2	2,375	0,98		-	1	0,4		-	1 1/4	0,4
65	76,1	25	364M00076*	9	DN25	0,4	365M00076*	9	DN32	0,4
76,1 mm	3,000	0,98		0,35	1	0,9		0,35	1 1/4	0,9
80	88,9	25	364M00089*	15	DN25	0,5	365M00089*	15	DN32	0,5
3	3,500	0,98		0,59	1	1,1		0,59	1 1/4	1,1
100	114,3	25	364M00114*	28	DN25	1,3	365M00114*	28	DN32	1,3
4	4,500	0,98		1,10	1	2,9		1,10	1 1/4	2,9
125	139,7	25	364M00139*	40	DN25	1,8	365M00139*	40	DN32	1,8
139,7 mm	5,500	0,98		1,57	1	4,0		1,57	1 1/4	4,0
125	141,3	25	364M00141*	41	DN25	1,8	-	-	-	-
5	5,563	0,98		1,61	1	4,0	-	-	-	
150	165,1	25	364M00165*	53	DN25	2,7	365M00165*	53	DN32	2,7
165,1 mm	6,500	0,98		2,09	1	6,0		2,09	1 1/4	6,0
150	168,3	25	364M00168*	54	DN25	2,7	365M00168*	54	DN32	2,7
6	6,625	0,98		2,13	1	6,0		2,13	1 1/4	6,0
200	219,1	31	364M00219*	79	DN25	5,0	365M00219*	79	DN32	5,0
8	8,625	1,22		3,11	1	11,0		3,11	1 1/4	11,0

* = 1 för röd lack (RAL 3000), 2 för varmförzinkad finish
 Kontakta en säljare från GRINNELL för mer information om alternativa storlekar.
 Se sidan 39 för förbindningsspecifikationer.
 För instruktioner om delnummer, orderinformation och tillgänglighet, se sidan 13 eller kontakta en säljare från GRINNELL.

Figurerna 361, 362, 363, 364 & 365 Ändkåpor med ISO R7-gängade utlopp

(Sida 2 av 2)

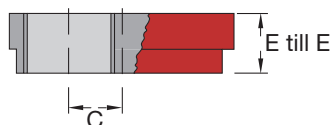

Rillade kopplingar

Rörstorlek		E till E mm Tum	Fig. 361 – DN40 1 1/2"				Fig. 362 – DN50 2"			
Nominell mm Tum	YD mm Tum		Artikelnummer	C mm Tum	Utlopp storlek ISO R7 Tum	Ungefärlig vikt Kg. Lbs.	Artikelnummer	C mm Tum	Utlopp storlek ISO R7 Tum	Ungefärlig vikt Kg. Lbs.
50	60,3	25	361M00060*	-	DN40	0,2	-	-	-	-
2	2,375	0,98		-	1 1/2	0,4		-	-	-
65	76,1	25	361M00076*	9	DN40	0,4	362M00076*	4	DN50	0,3
76,1 mm	3,000	0,98		0,35	1 1/2	0,9		0,16	2	0,7
80	88,9	25	361M00089*	15	DN40	0,5	362M00089*	9	DN50	1,3
3	3,500	0,98		0,59	1 1/2	1,1		0,35	2	2,9
100	114,3	25	361M00114*	28	DN40	1,3	362M00114*	22	DN50	1,3
4	4,500	0,98		1,10	1 1/2	2,9		0,87	2	2,9
125	139,7	25	361M00139*	40	DN40	1,8	362M00139*	34	DN50	1,8
139,7mm	5,500	0,98		1,57	1 1/2	4,0		1,34	2	4,0
125	141,3	25	361M00141*	41	DN40	1,8	362M00141*	34	DN50	1,8
5	5,563	0,98		1,61	1 1/2	4,0		1,34	2	4,0
150	165,1	25	361M00165*	53	DN40	2,7	362M00165*	47	DN50	2,7
165,1mm	6,500	0,98		2,09	1 1/2	6,0		1,85	2	6,0
150	168,3	25	361M00168*	54	DN40	2,7	362M00168*	48	DN50	2,7
6	6,625	0,98		2,13	1 1/2	6,0		1,89	2	6,0
200	219,1	31	361M00219*	79	DN40	5,0	362M00219*	73	DN50	5,0
8	8,625	1,22		3,11	1 1/2	11,0		2,87	2	11,0
250	273,0	31	361M00273*	90	DN40	7,2	362M00273*	90	DN50	7,2
10	10,750	1,22		3,54	1 1/2	15,9		3,54	2	15,9

* = 1 för röd lack (RAL 3000), 2 för varmförzinkad finish

Kontakta en säljare från GRINNELL för mer information om alternativa storlekar.

Se sidan 39 för förbindningsspecifikationer.

För instruktioner om delnummer, orderinformation och tillgänglighet, se sidan 13 eller kontakta en säljare från GRINNELL.

Figurerna 221 & 321 Reducerande T-kopplingar

(Sida 1 av 4)

Tekniskt datablad: G180

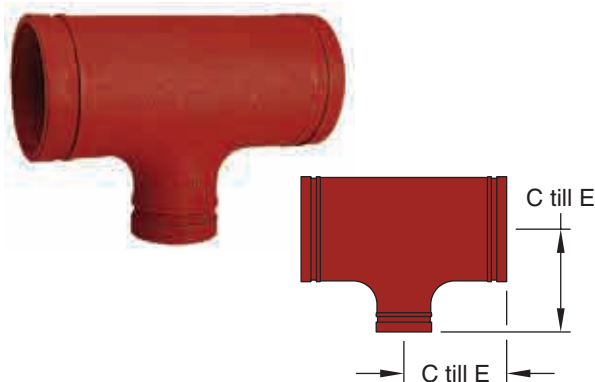

Figur 221 Reducerande T-koppling, gjuten

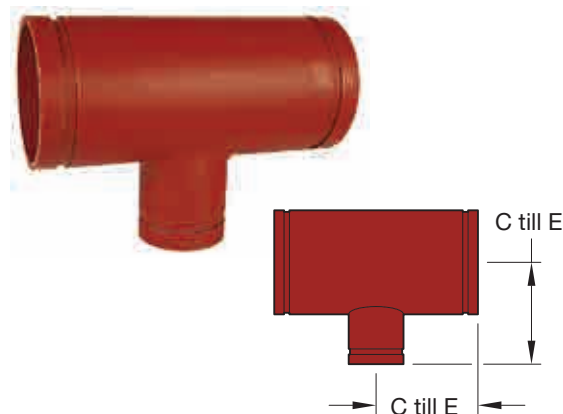

Figur 321 Reducerande T-koppling, fabricerad

Rörstorlek		Figur 221 – Gjuten			Figur 321 – Fabricerad		
Nominell mm Tum	YD mm Tum	Artikelnummer	C till E mm Tum	Ungefärlig vikt Kg. Lbs.	Artikelnummer	C till E mm Tum	Ungefärlig vikt Kg. Lbs.
50 x 50 x 25 2 x 2 x 1	60,3 x 60,3 x 33,7 2,375 x 2,375 x 1,315	-	-	-	321F02010*	88,6 3,25	0,74 1,6
50 x 50 x 40 2 x 2 x 1 1/2	60,3 x 60,3 x 48,3 2,375 x 2,375 x 1,900	221M02015*	82,6 3,25	1,2 2,7	-	-	-
65 x 65 x 50 2 1/2 x 2 1/2 x 2	73,0 x 73,0 x 60,3 2,875 x 2,875 x 2,375	221M02520*	95,3 3,75	1,9 4,2	-	-	-
65 x 65 x 40 76,1mm x 76,1mm x 1 1/2	76,1 x 76,1 x 48,3 3,000 x 3,000 x 1,900	221M02615*	95,3 3,75	2,0 4,5	-	-	-
65 x 65 x 50 76,1 mm x 76,1 mm x 2	76,1 x 76,1 x 60,3 3,000 x 3,000 x 2,375	221M02620*	95,3 3,75	2,0 4,3	-	-	-
80 x 80 x 25 3 x 3 x 1	88,9 x 88,9 x 33,7 3,500 x 3,500 x 1,315	221M03010*	108,0 4,25	2,5 5,6	-	-	-
80 x 80 x 40 3 x 3 x 1 1/2	88,9 x 88,9 x 48,3 3,500 x 3,500 x 1,900	-	-	-	321F03015*	108,0 4,25	2,5 5,6
80 x 80 x 50 3 x 3 x 2	88,9 x 88,9 x 60,3 3,500 x 3,500 x 2,375	221M03020*	108,0 4,25	2,7 6,0	-	-	-
80 x 80 x 65 3 x 3 x 2 1/2	88,9 x 88,9 x 73,0 3,500 x 3,500 x 2,875	221M03025*	108,0 4,25	2,8 6,2	-	-	-
80 x 80 x 65 3 x 3 x 76,1 mm	88,9 x 88,9 x 76,1 3,500 x 3,500 x 3,000	221M03026*	108,0 4,25	2,7 6,0	-	-	-
100 x 100 x 50 4 x 4 x 2	114,3 x 114,3 x 60,3 4,500 x 4,500 x 2,375	221M04220*	127,0 5,00	4,1 9,1	-	-	-
100 x 100 x 65 4 x 4 x 2 1/2	114,3 x 114,3 x 73,0 4,500 x 4,500 x 2,875	221M04225*	127,0 5,00	4,3 9,5	-	-	-
100 x 100 x 65 4 x 4 x 76,1 mm	114,3 x 114,3 x 76,1 4,500 x 4,500 x 3,000	221M04226*	127,0 5,00	4,3 9,5	-	-	-
100 x 100 x 80 4 x 4 x 3	114,3 x 114,3 x 88,9 4,500 x 4,500 x 3,500	221M04230*	127,0 5,00	4,4 9,7	-	-	-
125 x 125 x 80 139,7 x 139,7 x 76,1mm	139,7 x 139,7 x 76,1 5,500 x 5,500 x 3,000	-	-	-	321F05226*	139,7 5,50	6,6 14,5
125 x 125 x 80 139,7 x 139,7 mm x 3	139,7 x 139,7 x 88,9 5,500 x 5,500 x 3,500	221M05230*	139,7 5,50	5,8 12,7	-	-	-
125 x 125 x 100 139,7 x 139,7 mm x 4	139,7 x 139,7 x 114,3 5,500 x 5,500 x 4,500	221M05242*	139,7 5,50	6,1 13,4	-	-	-
125 x 125 x 65 5 x 5 x 2 1/2	141,3 x 141,3 x 73,0 5,563 x 5,563 x 2,875	-	-	-	321F05325*	139,7 5,50	6,4 14,0

Figurerna 221 & 321 Reducerande T-kopplingar

(Sida 2 av 4)

Tekniskt datablad: G180

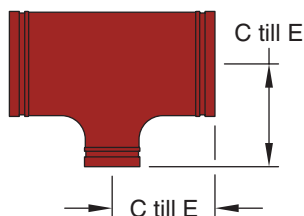

Figur 221 Reducerande T-koppling, gjuten

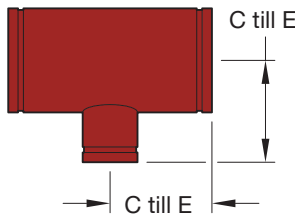

Figur 321 Reducerande T-koppling, fabricerad

Rörstorlek		Figur 221 – Gjuten			Figur 321 – Fabricerad		
Nominell mm Tum	YD mm Tum	Artikelnummer	C till E mm Tum	Ungefärlig vikt Kg. Lbs.	Artikelnummer	C till E mm Tum	Ungefärlig vikt Kg. Lbs.
125 x 125 x 80 5 x 5 x 3	141,3 x 141,3 x 88,9 5,563 x 5,563 x 3,500	-	-	-	321F05330*	139,7 5,50	6,5 14,3
125 x 125 x 100 5 x 5 x 4	141,3 x 141,3 x 114,3 5,563 x 5,563 x 4,500	-	-	-	321F05342X	139,7 5,50	6,7 14,8
150 x 150 x 50 165,1 x 165,1 mm x 2	165,1 x 165,1 x 60,3 6,500 x 6,500 x 2,375	-	-	-	321F06220*	165,1 6,50	11,9 26,2
150 x 150 x 65 165,1 x 165,1 x 76,1mm	165,1 x 165,1 x 76,1 6,500 x 6,500 x 3,000	-	-	-	321F06226*	165,1 6,50	12,1 26,7
150 x 150 x 80 165,1 x 165 mm x 3	165,1 x 165,1 x 88,9 6,500 x 6,500 x 3,500	221M06230*	165,1 6,50	8,2 18,0	-	-	-
150 x 150 x 100 165,1 x 165 mm x 4	165,1 x 165,1 x 114,3 6,500 x 6,500 x 4,500	221M06242*	165,1 6,50	8,9 19,5	-	-	-
150 x 150 x 50 6 x 6 x 2	168,3 x 168,3 x 60,3 6,625 x 6,625 x 2,375	221M06320*	165,1 6,50	8,8 19,4	-	-	-
150 x 150 x 65 6 x 6 x 2 1/2	168,3 x 168,3 x 73,0 6,625 x 6,625 x 2,875	221M06325*	165,1 6,50	9,8 21,2	-	-	-
150 x 150 x 65 6 x 6 x 76,1 mm	168,3 x 168,3 x 76,1 6,625 x 6,625 x 3,000	221M06326*	165,1 6,50	9,8 21,2	-	-	-
150 x 150 x 80 6 x 6 x 3	168,3 x 168,3 x 88,9 6,625 x 6,625 x 3,500	221M06330*	165,1 6,50	9,5 21,0	-	-	-
150 x 150 x 100 6 x 6 x 4	168,3 x 168,3 x 114,3 6,625 x 6,625 x 4,500	221M06342*	165,1 6,50	9,9 21,8	-	-	-
150 x 150 x 125 6 x 6 x 139,7 mm	168,3 x 168,3 x 139,7 6,625 x 6,625 x 5,500	221M06352*	165,1 6,50	10,4 23,0	-	-	-
200 x 200 x 100 8 x 8 x 4	219,1 x 219,1 x 114,1 8,625 x 8,625 x 4,500	221A08042*	196,9 7,75	16,9 37,2	-	-	-
200 x 200 x 125 8 x 8 x 139,7 mm	219,1 x 219,1 x 139,7 8,625 x 8,625 x 5,500	221M08052*	196,9 7,75	17,1 37,7	-	-	-
200 x 200 x 150 8 x 8 x 165,1 mm	219,1 x 219,1 x 165,1 8,625 x 8,625 x 6,500	221M08062*	196,9 7,75	17,1 37,7	-	-	-
200 x 200 x 150 8 x 8 x 6	219,1 x 219,1 x 168,3 8,625 x 8,625 x 6,625	221A08063*	196,9 7,75	17,0 37,4	-	-	-
250 x 250 x 50 10 x 10 x 2	273,0 x 273,0 x 60,3 10,750 x 10,750 x 2,375	-	-	-	321T01120*	228,0 8,98	29,0 63,9
250 x 250 x 80 10 x 10 x 3	273,0 x 273,0 x 88,9 10,750 x 10,750 x 3,500	-	-	-	321T01130*	228,0 8,98	29,0 63,9
250 x 250 x 100 10 x 10 x 4	273,0 x 273,0 x 114,3 10,750 x 10,750 x 4,500	221M01142*	228,6 9,00	29,9 65,9	321T01142*	228,0 8,98	29,0 63,9
250 x 250 x 125 10 x 10 x 139,7 mm	273,0 x 273,0 x 139,7 10,750 x 10,750 x 5,500	-	-	-	321F01152*	228,6 9,00	26,2 57,8
250 x 250 x 150 10 x 10 x 165,1 mm	273,0 x 273,0 x 165,1 10,750 x 10,750 x 6,500	-	-	-	321F01162*	228,6 9,00	26,2 57,8
250 x 250 x 150 10 x 10 x 6	273,0 x 273,0 x 168,3 10,750 x 10,750 x 6,625	221M01163*	228,6 9,00	30,8 67,9	321T01163*	228,0 8,98	29,0 63,9
250 x 250 x 200 10 x 10 x 8	273,0 x 273,0 x 219,1 10,750 x 10,750 x 8,625	221M01180*	228,6 9,00	31,8 70,1	321T01180*	228,0 8,98	29,0 63,9
300 x 300 x 80 12 x 12 x 3	323,9 x 323,9 x 88,9 12,750 x 12,750 x 3,500	-	-	-	321T01330*	253,0 9,96	40,0 88,2
300 x 300 x 100 12 x 12 x 4	323,9 x 323,9 x 114,3 12,750 x 12,750 x 4,500	-	-	-	321T01342*	253,0 9,96	40,0 88,2

Rillade kopplingar

Figurerna 221 & 321 Reducerande T-kopplingar

(Sida 3 av 4)

Tekniskt datablad: G180

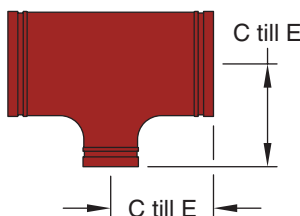

Figur 221 Reducerande T-koppling, gjuten

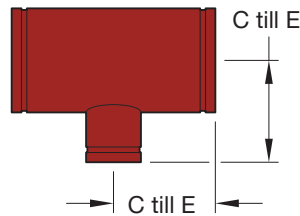

Figur 321 Reducerande T-koppling, fabricerad

Rörstorlek		Figur 221 – Gjuten			Figur 321 – Fabricerad		
Nominell mm Tum	YD mm Tum	Artikelnummer	C till E mm Tum	Ungefärlig vikt Kg. Lbs.	Artikelnummer	C till E mm Tum	Ungefärlig vikt Kg. Lbs.
300 x 300 x 125 12 x 12 x 139,7 mm	323,9 x 323,9 x 139,7 12,750 x 12,750 x 5,500	-	-	-	321F01352*	254,0 10,00	40,0 88,2
300 x 300 x 150 12 x 12 x 165,1 mm	323,9 x 323,9 x 165,1 12,750 x 12,750 x 6,500	-	-	-	321F01362*	254,0 10,00	36,7 80,9
300 x 300 x 150 12 x 12 x 6	323,9 x 323,9 x 168,3 12,750 x 12,750 x 6,625	-	-	-	321T01363*	253,0 9,96	40,0 88,2
300 x 300 x 200 12 x 12 x 8	323,9 x 323,9 x 219,1 12,750 x 12,750 x 8,625	-	-	-	321T01380*	253,0 9,96	40,0 88,2
300 x 300 x 250 12 x 12 x 10	323,9 x 323,9 x 273,0 12,750 x 12,750 x 10,750	-	-	-	321T01311*	253,0 9,96	40,0 88,2
350 x 350 x 100 14 x 14 x 4	355,6 x 355,6 x 114,3 14,000 x 14,000 x 4,500	-	-	-	321T01442*	279,4 11,00	46,9 103,3
350 x 350 x 150 14 x 14 x 6	355,6 x 355,6 x 168,3 14,000 x 14,000 x 6,625	-	-	-	321T01463*	380,0 14,96	45,2 99,6
350 x 350 x 200 14 x 14 x 8	355,6 x 355,6 x 219,1 14,000 x 14,000 x 8,625	-	-	-	321T01480*	380,0 14,96	45,2 99,6
350 x 350 x 250 14 x 14 x 10	355,6 x 355,6 x 273,0 14,000 x 14,000 x 10,750	-	-	-	321T01411*	380,0 14,96	45,2 99,6
350 x 350 x 300 14 x 14 x 12	355,6 x 355,6 x 323,9 14,000 x 14,000 x 12,750	-	-	-	321T01413*	380,0 14,96	45,2 99,6
400 x 400 x 100 16 x 16 x 4	406,4 x 406,4 x 114,3 16,000 x 16,000 x 4,500	-	-	-	321T01642*	406,0 15,98	59,2 130,5
400 x 400 x 150 16 x 16 x 6	406,4 x 406,4 x 168,3 16,000 x 16,000 x 6,625	-	-	-	321T01663*	406,0 15,98	59,2 130,5
400 x 400 x 200 16 x 16 x 8	406,4 x 406,4 x 219,1 16,000 x 16,000 x 8,625	-	-	-	321T01680*	406,0 15,98	59,2 130,5
400 x 400 x 250 16 x 16 x 10	406,4 x 406,4 x 273,0 16,000 x 16,000 x 10,750	-	-	-	321T01611*	406,0 15,98	59,2 130,5
400 x 400 x 300 16 x 16 x 12	406,4 x 406,4 x 323,9 16,000 x 16,000 x 12,750	-	-	-	321T01613*	406,0 15,98	59,2 130,5
400 x 400 x 350 16 x 16 x 14	406,4 x 406,4 x 355,6 16,000 x 16,000 x 14,000	-	-	-	321T01614*	406,0 15,98	59,2 130,5
450 x 450 x 150 18 x 18 x 6	457,2 x 457,2 x 168,3 18,000 x 18,000 x 6,625	-	-	-	321T01863*	431,0 16,97	85,0 187,4
450 x 450 x 200 18 x 18 x 8	457,2 x 457,2 x 219,1 18,000 x 18,000 x 8,625	-	-	-	321T01880*	431,0 16,97	85,0 187,4
450 x 450 x 250 18 x 18 x 10	457,2 x 457,2 x 273,0 18,000 x 18,000 x 10,750	-	-	-	321T01811*	431,0 16,97	85,0 187,4
450 x 450 x 300 18 x 18 x 12	457,2 x 457,2 x 323,9 18,000 x 18,000 x 12,750	-	-	-	321T01813*	431,0 16,97	85,0 187,4
450 x 450 x 350 18 x 18 x 14	457,2 x 457,2 x 355,6 18,000 x 18,000 x 14,000	-	-	-	321T01814*	431,0 16,97	85,0 187,4
450 x 450 x 400 18 x 18 x 16	457,2 x 457,2 x 406,4 18,000 x 18,000 x 16,000	-	-	-	321T01816*	431,0 16,97	85,0 187,4
500 x 500 x 150 20 x 20 x 6	508,0 x 508,0 x 168,3 20,000 x 20,000 x 6,625	-	-	-	321T02163*	558,0 21,97	120,0 264,6
500 x 500 x 200 20 x 20 x 8	508,0 x 508,0 x 219,1 20,000 x 20,000 x 8,625	-	-	-	321T02180*	558,0 21,97	120,0 264,6
500 x 500 x 250 20 x 20 x 10	508,0 x 508,0 x 273,0 20,000 x 20,000 x 10,750	-	-	-	321T02111*	558,0 21,97	120,0 264,6

Figurerna 221 & 321 Reducerande T-kopplingar

(Sida 4 av 4)

Tekniskt datablad: G180

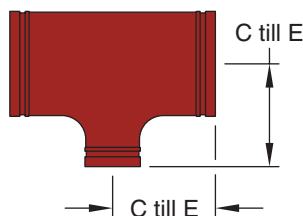

Figur 221 Reducerande T-koppling, gjuten

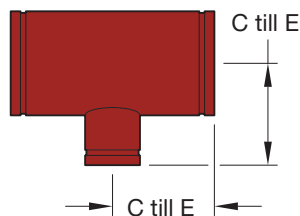

Figur 321 Reducerande T-koppling, fabricerad

Rörstorlek		Figur 221 – Gjuten			Figur 321 – Fabricerad		
Nominell mm Tum	YD mm Tum	Artikelnummer	C till E mm Tum	Ungefärlig vikt Kg. Lbs.	Artikelnummer	C till E mm Tum	Ungefärlig vikt Kg. Lbs.
500 x 500 x 300 20 x 20 x 12	508,0 x 508,0 x 323,9 20,000 x 20,000 x 12,750	-	-	-	321T02113*	558,0 21,97	120,0 264,6
500 x 500 x 350 20 x 20 x 14	508,0 x 508,0 x 355,6 20,000 x 20,000 x 14,000	-	-	-	321T02114*	558,0 21,97	120,0 264,6
500 x 500 x 400 20 x 20 x 16	508,0 x 508,0 x 406,4 20,000 x 20,000 x 16,000	-	-	-	321T02116*	558,0 21,97	120,0 264,6
500 x 500 x 450 20 x 20 x 18	508,0 x 508,0 x 457,2 20,000 x 20,000 x 18,000	-	-	-	321T02118*	558,0 21,97	120,0 264,6
600 x 600 x 200 24 x 24 x 8	609,6 x 609,6 x 219,1 24,000 x 24,000 x 8,625	-	-	-	321T02480*	558,0 21,97	162,0 357,1
600 x 600 x 250 24 x 24 x 10	609,6 x 609,6 x 273,0 24,000 x 24,000 x 10,750	-	-	-	321T02411*	558,0 21,97	162,0 357,1
600 x 600 x 300 24 x 24 x 12	609,6 x 609,6 x 323,9 24,000 x 24,000 x 12,750	-	-	-	321T02413*	558,0 21,97	162,0 357,1
600 x 600 x 350 24 x 24 x 14	609,6 x 609,6 x 355,6 24,000 x 24,000 x 14,000	-	-	-	321T02414*	558,0 21,97	162,0 357,1
600 x 600 x 400 24 x 24 x 16	609,6 x 609,6 x 406,4 24,000 x 24,000 x 16,000	-	-	-	321T02416*	558,0 21,97	162,0 357,1
600 x 600 x 450 24 x 24 x 18	609,6 x 609,6 x 457,2 24,000 x 24,000 x 18,000	-	-	-	321T02418*	558,0 21,97	162,0 357,1
600 x 600 x 500 24 x 24 x 20	609,6 x 609,6 x 508,0 24,000 x 24,000 x 20,000	-	-	-	321T02421*	558,0 21,97	162,0 357,1

* = 1 för röd lack, 2 för varmförzinkad finish

Kontakta en säljare från GRINNELL för mer information om alternativa storlekar.

Se sidan 39 för förbindningsspecifikationer.

För instruktioner om delnummer, orderinformation och tillgänglighet, se sidan 13 eller kontakta en säljare från GRINNELL.

Rillade kopplingar

Figur 322 Reducerande T-kopplingar

(Rilla x rilla x BSP-gänga, hona)

10
YEAR
LIMITED
WARRANTY

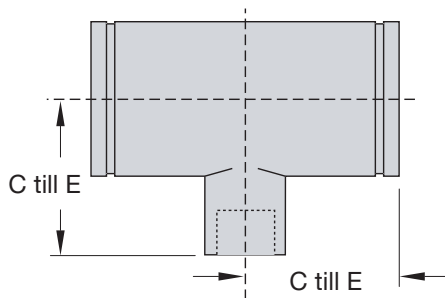

Artikelnummer	Rörstorlek		C till GE & C till TE mm Tum	Ungefärlig vikt Kg. Lbs.
	Nominell mm Tum	YD mm Tum		
322F020202	50 x 50 x 50	60,3 x 60,3 x 60,3 ISO R7	82,6	1,2
	2 x 2 x 2	2,375 x 2,375 x 2,375	3,25	2,6
322F026202	65 x 65 x 50	76,1 x 76,1 x 60,3 ISO R7	95,2	1,8
	76,1 x 76,1 mm x 2	3,000 x 3,000 x 2,375	3,75	4,0
322F026252	65 x 65 x 50	76,1 x 76,1 x 76,1 ISO R7	95,2	1,9
	76,1 x 76,1 x 76,1 mm	3,000 x 3,000 x 3,000	3,75	4,2
322F030202	80 x 80 x 50	88,9 x 88,9 x 60,3 ISO R7	108,0	2,2
	3 x 3 x 2	3,500 x 3,500 x 2,375	4,25	4,9
322F030252	80 x 80 x 65	88,9 x 88,9 x 73,0 ISO R7	108,0	2,3
	3 x 3 x 2 1/2	3,500 x 3,500 x 2,875	4,25	5,1
322F042202	100 x 100 x 50	114,3 x 114,3 x 60,3 ISO R7	127,0	2,6
	4 x 4 x 2	4,500 x 4,500 x 2,375	5,00	5,7
322F042262	100 x 100 x 65	114,3 x 114,3 x 76,1 ISO R7	127,0	2,8
	4 x 4 x 76,1 mm	4,500 x 4,500 x 3,00	5,00	6,2

Endast tillgänglig i varmförzinkad finish

Kontakta en säljare från GRINNELL för mer information om alternativa storlekar.

Se sidan 39 för förbindningsspecifikationer.

För instruktioner om delnummer, orderinformation och tillgänglighet, se sidan 13 eller kontakta en säljare från GRINNELL.

Figur 222 T-koppling för vattenpost

(Rilla x rilla x BSP-gänga, hona)

10
YEAR
LIMITED
WARRANTY

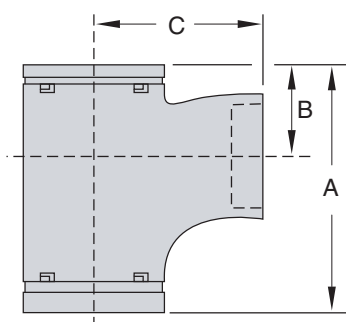

Artikelnummer	Rörstorlek		Vattenpost Utlöpp ISO	Max arbete Tryck psi Bar	A mm Tum	B mm Tum	C mm Tum	Cirka Vikt Kg. Lbs.
	Nominell Storlek DN Tum	Rör YD mm Tum						
222V42262	100	114,3	R7	20,7	190	70	133	4,6
	4	4,500	DN65	300	7,48	2,76	5,24	10,1

Endast tillgänglig i varmförzinkning.

Se sidan 39 för förbindningsspecifikationer.

Kontakta en säljare från GRINNELL för mer information om alternativa storlekar.

För instruktioner om delnummer, orderinformation och tillgänglighet, se sidan 13 eller kontakta en säljare från GRINNELL.

Figurerna 250 & 350 Koncentriskt reducerstycke

(Sida 1 av 3)

Tekniskt datablad: G180

10
YEAR
LIMITED
WARRANTY

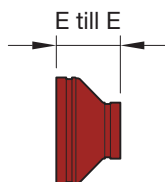

Figur 250
Koncentriskt reducerstycke, gjutet

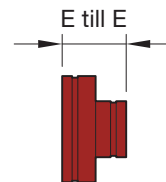

Figur 350
Koncentriskt reducerstycke, fabricerat

Rörstorlek		Figur 250 – Gjutet			Figur 350 – Fabricerat		
Nominell DN Tum	YD mm Tum	Artikelnummer	E till E mm Tum	Cirka Vikt kg Lbs.	Artikelnummer	E till E mm Tum	Cirka Vikt kg Lbs.
32 x 25 1-1/4 x 1	42,4 x 33,7 1,660 x 1,315	250M01210*	63,5 2,50	0,3 0,7	-	-	-
40 x 25 1-1/2 x 1	48,3 x 33,7 1,900 x 1,315	250M01510*	63,5 2,50	0,3 0,7	-	-	-
40 x 32 1-1/2 x 1-1/4	48,3 x 42,4 1,900 x 1,660	250A01512*	63,5 2,50	0,3 0,8	-	-	-
50 x 25 2 x 1	60,3 x 33,7 2,375 x 1,315	250M02010*	63,5 2,50	0,4 0,9	-	-	-
50 x 32 2 x 1-1/4	60,3 x 42,4 2,375 x 1,660	250M02012*	63,5 2,50	0,4 0,9	-	-	-
50 x 40 2 x 1-1/2	60,3 x 48,3 2,375 x 1,900	250M02015*	63,5 2,50	0,5 1,0	-	-	-
65 x 25 2-1/2 x 1	73,0 x 33,7 2,875 x 1,315	-	-	-	350F02610*	63,5 2,50	0,5 1,2
65 x 50 2-1/2 x 2	73,0 x 60,3 2,875 x 2,375	250M02520*	63,5 2,50	0,6 1,3	-	-	-
65 x 32 76,1 mm x 1-1/4	76,1 x 42,4 3,000 x 1,660	250M02612*	63,5 2,50	0,6 1,4	-	-	-
65 x 40 76,1 mm x 1-1/2	76,1 x 48,3 3,000 x 1,900	250M02615*	63,5 2,50	0,6 1,4	-	-	-
65 x 50 76,1 mm x 2	76,1 x 60,3 3,000 x 2,375	250M02620*	63,5 2,50	0,7 1,5	-	-	-
80 x 40 3 x 1-1/2	88,9 x 48,3 3,500 x 1,900	250A03015*	63,5 2,50	0,8 1,8	-	-	-
80 x 50 3 x 2	88,9 x 60,3 3,500 x 2,375	250M03020*	63,5 2,50	0,8 1,7	-	-	-
80 x 65 3 x 2-1/2	88,9 x 73,0 3,500 x 2,875	250M03025*	63,5 2,50	0,8 1,7	-	-	-
80 x 65 3 x 76,1 mm	88,9 x 76,1 3,500 x 3,000	250M03026*	63,5 2,50	0,9 2,0	-	-	-
100 x 50 4 x 2	114,3 x 60,3 4,500 x 2,375	250M04220*	76,2 3,00	1,1 2,4	-	-	-
100 x 65 4 x 2-1/2	114,3 x 73,0 4,500 x 2,875	250M04225*	76,2 3,00	1,2 2,7	-	-	-
100 x 65 4 x 76,1 mm	114,3 x 76,1 4,500 x 3,000	250M04226*	76,2 3,00	1,5 3,2	-	-	-
100 x 80 4 x 3	114,3 x 88,9 4,500 x 3,500	250M04230*	76,2 3,00	1,3 2,8	-	-	-
100 x 100 4 x 108,0 mm	114,3 x 108,0 4,500 x 4,252	-	-	-	350F04241*	140,0 5,51	1,5 3,3
125 x 80 139,7 mm x 3	139,7 x 88,9 5,500 x 3,500	250M05230*	88,9 3,50	1,9 4,2	-	-	-
125 x 100 139,7 mm x 4	139,7 x 114,3 5,500 x 4,500	250M05242*	88,9 3,50	2,0 4,4	-	-	-
125 x 100 5 x 4	141,3 x 114,3 5,563 x 4,500	250M05342*	88,9 3,50	2,0 4,4	-	-	-
150 x 80 165,1 mm x 3	165,1 x 88,9 6,500 x 3,500	250M06230*	101,6 4,00	2,5 5,5	-	-	-
150 x 100 165,1 mm x 4	165,1 x 114,3 6,500 x 4,500	250M06242*	101,6 4,00	2,7 6,0	-	-	-
150 x 125 165,1 x 139,7 mm	165,1 x 139,7 6,500 x 5,500	250M06252*	101,6 4,00	2,5 5,6	-	-	-
150 x 50 6 x 2	168,3 x 60,3 6,625 x 2,375	250M06320*	101,6 4,00	2,7 6,1	-	-	-
150 x 65 6 x 76,1 mm	168,3 x 76,1 6,625 x 3,000	250M06326*	101,6 4,00	2,7 6,1	-	-	-
150 x 80 6 x 3	168,3 x 88,9 6,625 x 3,500	250A06330*	101,6 4,00	2,6 5,8	-	-	-

Se baksidan för landsspecifik kontaktinformation

Rillade kopplingar

Figurerna 250 & 350 Koncentriskt reducerstycke

(Sida 2 av 3)

Tekniskt datablad: G180

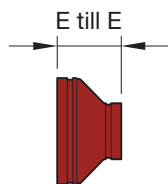

Figur 250
Gjuten koncentrisk
Reducerstycken

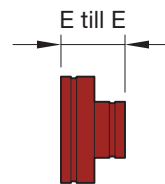

Figur 350
Fabricerad koncentrisk
Reducerstycken

Rörstorlek		Figur 250 – Gjuten			Figur 350 – Fabricerad		
Nominell DN Tum	YD mm Tum	Artikelnummer	E till E mm Tum	Cirka Vikt kg Lbs.	Artikelnummer	E till E mm Tum	Cirka Vikt kg Lbs.
150 x 100 6 x 4	168,3 x 114,3 6,625 x 4,500	250M06342*	101,6 4,00	2,7 6,0	-	-	-
150 x 125 6 x 139,7 mm	168,3 x 139,7 6,625 x 5,500	250M06352*	101,6 4,00	2,3 6,3	-	-	-
150 x 125 6 x 5	168,3 x 141,3 6,625 x 5,563	250M06353*	101,6 4,00	2,8 6,2	-	-	-
150 x 125 6 x 159,0 mm	168,3 x 159,0 6,625 x 6,260	-	-	-	350F06361*	140,0 5,00	3,2 7,1
150 x 150 6 x 165,1 mm	168,3 x 165,1 6,625 x 6,500	-	-	-	350F06362*	127,0 5,00	5,5 12,1
200 x 100 8 x 4	219,1 x 114,3 8,625 x 4,500	250A08042*	127,0 5,00	4,9 10,7	-	-	-
200 x 125 8 x 139,7 mm	219,1 x 139,7 8,625 x 5,500	250M08052*	127,0 5,00	4,5 10,0	-	-	-
200 x 125 8 x 5	219,1 x 141,3 8,625 x 5,563	-	127,0 5,00	4,9 10,8	350F08053*	-	-
200 x 150 8 x 165,1 mm	219,1 x 165,1 8,625 x 6,500	250M08062*	127,0 5,00	5,0 11,0	-	-	-
200 x 150 8 x 6	219,1 x 168,3 8,625 x 6,625	250A08063*	127,0 5,00	5,1 11,3	-	-	-
250 x 100 10 x 4	273,0 x 114,3 10,750 x 4,500	-	-	-	350F01142*	152,4 6,00	9,3 20,5
250 x 125 10 x 139,7 mm	273,0 x 139,7 10,750 x 5,500	-	-	-	350F01152*	152,4 6,00	9,1 20,1
250 x 150 10 x 165,1 mm	273,0 x 165,1 10,750 x 6,500	250M01162*	152,4 6,00	8,0 17,8	-	-	-
250 x 150 10 x 6	273,0 x 168,3 10,750 x 6,625	250A01163*	152,4 6,00	7,4 16,3	-	-	-
250 x 200 10 x 8	273,0 x 219,1 10,750 x 8,625	250A01180*	152,4 6,00	8,3 18,3	-	-	-
300 x 100 12 x 4	323,9 x 114,3 12,750 x 4,500	-	-	-	350F01342*	177,8 7,00	12,5 27,5
300 x 150 12 x 165,1 mm	323,9 x 165,1 12,750 x 6,500	-	-	-	350F01362*	303,0 7,00	11,3 24,9
300 x 150 12 x 6	323,9 x 168,3 12,750 x 6,625	-	-	-	350F01363*	177,8 7,00	12,7 28,1
300 x 200 12 x 8	323,9 x 219,1 12,750 x 8,625	250A01380*	177,8 7,00	11,7 25,8	-	-	-
300 x 250 12 x 10	323,9 x 273,0 12,750 x 10,750	250A01311*	177,8 7,00	12,8 28,2	-	-	-
350 x 150 14 x 165,1 mm	355,6 x 165,1 14,000 x 6,500	-	-	-	350T01462*	330,2 13,0	24,6 54,3
350 x 150 14 x 6	355,6 x 168,3 14,000 x 6,625	-	-	-	350T01463*	380,0 14,96	26,4 58,2
350 x 200 14 x 8	355,6 x 219,1 14,000 x 8,625	-	-	-	350T01480*	330,2 13,0	24,7 54,5
350 x 250 14 x 10	355,6 x 273,0 14,000 x 10,750	-	-	-	350T01411*	380,0 14,96	27,0 59,5
350 x 300 14 x 12	355,6 x 323,9 14,000 x 12,750	-	-	-	350T01413*	380,0 14,96	27,3 60,2
400 x 200 16 x 8	406,4 x 219,1 16,000 x 8,625	-	-	-	350T01680*	406,0 15,98	31,1 68,6
400 x 250 16 x 10	406,4 x 273,0 16,000 x 10,750	-	-	-	350T01611*	406,0 15,98	31,1 68,6
400 x 300 16 x 12	406,4 x 323,9 16,000 x 12,750	-	-	-	350T01613*	406,0 15,98	31,8 70,1
400 x 350 16 x 14	406,4 x 355,6 16,000 x 14,000	-	-	-	350T01614*	406,0 15,98	32,3 71,2

Rillade kopplingar

Figurerna 250 & 350 Koncentriskt reducerstycke

(Sida 3 av 3)

Tekniskt datablad: G180

10
YEAR
LIMITED
WARRANTY

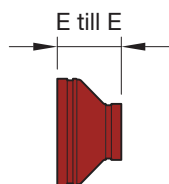

Figur 250
Gjuten koncentrisk
Reducerstycken

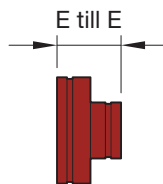

Figur 350
Fabricerad koncentrisk
Reducerstycken

Rörstorlek		Figur 250 – Gjuten			Figur 350 – Fabricerad		
Nominell DN Tum	YD mm Tum	Artikelnummer	E till E mm Tum	Cirka Vikt kg Lbs.	Artikelnummer	E till E mm Tum	Cirka Vikt kg Lbs.
450 x 300 18 x 12	457,2 x 323,9 18,000 x 12,750	-	—	—	350T01813*	381,0 15,0	37,9 83,6
450 x 350 18 x 14	457,2 x 355,6 18,000 x 14,000	-	—	—	350T01814*	431,0 16,97	38,2 84,2
450 x 400 18 x 16	457,2 x 406,4 18,000 x 16,000	-	—	—	350T01816*	381,0 15,0	39,6 87,2
500 x 250 20 x 10	508,0 x 273,0 20,000 x 10,750	-	—	—	350T02111*	508,0 20,0	56,6 124,7
500 x 300 20 x 12	508,0 x 323,9 20,000 x 12,750	-	—	—	350T02113*	508,0 20,0	56,6 124,7
500 x 350 20 x 14	508,0 x 355,6 20,000 x 14,000	-	—	—	350T02114*	508,0 20,0	58,5 129,0
500 x 400 20 x 16	508,0 x 406,4 20,000 x 16,000	-	—	—	350T02116*	558,0 21,97	56,4 124,3
500 x 450 20 x 18	508,0 x 457,2 20,000 x 18,000	-	—	—	350T02118*	508,0 20,0	60,5 133,4
600 x 250 24 x 10	609,6 x 273,0 24,000 x 10,750	-	—	—	350T02411*	508,0 20,0	67,6 149,1
600 x 300 24 x 12	609,6 x 323,9 24,000 x 12,750	-	—	—	350T02413*	508,0 20,0	68,2 150,4
600 x 350 24 x 14	609,6 x 355,6 24,000 x 14,000	-	—	—	350T02414*	508,0 20,0	68,8 151,6
600 x 400 24 x 16	609,6 x 406,4 24,000 x 16,000	-	—	—	350T02416*	508,0 20,0	69,3 152,8
600 x 450 24 x 18	609,6 x 457,2 24,000 x 18,000	-	—	—	350T02418*	508,0 20,0	69,9 154,1
600 x 500 24 x 20	609,6 x 508,0 24,000 x 20,000	-	—	—	350T02421*	508,0 20,0	70,5 155,5

* = 1 för röd lack, 2 för varmförzinkad finish

♦ Kontakta en säljare från GRINNELL för mer information om mått.

Kontakta en säljare från GRINNELL för mer information om alternativa storlekar.

Se sidan 39 för förbindningsspecifikationer.

För instruktioner om delnummer, orderinformation och tillgänglighet, se sidan 13 eller kontakta en säljare från GRINNELL.

Rillade kopplingar

Figurerna 251 & 351 excentriska reducerstycken

(Sida 1 av 3)

Tekniskt datablad: G180

10
YEAR
LIMITED
WARRANTY

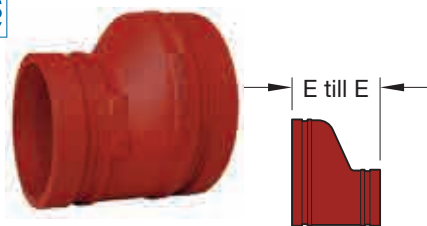

Figur 251
Gjuten excentrisk reducerare



Figur 351
Fabricerad excentrisk reducerare
(Segmentsvetsad)

Rörstorlek		Figur 251 – Gjuten			Figur 351 – Fabricerad		
Nominell mm Tum	YD mm Tum	Artikelnummer	E till E mm Tum	Cirka Vikt Kg. Lbs.	Artikelnummer	E till E mm Tum	Cirka Vikt Kg. Lbs.
50 x 25	60,3 x 33,7	-	—	—	351F02010*	223,6	1,0
2 x 1	2,375 x 1,315	-	—	—	-	9,0	2,2
50 x 32	60,3 x 42,4	-	—	—	351F02012*	228,6	1,1
2 x 1 ¼	2,375 x 1,660	-	—	—	-	9,0	2,4
50 x 40	60,3 x 48,3	-	—	—	351F02015*	228,6	1,1
2 x 1 ½	2,375 x 1,900	-	—	—	-	9,0	2,5
65 x 40	76,1 x 48,3	-	—	—	351F02615*	241,3	1,6
76,1 mm x 1- ½	3,000 x 1,900	-	—	—	-	9,5	3,6
65 x 50	76,1 x 60,3	-	—	—	351F02620*	241,3	1,8
76,1 mm x 2	3,000 x 2,375	-	—	—	-	9,5	4,0
80 x 50	88,9 x 60,3	-	—	—	351F03020*	241,3	2,1
3 x 2	3,500 x 2,375	-	—	—	-	9,5	4,8
80 x 65	88,9 x 73,0	251A03025*	88,9	1,0	-	—	—
3 x 2 ½	3,500 x 2,875	-	3,5	2,2	-	—	—
80 x 65	88,9 x 76,1	-	—	—	351F03026*	241,3	2,8
3 x 76,1 mm	3,500 x 3,000	-	—	—	-	9,5	6,1
100 x 50	114,3 x 60,3	-	—	—	351F04220*	254,0	3,1
4 x 2	4,500 x 2,375	-	—	—	-	10,0	6,9
100 x 65	114,3 x 73,0	251A04225*	101,6	1,4	-	—	—
4 x 2 ½	4,500 x 2,875	-	4,0	3,1	-	—	—
100 x 65	114,3 x 76,1	-	—	—	351F04226*	254,0	3,7
4 x 76,1 mm	4,500 x 3,000	-	—	—	-	10,0	8,2
100 x 80	114,3 x 88,9	-	—	—	351F04230*	254,0	3,6
4 x 3	4,500 x 3,500	-	—	—	-	10,0	7,9
125 x 80	139,7 x 88,9	-	—	—	351F05230*	279,4	5,7
139,7 mm x 3	5,500 x 3,500	-	—	—	-	11,0	12,6
125 x 100	139,7 x 114,3	-	—	—	351F05242*	279,4	5,9
139,7 mm x 4	5,500 x 4,500	-	—	—	-	11,0	13,0
125 x 100	141,3 x 114,3	251A05342*	127,5	2,6	-	—	—
5 x 4	5,563 x 4,500	-	5,0	5,7	-	—	—
150 x 50	165,1 x 60,3	-	—	—	351F06220*	292,1	6,7
165,1 mm x 2	6,500 x 2,375	-	—	—	-	11,5	14,8
150 x 80	165,1 x 88,9	-	—	—	351F06230*	292,1	6,2
165,1 mm x 3	6,500 x 3,500	-	—	—	-	11,5	14,7
150 x 100	165,1 x 114,3	-	—	—	351F06242*	292,1	7,1
165,1 mm x 4	6,500 x 4,500	-	—	—	-	11,5	14,9
150 x 100	165,1 x 139,7	-	—	—	351F06252*	292,1	7,2
165,1 x 139,7 mm	6,500 x 5,500	-	—	—	-	11,5	15,9
150 x 50	168,3 x 60,3	-	—	—	351F06320*	292,1	5,5
6 x 2	6,625 x 2,375	-	—	—	-	11,5	12,2
150 x 80	168,3 x 88,9	-	—	—	351F06330*	292,1	6,1
6 x 3	6,625 x 3,500	-	—	—	-	11,50	13,5
150 x 100	168,3 x 114,3	-	—	—	351F06342*	292,1	6,7
6 x 4	6,625 x 4,500	-	—	—	-	11,50	14,8
150 x 125	168,3 x 139,7	-	—	—	351F06352*	292,1	7,2
6 x 139,7 mm	6,625 x 5,500	-	—	—	-	11,5	15,9

Figurerna 251 & 351 excentriska reducerstycken

(Sida 2 av 3)

Tekniskt datablad: G180

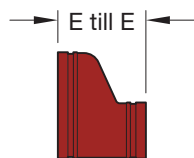

Figur 251
Gjuten excentrisk reducerare

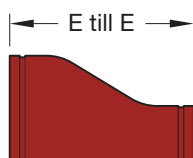

Figur 351
Fabricerad excentrisk reducerare
(Segmentsvetsad)

Rörstorlek		Figur 251 – Gjuten			Figur 351 – Fabricerad		
Nominell mm Tum	YD mm Tum	Artikelnummer	E till E mm Tum	Cirka Vikt Kg. Lbs.	Artikelnummer	E till E mm Tum	Cirka Vikt Kg. Lbs.
150 x 125 6 x 5	168,3 x 141,3 6,625 x 5,563	251A06353*	139,7 5,5	3,7 8,1	-	-	-
200 x 80 8 x 3	219,1 x 88,9 8,625 x 3,500	-	-	-	351F08030*	304,8 12,0	8,1 17,9
200 x 100 8 x 4	219,1 x 114,3 8,625 x 4,500	-	-	-	351F08042*	304,8 12,0	9,8 19,7
200 x 125 8 x 139,7 mm	219,1 x 139,7 8,625 x 5,500	-	-	-	351F08052*	304,8 12,0	9,7 21,4
200 x 125 8 x 5	219,1 x 141,3 8,625 x 5,563	-	-	-	351F08053*	304,8 12,0	9,7 21,4
200 x 150 8 x 165,1 mm	219,1 x 165,1 8,625 x 6,500	-	-	-	351F08062*	304,8 12,0	10,9 24,0
200 x 150 8 x 6	219,1 x 168,3 8,625 x 6,625	-	-	-	351F08063*	304,8 12,0	10,9 24,0
250 x 100 10 x 4	273,0 x 114,3 10,750 x 4,500	-	-	-	351F01142*	330,2 13,0	13,5 29,7
250 x 125 10 x 139,7 mm	273,0 x 139,7 10,750 x 5,500	-	-	-	351F01152*	330,2 13,0	14,4 31,7
250 x 125 10 x 5	273,0 x 141,3 10,750 x 5,563	-	-	-	351F01153*	330,2 13,0	14,4 31,7
250 x 150 10 x 165,1 mm	273,0 x 165,1 10,750 x 6,500	-	-	-	351F01162*	330,2 13,0	15,4 34,0
250 x 150 10 x 6	273,0 x 168,3 10,750 x 6,625	-	-	-	351F01163*	330,2 13,0	15,4 34,0
250 x 200 10 x 8	273,0 x 219,1 10,750 x 8,625	-	-	-	351F01180*	330,2 13,0	15,6 34,4
300 x 100 12 x 4	323,9 x 114,3 12,750 x 4,500	-	-	-	351F01342*	355,6 14,0	20,3 44,8
300 x 150 12 x 165,1 mm	323,9 x 165,1 12,750 x 6,500	-	-	-	351F01362*	355,6 14,0	20,5 45,2
300 x 150 12 x 6	323,9 x 168,3 12,750 x 6,625	-	-	-	351F01363*	355,6 14,0	20,5 45,2
300 x 200 12 x 8	323,9 x 219,1 12,750 x 8,625	-	-	-	351F01380*	355,6 14,0	21,6 47,7
300 x 250 12 x 10	323,9 x 273,0 12,750 x 10,750	-	-	-	351F01411*	355,6 14,0	23,6 52,0
350 x 150 14 x 165,1 mm	355,6 x 165,1 14,000 x 6,500	-	-	-	351T01462*	482,6 19,0	35,4 78,0
350 x 150 14 x 6	355,6 x 168,3 14,000 x 6,625	-	-	-	351T01463*	482,6 19,0	35,4 78,0
350 x 200 14 x 8	355,6 x 219,1 14,000 x 8,625	-	-	-	351T01480*	482,6 19,0	36,3 80,0
350 x 250 14 x 10	355,6 x 273,0 14,000 x 10,750	-	-	-	351T01411*	482,6 19,0	38,1 84,0
350 x 300 14 x 12	355,6 x 323,9 14,000 x 12,750	-	-	-	351T01413*	380,0 14,96	27,3 60,2
400 x 200 16 x 8	406,4 x 219,1 16,000 x 8,625	-	-	-	351T01680*	508,0 20,0	41,3 91,0
400 x 250 16 x 10	406,4 x 273,0 16,000 x 10,750	-	-	-	351T01611*	508,0 20,0	43,5 96,0

Rillade kopplingar

Figurerna 251 & 351 excentriska reducerstycken

(Sida 3 av 3)

Tekniskt datablad: G180

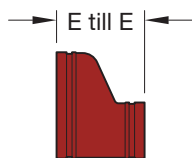

Figur 251
Gjutet excentrisk reducerare

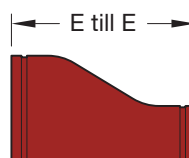

Figur 351
Fabricerad excentrisk reducerare
(Segmentsvetsad)

Rörstorlek		Figur 251 – Gjutet			Figur 351 – Fabricerad		
Nominell mm Tum	YD mm Tum	Artikelnummer	E till E mm Tum	Cirka Vikt Kg. Lbs.	Artikelnummer	E till E mm Tum	Cirka Vikt Kg. Lbs.
400 x 300	406,4 x 323,9	-	—	—	351T01613*	406,0	31,8
16 x 12	16,000 x 12,750	-	—	—		15,98	70,1
400 x 350	406,4 x 355,6	-	—	—	351T01614*	406,0	32,3
16 x 14	16,000 x 14,000	-	—	—		15,98	71,2
450 x 300	457,2 x 323,9	-	—	—	351T01813*	533,0	51,3
18 x 12	18,000 x 12,750	-	—	—		21,0	113,0
450 x 350	457,2 x 355,6	-	—	—	351T01814*	533,0	53,1
18 x 14	18,000 x 14,000	-	—	—		21,0	117,0
450 x 400	457,2 x 406,4	-	—	—	351T01816*	533,0	54,9
18 x 16	18,000 x 16,000	-	—	—		21,0	121,0
500 x 250	508,0 x 273,0	-	—	—	351T02111*	660,4	65,8
20 x 10	20,000 x 10,750	-	—	—		26,0	145,0
500 x 300	508,0 x 323,9	-	—	—	351T02113*	660,4	67,6
20 x 12	20,000 x 12,750	-	—	—		26,0	149,0
500 x 350	508,0 x 355,6	-	—	—	351T02114*	660,4	68,9
20 x 14	20,000 x 14,000	-	—	—		26,0	152,0
500 x 400	508,0 x 406,4	-	—	—	351T02116*	660,4	70,8
20 x 16	20,000 x 16,000	-	—	—		26,0	156,0
500 x 450	508,0 x 457,2	-	—	—	351T02118*	660,4	72,6
20 x 18	20,000 x 18,000	-	—	—		26,0	160,0
600 x 250	609,6 x 273,0	-	—	—	351T02411*	660,4	78,9
24 x 10	24,000 x 10,750	-	—	—		26,0	147,0
600 x 300	609,6 x 323,9	-	—	—	351T02413*	660,4	81,2
24 x 12	24,000 x 12,750	-	—	—		26,0	179,0
600 x 350	609,6 x 355,6	-	—	—	351T02414*	660,4	83,5
24 x 14	24,000 x 14,000	-	—	—		26,0	184,0
600 x 400	609,6 x 406,4	-	—	—	351T02416*	660,4	85,7
24 x 16	24,000 x 16,000	-	—	—		26,0	189,0
600 x 450	609,6 x 457,2	-	—	—	351T02418*	660,4	88,0
24 x 18	24,000 x 18,000	-	—	—		26,0	194,0
600 x 500	609,6 x 508,0	-	—	—	351T02421*	660,4	90,3
24 x 20	24,000 x 20,000	-	—	—		26,0	199,0

* = 1 för röd lack, 2 för varmförzinkad finish

Kontakta en säljare från GRINNELL för mer information om alternativa storlekar.

Se sidan 39 för förbindningsspecifikationer.

För instruktioner om delnummer, orderinformation och tillgänglighet, se sidan 13 eller kontakta en säljare från GRINNELL.

Figur 314 45° lateralkopplingar

Tekniskt datablad: G180

10
YEAR
LIMITED
WARRANTY

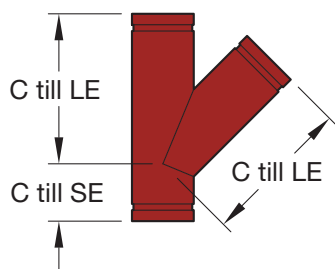

Rillade kopplingar

Artikelnummer	Rörstorlek		C till LE mm Tum	C till SE mm Tum	Ungefärlig vikt Kg. Lbs.
	Nominell mm Tum	YD mm Tum			
314F00034*	25	33,7	127,0	57,0	0,7
	1	1,315	5,00	2,24	1,5
314F00042*	32	42,4	146,1	63,5	1,11
	1 ¼	1,660	5,75	2,50	2,4
314F00048*	40	48,3	158,8	69,9	1,6
	1 ½	1,900	6,25	2,75	3,5
314F00060*	50	60,3	177,8	69,9	2,0
	2	2,375	7,00	2,75	4,4
314F00076*	65	76,1	196,9	76,2	4,5
	76,1 mm	3,000	7,75	3,00	9,9
314F00089*	80	88,9	215,9	82,6	5,0
	3	3,500	8,50	3,25	11,0
314F00114*	100	114,3	266,7	95,3	8,3
	4	4,500	10,50	3,75	18,3
314F00139*	125	139,7	317,5	102,0	13,6
	139,7 mm	5,500	12,50	4,00	30,0
314F00165*	150	165,1	355,6	114,3	21,1
	165,1 mm	6,500	14,00	4,50	46,5
314F00168*	150	168,3	355,6	114,3	21,1
	6	6,625	14,00	4,50	46,5
314F00219*	200	219,1	457,2	152,4	37,6
	8	8,625	18,00	6,00	82,9
314F00273*	250	273,0	520,7	165,71	57,4
	10	10,750	20,50	6,50	126,5
314F00324*	300	323,9	584,2	177,8	74,8
	12	12,750	23,00	7,00	164,9

* = 1 för röd lack, 2 för varmförzinkad finish

Kontakta en säljare från GRINNELL för mer information om alternativa storlekar.

Se sidan 39 för förbindningsspecifikationer.

För instruktioner om delnummer, orderinformation och tillgänglighet, se sidan 13 eller kontakta en säljare från GRINNELL.

Figur 325 45° reducerande lateralkopplingar

Tekniskt datablad: G180

10
YEAR
LIMITED
WARRANTY



Rillade kopplingar

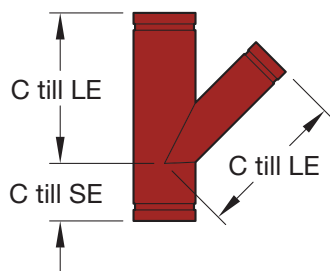

Artikelnummer	Rörstorlek		C till LE mm Tum	C till SE mm Tum	Cirka Vikt Kg. Lbs.
	Nominell mm Tum	YD mm Tum			
325F03020*	80 x 50	88,9 x 60,3	215,9	82,6	4,1
	3 x 2	3,500 x 2,375	8,50	3,25	9,0
325F03026*	80 x 76,1	88,9 x 76,1	216,0	83,0	5,2
	3 x 76,1 mm	3,500 x 3,000	8,50	3,25	11,5
325F04220*	100 x 50	114,3 x 60,3	266,7	95,3	6,7
	4 x 2	4,500 x 2,375	10,50	3,75	14,7
325F04226*	100 x 65	114,3 x 76,1	267,0	95,0	7,7
	4 x 76,1 mm	4,500 x 3,000	10,50	3,75	16,9
325F04230*	100 x 80	114,3 x 88,9	266,7	95,3	7,7
	4 x 3	4,500 x 3,500	10,50	3,75	16,9
325F05220*	125 x 50	139,7 x 60,3	318,1	102,0	10,2
	139,7 mm x 2	5,500 x 2,375	12,50	4,00	22,4
325F05230*	125 x 80	139,7 x 88,9	318,0	102,0	12,0
	139,7 mm x 3	5,500 x 3,500	12,50	4,00	26,5
325F05242*	125 x 100	139,7 x 114,3	318,0	102,0	13,8
	139,7 mm x 4	5,500 x 4,500	12,50	4,00	30,4
325F06220*	150 x 50	165,1 x 60,3	356,0	114,0	15,0
	165,1 mm x 2	6,500 x 2,375	14,00	4,50	33,1
325F06230*	150 x 80	165,1 x 88,9	356,0	114,0	16,8
	165,1 mm x 3	6,500 x 3,500	14,00	4,50	37,0
325F06242*	150 x 100	165,1 x 114,3	356,0	114,0	18,1
	165,1 mm x 4	6,500 x 4,500	14,00	4,50	39,9
325F06252*	150 x 125	165,1 x 139,7	356,0	114,0	20,4
	165,1 x 139,7 mm	6,500 x 5,500	14,00	4,50	45,0
325F06320*	150 x 50	168,3 x 60,3	355,6	114,3	14,4
	6 x 2	6,625 x 2,375	14,00	4,50	31,7
325F06330*	150 x 80	168,3 x 88,9	355,6	114,3	15,6
	6 x 3	6,625 x 3,500	14,00	4,50	34,4
325F06342*	150 x 100	168,3 x 114,3	355,6	114,3	16,6
	6 x 4	6,625 x 4,500	14,00	4,50	36,5
325F06352*	150 x 125	168,3 x 139,7	356,0	114,0	20,4
	6 x 139,7 mm	6,625 x 5,500	14,00	4,50	45,0
325F08042*	200 x 100	219,1 x 114,1	457,2	152,4	26,7
	8 x 4	8,625 x 4,500	18,00	6,00	58,9
325F08052*	200 x 125	219,1 x 139,7	457,0	152,0	30,8
	8 x 139,7 mm	8,625 x 5,500	18,00	6,00	67,9
325F08063*	200 x 150	219,1 x 168,3	457,2	152,4	30,0
	8 x 6	8,625 x 6,625	18,00	6,00	66,1
325F01042*	250 x 100	273,0 x 114,3	520,7	165,1	39,6
	10 x 4	10,750 x 4,500	20,50	6,50	87,3
325F01052*	250 x 125	273,0 x 139,7	521,0	165,0	45,4
	10 x 139,7 mm	10,750 x 5,500	20,50	6,50	100,1
325F01063*	250 x 150	273,0 x 168,3	520,7	165,1	43,0
	10 x 6	10,750 x 6,625	20,50	6,50	94,7
325F01080*	250 x 200	273,0 x 219,1	520,7	165,1	45,0
	10 x 8	10,750 x 8,625	20,50	6,50	99,2
325F01242*	300 x 100	323,9 x 114,3	584,2	177,8	54,7
	12 x 4	12,750 x 4,500	23,00	7,00	120,6
325F01263*	300 x 150	323,9 x 168,3	584,2	177,8	58,3
	12 x 6	12,750 x 6,625	23,00	7,00	128,5
325F01280*	300 x 200	323,9 x 219,1	584,2	177,8	60,4
	12 x 8	12,750 x 8,625	23,00	7,00	133,1

* = 1 för röd lack, 2 för varmförzinkad finish

Kontakta en säljare från GRINNELL för mer information om alternativa storlekar.

Se sidan 39 för förbindningsspecifikationer.

För instruktioner om delnummer, orderinformation och tillgänglighet, se sidan 13 eller kontakta en säljare från GRINNELL.

Figur 304 Rilla x BSP-gängnippel, hane, Nippel, bearbetad

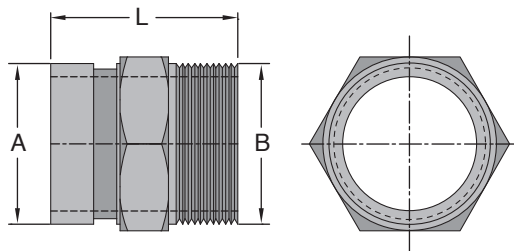

10
YEAR
LIMITED
WARRANTY

Artikelnummer	Nominell Storlek mm Tum	ØA mm Tum	B mm Tum	L mm Tum	Ungefärlig vikt Kg. Lbs.
304H000342	25	33,7	33,2	55	0,1
	1	1,315	1,31	2,17	0,2
304H000422	32	42,4	41,9	63	0,2
	1 ¼	1,660	1,65	2,48	0,4
304H000482	40	48,3	47,8	59	0,3
	1 ½	1,900	1,88	2,32	0,7
304H000602	50	60,3	59,6	68	0,5
	2	2,375	2,35	2,68	1,1
304H000762	65	76,1	75,2	75	0,8
	76,1 mm	3,000	2,96	2,95	1,8
304H000892	80	88,9	87,9	80	1,4
	3	3,500	3,46	3,15	3,1



Rillade kopplingar

Endast tillgänglig i förzinkad finish.

Ett antal fabricerade adapternippel; rillad till ögångad eller BSP är också tillgänglig på begäran. Kontakta en säljare från GRINNELL eller försäljningskontoret för mer information.

Se sidan 39 för förbindningsspecifikationer.

För instruktioner om delnummer, orderinformation och tillgänglighet, se sidan 13 eller kontakta en säljare från GRINNELL.

Figur 305 Rilla x BSP-gängnippel, hona, b bearbetad

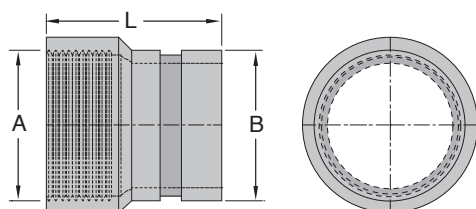

10
YEAR
LIMITED
WARRANTY

Artikelnummer	Nominell Storlek mm Tum	ØA mm Tum	B mm Tum	L mm Tum	Ungefärlig vikt Kg. Lbs.
305H000342	25	33,7	33,2	50	0,1
	1	1,315	1,31	1,97	0,2
305H000422	32	42,4	41,9	50	0,2
	1 ¼	1,660	1,65	1,97	0,4
305H000482	40	48,3	47,8	50	0,3
	1 ½	1,900	1,88	1,97	0,7
305H000602	50	60,3	59,6	100	0,5
	2	2,375	2,35	3,94	1,1
305H000762	65	76,1	75,1	100	0,8
	76,1 mm	3,000	2,96	3,94	1,8
305H000892	80	88,9	88,5	100	1,2
	3	3,500	3,48	3,94	2,6



Endast tillgänglig i förzinkad finish.

Kontakta en säljare från GRINNELL för mer information om alternativa storlekar.

Se sidan 39 för förbindningsspecifikationer.

För instruktioner om delnummer, orderinformation och tillgänglighet, se sidan 13 eller kontakta en säljare från GRINNELL.

Anmärkningar

Rillade
kopplingar

Denna sida har med avsikt lämnats blank



UTLOPPSANSLUTNINGAR

Innehållsförteckning, utloppsförbindningar

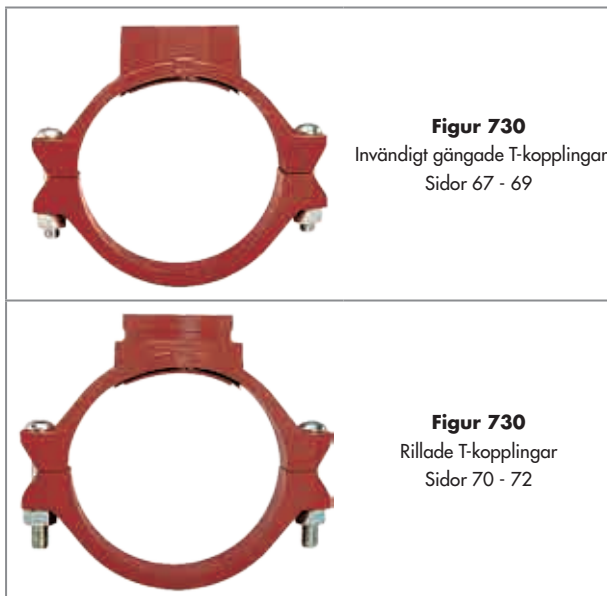

Den mekaniska T-kopplingen Figur 730 från GRINNELL har en maximal effekt på 34,5 bar (500 psi) på standardvikt. Kan användas istället för en T-koppling, en korskoppling eller ett svetsat utlopp där ett gängat eller rillat utlopp krävs. Den mekaniska T-kopplingen är perfekt för eftermontering eller utrustningsinstallationer, då den kan placeras längs röret på korrekt plats ute på fältet, vilket säkerställer exakt inriktning mot anslutningen till grenutloppet. GRINNELLs Figur 730 kan användas på stål- eller HDPE-rör.

Alla mekaniska T-kopplingar av Figur 730 från GRINNELL är försedda med ett hölje i segjärn för ökad styrka och tillförlitlighet. Denna design ger stabilitet och styvhet samtidigt som den förhindrar att skador på röret uppstår under åtdragningen.

MATERIALSPECIFIKATIONER

Specifikationer för höljet

- ASTM A 536 – Standardspecifikation för gjutningar i segjärn, grad 65-45-12
- Brothållfasthet, minimum 4482 bar (65 000 psi)
- Draghållfasthet, minst 3103 Bar (45 000 psi)
- Töjning på 50 mm (2"), minst 12 %
- ASTM A 153 – Standardspecifikation för varmförzinkning

Specifikationer för skruv/mutter

- **Metrisk:** Skruvar av kolstål med kullrigt huvud (guldfärgkodade) värmebehandlas och uppfyller de fysiska egenskaperna för ASTM F 568 M med en minsta draghållfasthet på 760 MPa. Tunga sexkantsmutterar av kolstål överensstämmer med de fysiska egenskaperna hos ASTM A 563 M Klass 9. Skruvar och muttrar är elektropläterade med zink i enlighet med ASTM B 633.
- **ANSI:** Skruvar av kolstål med kullrigt huvud värmebehandlas och uppfyller de fysiska egenskaperna för ASTM A 183 Grad 2 och SAE J429 Grad 5 med en minsta draghållfasthet på 00 psi. 7584 Bar (110,000 psi). Tunga sexkantsmutterar av kolstål överensstämmer med de fysiska egenskaperna hos ASTM A 183 Grad 2 och SAE J995 Grad 5. Skruvar och muttrar är elektropläterade med zink i enlighet med ASTM B 633.
- Skruvar och muttrar av rostfritt stål finns tillgängliga på begäran.

Packningsspecifikationer

- **EPDM**-packningar av grad E har ett streck med grön färgkod och överensstämmer med ASTM D 2000 för servicetemperaturer från -34 °C till 110 °C (-30 °F till 230 °F). Rekommenderas för varmvatten som inte är varmare än 110 °C (230 °F) samt olika utspädningssyror, oljefri luft och många kemiska tjänster. Rekommenderas inte för petroleumtjänster.
- **Nitril**-packningar av grad T har ett streck med orange färgkod och överensstämmer med ASTM D 2000 för servicetemperaturer från -29 °C till 82 °C (-20 °F till 180 °F). Rekommenderas för petroleumprodukter, vegetabiliska oljor, mineraloljor och luft med oljeånga.

Beläggningar

- Röd – blyfri lack (standard)
- Varmförzinkning (tillval)

Dessutom kan alla storlekar göras till en korskonfiguration, gängad x gängad, rillad x rillad och rillad x gängad.



För detaljerad listning/godkännandeinformation, kontakta GRINNELL Mechanical Products.

Allmän information: Ytterligare information finns i våra datablad och lämnas även på begäran. Det är konstruktörens ansvar att välja produkter som är lämpliga för den avsedda tillämpningen och att säkerställa att tryckklassningar och data beträffande prestanda inte överskrids. Se alltid till att läsa och förstå installationsanvisningarna. Avlägsna aldrig någon rörkomponent och korrigerar eller modifiera aldrig några felaktigheter eller brister i rörkonstruktioner utan att först tryckutjämna och dränera systemet. Valet av material och packning bör verifieras mot listan över rekommenderade packningar för den specifika applikationen.

Figur 730 Mekaniska T-kopplingar – gängade

(Sida 1 av 3)

Tekniskt datablad: G210

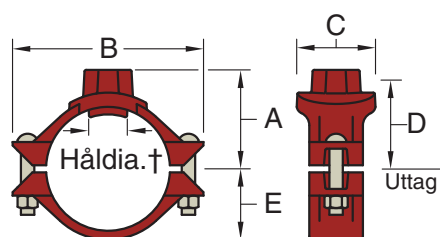

Figur 730 Grenutlopp med
BSP-gängad gren, hona
(T-kopplingskonfiguration)

Utloppsanslutningar

Artikelnummer	Nominell dimension rör x förgrening DN Tum	Håldia. †		Max. ‡ Förgrening Ändbelastning kN Lbs.	Dimensioner – mm tum					Skruv Storlek mm Tum	Ungefärlig vikt kg Lbs.
		Min. mm Tum	Max. mm Tum		A	B	C	D	E		
730AT2005*	50 x 15	38,1	41,3	1,2	66,5	124,0	78,0	53,8	40,4	M10 x 57	1,1
	2 x 1/2	1,50	1,63	277,1	2,62	4,88	3,07	2,12	1,59	3/8 x 2-1/4	2,5
730AT2007*	50 x 20	38,1	41,3	1,9	66,5	124,0	78,0	53,8	40,4	M10 x 57	1,0
	2 x 3/4	1,50	1,63	433,0	2,62	4,88	3,07	2,12	1,59	3/8 x 2-1/4	2,3
730AT2010*	50 x 25	38,1	41,3	3,0	66,5	124,0	78,0	53,8	40,4	M10 x 57	1,0
	2 x 1	1,50	1,63	679,1	2,62	4,88	3,07	2,12	1,59	3/8 x 2-1/4	2,2
730AT2012*	50 x 32	44,5	47,6	4,8	70,6	124,0	84,3	49,0	40,4	M10 x 57	1,1
	2 x 1-1/4	1,75	1,88	1082,1	2,78	4,88	3,32	1,93	1,59	3/8 x 2-1/4	2,4
730AT2015*	50 x 40	44,5	47,6	6,3	69,9	124,0	84,3	49,0	40,4	M10 x 57	1,1
	2 x 1-1/2	1,75	1,88	1417,6	2,75	4,88	3,32	1,93	1,59	3/8 x 2-1/4	2,5
730AT2505*	65 x 15	38,1	41,3	1,2	73,2	133,4	78,0	60,5	46,0	M10 x 57	1,1
	2-1/2 x 1/2	1,50	1,63	277,1	2,88	5,25	3,07	2,38	1,81	3/8 x 2-1/4	2,4
730AT2507*	65 x 20	38,1	41,3	1,9	73,2	133,4	78,0	60,5	46,0	M10 x 57	1,1
	2-1/2 x 3/4	1,50	1,63	433,0	2,88	5,25	3,07	2,38	1,81	3/8 x 2-1/4	2,4
730AT2510*	65 x 25	38,1	41,3	3,0	73,2	133,4	78,0	60,5	46,0	M10 x 57	1,1
	2-1/2 x 1	1,50	1,63	679,1	2,88	5,25	3,07	2,38	1,81	3/8 x 2-1/4	2,4
730AT2512*	65 x 32	50,8	54,0	4,8	76,2	133,4	90,4	55,6	46,0	M10 x 57	1,1
	2-1/2 x 1-1/4	2,00	2,13	1082,1	3,00	5,25	3,56	2,19	1,81	3/8 x 2-1/4	2,5
730AT2515*	65 x 40	50,8	54,0	6,3	78,0	133,4	91,2	55,1	46,0	M10 x 57	1,2
	2-1/2 x 1-1/2	2,00	2,13	1417,6	3,07	5,25	3,59	2,17	1,81	3/8 x 2-1/4	2,6
730MT2520*	65 x 50	50,8	54,0	9,9	81,0	133,4	101,6	62,0	46,0	M10 x 57	1,2
	2-1/2 x 2	2,00	2,13	2215,1	3,19	5,25	4,00	2,44	1,81	3/8 x 2-1/4	2,7
730AT2605*	65 x 15	38,1	41,3	1,2	74,5	142,7	78,0	62,0	47,5	M10 x 57	1,1
	76,1mm x 1/2	1,50	1,63	277,1	2,94	5,62	3,07	2,44	1,87	–	2,5
730AT2607*	65 x 20	38,1	41,3	1,9	74,5	142,7	78,0	62,0	47,5	M10 x 57	1,1
	76,1mm x 3/4	1,50	1,63	433,0	2,94	5,62	3,07	2,44	1,87	–	2,5
730AT2610*	65 x 25	38,1	41,3	3,0	74,5	142,7	78,0	62,0	47,5	M10 x 57	1,1
	76,1mm x 1	1,50	1,63	679,1	2,94	5,62	3,07	2,44	1,87	–	2,5
730MT2612*	65 x 32	50,8	54,0	4,8	77,7	142,7	90,4	57,2	47,5	M10 x 57	1,5
	76,1 mm x 1-1/4	2,00	2,13	1082,1	3,06	5,62	3,56	2,25	1,87	–	3,3
730MT2615*	65 x 40	50,8	54,0	6,3	79,5	142,7	90,4	57,2	47,5	M10 x 57	1,6
	76,1 mm x 1-1/2	2,00	2,13	1417,6	3,13	5,62	3,56	2,25	1,87	–	3,6
730MT2620*	65 x 50	50,8	54,0	9,9	82,6	142,7	101,6	63,5	47,5	M10 x 57	1,7
	76,1 mm x 2	2,00	2,13	2215,1	3,25	5,62	4,00	2,50	1,87	–	3,7
730MT3005*	80 x 15	38,1	41,3	1,2	81,0	155,7	78,0	65,0	56,1	M12 x 89	1,7
	3 x 1/2	1,50	1,63	277,1	3,19	6,13	3,07	2,56	2,21	1/2 x 3	3,7

Figur 730 Mekaniska T-kopplingar – gängade

(Sida 2 av 3)

Tekniskt datablad: G210

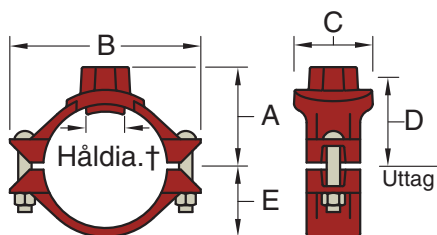

Figur 730 Grenutlopp med BSP-gängad gren, hona (T-kopplingskonfiguration)

Artikelnummer	Nominell dimension rör x förgrening DN Tum	Håldia. †		Max. † Förgrening Ändbelastning kN Lbs.	Dimensioner – mm tum					Skruv Storlek mm Tum	Ungefärlig vikt kg Lbs.
		Min. mm Tum	Max. mm Tum		A	B	C	D	E		
730MT3007*	80 x 20	38,1	41,3	1,9	81,0	155,7	78,0	65,0	56,1	M12 x 89	1,7
	3 x 3/4	1,50	1,63	433,0	3,19	6,13	3,07	2,56	2,21	1/2 x 3	3,7
730MT3010*	80 x 25	38,1	41,3	3,0	81,0	155,7	78,0	65,0	56,1	M12 x 89	1,7
	3 x 1	1,50	1,63	679,1	3,19	6,13	3,07	2,56	2,21	1/2 x 3	3,7
730MT3012*	80 x 32	44,5	47,6	4,8	84,8	155,7	84,3	63,5	56,1	M12 x 89	1,6
	3 x 1-1/4	1,75	1,88	1082,1	3,34	6,13	3,32	2,50	2,21	1/2 x 3	3,5
730MT3015*	80 x 40	50,8	54,0	6,3	85,9	155,7	90,4	63,0	56,1	M12 x 89	1,7
	3 x 1-1/2	2,00	2,13	1417,6	3,38	6,13	3,56	2,48	2,21	1/2 x 3	3,7
730MT3020*	80 x 50	63,5	66,7	9,9	88,9	155,7	103,9	69,9	56,1	M12 x 89	2,1
	3 x 2	2,50	2,63	2215,1	3,50	6,13	4,09	2,75	2,21	1/2 x 3	4,7
730MT4205*	100 x 15	38,1	41,3	1,2	93,7	181,1	78,0	77,7	70,6	M12 x 89	2,2
	4 x 1/2	1,50	1,63	277,1	3,69	7,13	3,07	3,06	2,78	1/2 x 3	4,8
730MT4207*	100 x 20	38,1	41,3	1,9	93,7	181,1	78,0	77,7	70,6	M12 x 89	2,2
	4 x 3/4	1,50	1,63	433,0	3,69	7,13	3,07	3,06	2,78	1/2 x 3	4,8
730MT4210*	100 x 25	38,1	41,3	3,0	93,7	181,1	78,0	77,7	70,6	M12 x 89	2,2
	4 x 1	1,50	1,63	679,1	3,69	7,13	3,07	3,06	2,78	1/2 x 3	4,8
730AT4212*	100 x 32	44,5	47,6	4,8	99,6	181,1	84,3	76,2	70,6	M12 x 89	2,2
	4 x 1-1/4	1,75	1,88	1082,1	3,92	7,13	3,32	3,00	2,78	1/2 x 3	4,8
730AT4215*	100 x 40	50,8	54,0	6,3	101,6	181,1	90,4	75,7	70,6	M12 x 89	2,3
	4 x 1-1/2	2,00	2,13	1417,6	4,00	7,13	3,56	2,98	2,78	1/2 x 3	5,1
730MT4220*	100 x 50	63,5	66,7	9,9	101,6	181,1	103,1	82,6	70,6	M12 x 89	2,5
	4 x 2	2,50	2,63	2215,1	4,00	7,13	4,06	3,25	2,78	1/2 x 3	5,5
730MT4226*	100 x 65	69,9	73,0	15,7	101,6	181,1	111,3	79,2	70,6	M12 x 89	2,8
	4 x 76,1 mm	2,75	2,88	3534,3	4,00	7,13	4,38	3,12	2,78	-	6,2
730MT4230*	100 x 80	88,9	92,1	21,4	104,9	181,1	130,3	84,1	70,6	M12 x 89	3,5
	4 x 3	3,50	3,63	4810,6	4,13	7,13	5,13	3,31	2,78	1/2 x 3	7,8
730MT5315*	125 x 40	50,8	54,0	6,3	117,6	206,5	90,4	101,6	85,6	M16 x 121	3,5
	139,7mm/5 x 1-1/2	2,00	2,13	1417,6	4,63	8,13	3,56	4,00	3,37	5/8 x 4-3/4	7,8
730MT5320*	125 x 50	63,5	66,7	9,9	117,6	206,5	103,1	98,6	85,6	M16 x 121	3,5
	139,7 mm/5 x 2	2,50	2,63	2215,1	4,63	8,13	4,06	3,88	3,37	5/8 x 4-3/4	7,8
730MT5326*	125 x 65	69,9	73,0	15,7	120,7	206,5	111,3	98,6	85,6	M16 x 121	4,0
	139,7 mm/5 x 76,1 mm	2,75	2,88	3534,3	4,75	8,13	4,38	3,88	3,37	-	8,9
730MT5330*	125 x 80	88,9	92,1	21,4	127,0	206,5	130,3	103,1	85,6	M16 x 121	5,8
	139,7 mm/5 x 3	3,50	3,63	4810,6	5,00	8,13	5,13	4,06	3,37	5/8 x 4-3/4	12,7
730MT6212*	150 x 32	50,8	54,0	4,8	130,3	235,0	90,4	108,0	99,1	M16 x 121	3,5
	165,1mm x 1-1/4	2,00	2,13	1082,1	5,13	9,25	3,56	4,25	3,90	-	7,7
730AT6215*	150 x 40	50,8	54,0	6,3	130,3	235,0	90,4	102,6	99,1	M16 x 121	3,5
	165,1mm x 1-1/2	2,00	2,13	1417,6	5,13	9,25	3,56	4,04	3,90	-	7,7
730AT6220*	150 x 50	63,5	66,7	9,9	130,3	235,0	103,1	109,5	99,1	M16 x 121	3,7
	165,1mm x 2	2,50	2,63	2215,1	5,13	9,25	4,06	4,31	3,90	-	8,2
730AT6226*	150 x 65	69,9	73,0	15,7	130,3	235,0	111,3	106,2	99,1	M16 x 121	4,1
	165,1 mm x 76,1 mm	2,75	2,88	3584,3	5,13	9,25	4,38	4,18	3,90	-	9,0

Figur 730 Mekaniska T-kopplingar – gängade

(Sida 3 av 3)

Tekniskt datablad: G210

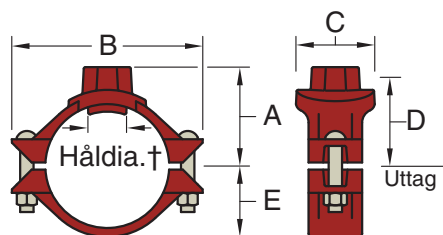

Figur 730 Grenutlopp med
BSP-gängad gren, hona
(T-kopplingskonfiguration)

Artikelnummer	Nominell dimension rör x förgrening DN Tum	Håldia. †		Max. ‡ Förgrening Ändbelastning kN Lbs.	Dimensioner – mm tum					Skruv Storlek mm Tum	Ungefärlig vikt kg Lbs.
		Min. mm Tum	Max. mm Tum		A	B	C	D	E		
730AT6230*	150 x 80	88,9	92,1	21,4	139,7	235,0	130,3	111,0	99,1	M16 x 121	4,8
	165,1 mm x 3	3,50	3,63	4810,6	5,50	9,25	5,13	4,37	3,90	–	10,5
730MT6312*	150 x 32	50,8	54,0	4,8	130,3	235,0	90,4	108,0	99,1	M16 x 121	3,4
	6 x 1-1/4	2,00	2,13	1082,1	5,13	9,25	3,56	4,25	3,90	5/8 x 4-3/4	7,5
730AT6315*	150 x 40	50,8	54,0	6,3	130,3	235,0	90,4	102,6	99,1	M16 x 121	3,4
	6 x 1-1/2	2,00	2,13	1417,6	5,13	9,25	3,56	4,04	3,90	5/8 x 4-3/4	7,5
730AT6320*	150 x 50	63,5	66,7	9,9	130,3	235,0	103,1	109,5	99,1	M16 x 121	3,5
	6 x 2	2,50	2,63	2215,1	5,13	9,25	4,06	4,31	3,90	5/8 x 4-3/4	7,7
730AT6326*	150 x 65	69,9	73,0	14,4	130,3	235,0	111,3	106,2	99,1	M16 x 121	4,0
	6 x 76,1 mm	2,75	2,88	3245,9	5,13	9,25	4,38	4,18	3,90	5/8 x 4-3/4	8,9
730AT6330*	150 x 80	88,9	92,1	21,4	139,7	235,0	130,3	111,0	99,1	M16 x 121	4,7
	6 x 3	3,50	3,63	4810,6	5,50	9,25	5,13	4,37	3,90	5/8 x 4-3/4	10,3
730AT8020*	200 x 50	63,5	66,7	14,4	158,8	317,5	103,1	130,0	124,5	M20 x 121	5,5
	8 x 2	2,5	2,63	3245,9	6,25	12,50	4,06	5,12	4,90	3/4 x 4-3/4	12,1
730AT8026*	200 x 65	69,9	73,0	15,7	158,8	317,5	111,3	130,0	124,5	M20 x 121	5,7
	8 x 76,1 mm	2,75	2,88	3534,3	6,25	12,50	4,38	5,12	4,90	–	12,6
730AT8030*	200 x 80	88,9	92,1	21,4	165,1	317,5	130,3	136,4	124,5	M20 x 121	6,1
	8 x 3	3,50	3,63	4810,6	6,50	12,50	5,13	5,37	4,90	3/4 x 4-3/4	13,6

* = 1 för röd lack, 2 för varmförzinkad finish

† Korrekt hålförberedning krävs för effektiv tätning och prestanda. Kontrollera att rörets tätningsyta inom 15,9 mm (5/8") från hålet är fritt från sådant som påverkar packningens tätning. Avlägsna vassa eller skrovliga kanter från hålet eller höljets övre kontaktyta som kan påverka installation, korrekt placering av fixeringskragen eller flöde från utloppet. För korskopplingar ska dubbla utloppshål vara i linje på båda sidor av röret. Det kan hända att andra gängade produkter än stålrör, t.ex. nedåtriktade torrsprinkler, inte är kompatibla med det invändigt gängade utloppet på den mekaniska T-kopplingen. Bekräfta alltid kompatibilitet genom att kontakta en säljare från GRINNELL.

‡ Maximitryck och maximal ändbelastning är totalvärden från alla laster, baserat på stålrör med standardvikt. Tryckvärden och ändlastningar kan variera för andra rörmaterial och/eller väggjockelekar. Kontakta en säljare från GRINNELL för mer information.

Gångarna är BSP. Utlopp av vissa storlekar finns tillgängliga med NPT-gångor. Kontakta en säljare från GRINNELL för mer information.

Kontakta en säljare från GRINNELL för mer information om alternativa storlekar.

Se sidan 66 för specifikationer för mekanisk T-koppling och sidorna 116 - 127 för packningsinformation.

För instruktioner om delnummer, orderinformation och tillgänglighet, se sidan 13 eller kontakta en säljare från GRINNELL.

Utloppsanslutningar

Figur 730 Mekaniska T-kopplingar – rillade

(Sida 1 av 3)

Tekniskt datablad: G210

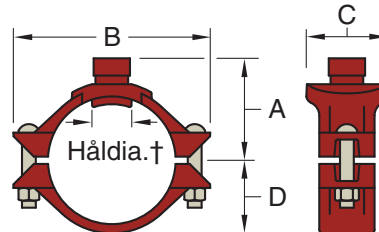

Grenutlopp i figur 730
med rillad gren
(T-kopplingskonfiguration)

Utloppsanslutningar

Artikelnummer	Nominell storlek Rör x förgrening DN Tum	Håldia.†		Max. ‡ Ändbelastning gren kN Lbs.	Dimensioner – mm tum				Skruv Storlek mm Tum	Ungefärlig vikt kg Lbs.
		Min. mm Tum	Max. mm Tum		A	B	C	D		
730AG2012*	50 x 32	44,5	47,6	4,8	70,6	124,0	84,3	40,4	M10 x 57	1,1
	2 x 1- 1/4	1,75	1,88	1082,1	2,78	4,88	3,32	1,59	3/8 x 2- 1/4	2,5
730AG2015*	50 x 40	44,5	47,6	6,3	66,5	124,0	84,3	40,4	M10 x 57	1,1
	2 x 1- 1/2	1,75	1,88	1417,6	2,62	4,88	3,32	1,59	3/8 x 2- 1/4	2,4
730AG2512*	65 x 32	50,8	54,0	4,8	76,2	133,4	90,4	46,0	M10 x 57	1,1
	2- 1/2 x 1- 1/4	2,00	2,13	1082,1	3,00	5,25	3,56	1,81	3/8 x 2- 1/4	2,5
730MG2520*	65 x 50	50,8	54,0	9,9	81,0	133,4	101,6	46,0	M10 x 57	1,1
	2- 1/2 x 2	2,00	2,13	2215,1	3,19	5,25	4,00	1,81	3/8 x 2- 1/4	2,5
730MG2612*	65 x 32	50,8	54,0	4,8	77,7	142,7	90,4	47,5	M10 x 57	1,1
	76,1 mm x 1- 1/4	2,00	2,13	1082,1	3,06	5,62	3,56	1,87	-	2,5
730MG2615*	65 x 40	50,8	54,0	6,3	79,5	142,7	90,4	47,5	M10 x 57	1,1
	76,1 mm x 1- 1/2	2,00	2,13	1417,6	3,13	5,62	3,56	1,87	-	2,5
730MG2620*	65 x 50	50,8	54,0	9,9	82,6	142,7	101,6	47,5	M10 x 57	1,1
	76,1 mm x 2	2,00	2,13	2215,1	3,25	5,62	4,00	1,87	-	2,5
730MG3012*	80 x 32	44,5	47,6	4,8	84,8	155,7	84,3	56,1	M12 x 89	1,6
	3 x 1- 1/4	1,75	1,88	1082,1	3,34	6,13	3,32	2,21	1/2 x 3	3,5
730MG3015*	80 x 40	50,8	54,0	6,3	85,9	155,7	90,4	56,1	M12 x 89	1,6
	3 x 1- 1/2	2,00	2,13	1417,6	3,38	6,13	3,56	2,21	1/2 x 3	3,6
730MG3020*	80 x 50	63,5	66,7	9,9	88,9	155,7	103,9	56,1	M12 x 89	2,0
	3 x 2	2,50	2,63	2215,1	3,50	6,13	4,09	2,21	1/2 x 3	4,5
730AG4212*	100 x 32	44,5	47,6	4,8	99,6	181,1	84,3	70,6	M12 x 89	2,2
	4 x 1- 1/4	1,75	1,88	1082,1	3,92	7,13	3,32	2,78	1/2 x 3	4,8
730AG4215*	100 x 40	50,8	54,0	6,3	101,6	181,1	90,4	70,6	M12 x 89	2,3
	4 x 1- 1/2	2,00	2,13	1417,6	4,00	7,13	3,56	2,78	1/2 x 3	5,0
730MG4220*	100 x 50	63,5	66,7	9,9	101,6	181,1	103,1	70,6	M12 x 89	2,4
	4 x 2	2,50	2,63	2215,1	4,00	7,13	4,06	2,78	1/2 x 3	5,3
730MG4225*	100 x 65	69,9	73,0	14,4	101,6	181,1	111,3	70,6	M12 x 89	2,7
	4 x 2- 1/2	2,75	2,88	3245,9	4,00	7,13	4,38	2,78	1/2 x 3	5,9
730MG4226*	100 x 65	69,9	73,0	15,7	101,6	181,1	111,3	70,6	M12 x 89	2,7
	4 x 76,1 mm	2,75	2,88	3534,3	4,00	7,13	4,38	2,78	-	5,9
730MG4230*	100 x 80	88,9	92,1	21,4	104,9	181,1	130,3	70,6	M12 x 89	3,4
	4 x 3	3,50	3,63	4810,6	4,13	7,13	5,13	2,78	1/2 x 3	7,4
730MG5315*	125 x 40	50,8	54,0	6,3	117,6	206,5	90,4	85,6	M16 x 121	3,5
	139,7 mm/5 x 1- 1/2	2,00	2,13	1417,6	4,63	8,13	3,56	3,37	5/8 x 4- 3/4	7,7
730MG5320*	125 x 50	63,5	66,7	9,9	117,6	206,5	103,1	85,6	M16 x 121	3,4
	139,7 mm/5 x 2	2,50	2,63	2215,1	4,63	8,13	4,06	3,37	5/8 x 4- 3/4	7,6

Figur 730 Mekaniska T-kopplingar – rillade

(Sida 2 av 3)

Tekniskt datablad: G210

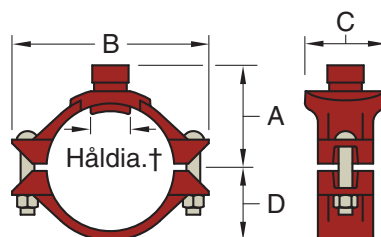

Grenutlopp i figur 730
med rillad gren
(T-kopplingskonfiguration)

Utloppsanslutningar

Artikelnummer	Nominell storlek Rör x förgrening DN Tum	Håldia. †		Max. ‡ Ändbelastning gren kN Lbs.	Dimensioner – mm tum				Skruv Storlek mm Tum	Ungefärlig vikt kg Lbs.
		Min. mm Tum	Max. mm Tum		A	B	C	D		
730MG5325*	125 x 65	69,9	73,0	14,4	120,7	206,5	111,3	85,6	M16 x 121	3,9
	139,7mm/5 x 2- 1/2	2,75	2,88	3245,9	4,75	8,13	4,38	3,37	5/8 x 4- 3/4	8,6
730MG5326*	125 x 65	69,9	73,0	15,7	120,7	206,5	111,3	85,6	M16 x 121	3,9
	139,7 mm/5 x 76,1 mm	2,75	2,88	3534,3	4,75	8,13	4,38	3,37	–	8,6
730MG5330*	125 x 80	88,9	92,1	21,4	127,0	206,5	130,3	85,6	M16 x 121	5,6
	139,7 mm/5 x 3	3,50	3,63	4810,6	5,00	8,13	5,13	3,37	5/8 x 4- 3/4	12,3
730MG6212*	150 x 32	50,8	54,0	4,8	130,3	235,0	90,4	99,1	M16 x 121	3,5
	165,1mm x 1- 1/4	2,00	2,13	1082,1	5,13	9,25	3,56	3,90	–	7,7
730MG6215*	150 x 40	50,8	54,0	6,3	130,3	235,0	90,4	99,1	M16 x 121	3,4
	165,1mm x 1- 1/2	2,00	2,13	1417,6	5,13	9,25	3,56	3,90	–	7,6
730AG6220*	150 x 50	63,5	66,7	9,9	130,3	235,0	103,1	99,1	M16 x 121	3,6
	165,1mm x 2	2,50	2,63	2215,1	5,13	9,25	4,06	3,90	–	8,0
730AG6225*	150 x 65	69,9	73,0	14,4	130,3	235,0	111,3	99,1	M16 x 121	4,0
	165,1mm x 2- 1/2	2,75	2,88	3245,9	5,13	9,25	4,38	3,90	–	8,8
730AG6226*	150 x 65	69,9	73,0	15,7	130,3	235,0	111,3	99,1	M16 x 121	4,0
	165,1 mm x 76,1 mm	2,75	2,88	3534,3	5,13	9,25	4,38	3,90	–	8,8
730AG6230*	150 x 80	88,9	92,1	–	139,7	235,0	130,3	99,1	M16 x 121	4,6
	165,1 mm x 3	3,50	3,63	–	5,50	9,25	5,13	3,90	–	10,1
730AG6242*	150 x 100	114,3	117,5	35,4	136,7	235,0	155,7	99,1	M16 x 121	5,3
	165,1 mm x 4	4,50	4,63	7952,2	5,38	9,25	6,13	3,90	–	11,6
730MG6312*	150 x 32	50,8	54,0	4,8	130,3	235,0	90,4	99,1	M16 x 121	3,5
	6 x 1- 1/4	2,00	2,13	1082,1	5,13	9,25	3,56	3,90	5/8 x 4- 3/4	7,7
730AG6315*	150 x 40	50,8	54,0	6,3	130,3	235,0	90,4	99,1	M16 x 121	3,4
	6 x 1- 1/2	2,00	2,13	1417,6	5,13	9,25	3,56	3,90	5/8 x 4- 3/4	7,6
730AG6320*	150 x 50	63,5	66,7	9,9	130,3	235,0	103,1	99,1	M16 x 121	3,6
	6 x 2	2,50	2,63	2215,1	5,13	9,25	4,06	3,90	5/8 x 4- 3/4	8,0
730AG6325*	150 x 65	69,9	73,0	14,4	130,3	235,0	111,3	99,1	M16 x 121	4,0
	6 x 2- 1/2	2,75	2,88	3245,9	5,13	9,25	4,38	3,90	5/8 x 4- 3/4	8,8
730AG6326*	150 x 65	69,9	73,0	14,4	130,3	235,0	111,3	99,1	M16 x 121	4,0
	6 x 76,1 mm	2,75	2,88	3245,9	5,13	9,25	4,38	3,90	5/8 x 4- 3/4	8,8
730AG6330*	150 x 80	88,9	92,1	21,4	139,7	235,0	130,3	99,1	M16 x 121	4,6
	6 x 3	3,50	3,63	4810,6	5,50	9,25	5,13	3,90	5/8 x 4- 3/4	10,1
730AG6342*	150 x 100	114,3	117,5	35,4	136,7	235,0	155,7	99,1	M16 x 121	5,3
	6 x 4	4,50	4,63	7952,2	5,38	9,25	6,13	3,90	5/8 x 4- 3/4	11,6
730AG8020*	200 x 50	63,5	66,7	9,9	158,8	317,5	111,3	124,5	M20 x 121	5,5
	8 x 2	2,5	2,63	2215,1	6,25	12,50	4,38	4,90	3/4 x 4- 3/4	12,1

Figur 730 Mekaniska T-kopplingar – rillade

(Sida 3 av 3)

Tekniskt datablad: G210

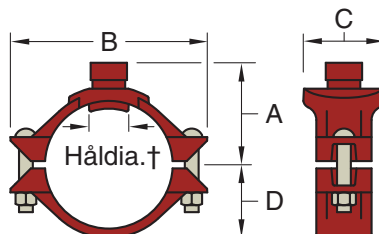

Grenutlopp i figur 730
med rillad gren
(T-kopplingskonfiguration)

Artikelnummer	Nominell storlek Rör x förgrening DN Tum	Håldia. †		Max. ‡ Ändbelastning gren kN Lbs.	Dimensioner – mm tum				Skruv Storlek mm Tum	Ungefärlig vikt kg Lbs.
		Min. mm Tum	Max. mm Tum		A	B	C	D		
730AG8025*	200 x 65	69,9	73,0	14,4	158,8	317,5	111,3	124,5	M20 x 121	5,6
	8 x 2- 1/2	2,75	2,88	3245,9	6,25	12,50	4,38	4,90	3/4 x 4- 3/4	12,3
730AG8026*	200 x 65	69,9	73,0	15,7	158,8	317,5	111,3	124,5	M20 x 121	5,6
	8 x 76.1mm	2,75	2,88	3534,3	6,25	12,50	4,38	4,90	-	12,3
730AG8030*	200 x 80	88,9	92,1	21,4	165,1	317,5	130,3	124,5	M20 x 121	6,0
	8 x 3	3,50	3,63	4810,6	6,50	12,50	5,13	4,90	3/4 x 4- 3/4	13,2
730AG8042*	200 x 100	114,3	117,5	35,4	162,1	317,5	155,7	124,5	M20 x 121	6,7
	8 x 4	4,50	4,63	7952,2	6,38	12,50	6,13	4,90	3/4 x 4- 3/4	14,7

* = 1 för röd lack, 2 för varmförzinkad finish

♦ Kontakta en säljare från GRINNELL för mer information om mått.

† Korrekt hålförberedning krävs för effektiv tätning och prestanda. Kontrollera att rörets tätningssyta inom 15,9 mm (5/8") från hålet är fritt från sådant som påverkar packningens tätning. Avlägsna vassa eller skrovliga kanter från hålet eller höljets övre kontaktyta som kan påverka installation, korrekt placering av fixeringskragen eller flöde från utloppet. För korskopplingar ska dubbla utloppshål vara i linje på båda sidor av röret.

‡ Maximetryck och maximal ändbelastning är totalvärden från alla laster, baserat på stålrör med standardvikt. Tryckvärden och ändlastningar kan variera för andra rörmaterial och/eller väggjocklekar. Kontakta en säljare från GRINNELL för mer information.

Kontakta en säljare från GRINNELL för mer information om alternativa storlekar.

Se sidan 66 för specifikationer för mekanisk T-koppling och sidorna 116 - 127 för packningsinformation.

För instruktioner om delnummer, orderinformation och tillgänglighet, se sidan 13 eller kontakta en säljare från GRINNELL.



VENTILER OCH TILLBEHÖR

Innehållsförteckning, ventiler och tillbehör

 <p>Figur B303 Vridspjällsventiler med rillade ändar Sidor 75 - 77</p>	 <p>Modell CB800 Rillade utjämningsventiler Sida 84</p>	 <p>Figur ALG Förlängningskoppling Sida 89</p>
 <p>Modell CV-1 Backventiler med rillade ändar Sidor 78 - 79</p>	 <p>Modell CB800 Gängade utjämningsventiler Sida 85</p>	 <p>Figur ANS Förlängningskoppling Sida 90</p>
 <p>Figur 760P "Y"-filter Sidor 80 - 81</p>	 <p>Modell CB800 Isoleringskit för kretsbalansering Sida 86</p>	 <p>Figur FSF Flänsförsedda gummibällgar Sida 91</p>
 <p>Figure 725G Insugningsspridare Sida 82</p>	 <p>Modell CB800 Kretsbalanseringsventiler med MC2-dator Sida 86</p>	 <p>Figurerna 407GT & 407T Dielektriska inlopp Sida 92</p>
 <p>Modell CB800 Överblick över utjämningsventiler Sida 83</p>	 <p>Figur 70607 Mätstation med rillad ände Sida 87</p>	
	 <p>Figur RXAG Förlängningskoppling Sida 88</p>	

Modell B303 Rillade vridspjällventiler Växel- och spärroperatörer

(Sida 1 av 3)

Tekniskt datablad: G315

10
YEAR
LIMITED
WARRANTY

GRINNELL modell B303 fjärilsventiler ger effektiv kontroll i rörsystem med på/av -eller strypning/balanseringsservice, vätskeflöde och bubbeltät avstängning. Ventilerna är försedda med rillade ändar för att användas med rillade kopplingar och kan enkelt anpassas till flänsförsedda komponenter genom att använda GRINNELL figur 71 klass 150 flänsadapterar.

Flödet kan komma från båda håll och ventilen kan placeras i alla riktningar. Konstruktionen på huset och spjället ger en ökad hållfasthet och hållbarhet. Spjällets tätning och husets lack är kompatibla med olika kemikalier och temperaturer. Kontakta din säljare från GRINNELL för specifika rekommendationer angående tätnings- och lackval.



Spärroperatör

Växeloperatör

Godkännanden

- Modellen B303 fjärilsventiler passar MSS SP-67.

Maximalt arbetstryck

- 50 till 200 mm (2" till 8"): 20,7 bar (300 psi)
- 250 till 300 mm (10" till 12"): 12 bar (175 psi)

Kropp:

- Segjärn passar ASTM A 536, grad 65-45-12.

Kropplack:

- Nylon: Rilson Pine puder (PA11), svart

Spjäll:

- Segjärn passar ASTM A 395, grad 60-40-18

Övre och undre ventilsjindel:

- Typ 410 i rostfritt stål passar ASTM A479

Spärroperatör:

- Handtag Polymerlackat järn
- Spärr Förzinkat stål
- Strypplatta Förzinkat stål

Växeloperatör:

- 50 till 200 mm (2" till 8"): växellåda i brons med löpmutter, hölje i segjärn.
- 250 till 300 mm (10" till 12"): segmenterad växellåda i ett hölje av segjärn.

Inkapslat spjällmaterial & temperaturvärde:

Se tabell nedan

Spjällventilens vridmoment

- Tryckfall, kontakta en säljare från GRINNELL.

Prestanda

- Tryckfall, kontakta en säljare från GRINNELL.

Ventiler och
tillbehör

Grad "E" EPDM ^(a)	Grad "T" Nitril ^(b)	Grad "O" Flouroelastomer ^(c)
-30 °F till 230 °F -34 °C till 110 °C	-20 °F till 180 °F -29 °C till 82 °C	-20 °F till 200 °F -29 °C till 93 °C
<p>a. Rekommenderas för varmt vatten, utspädningsryror, alkali, oljefri luft och flera kemiska tjänster som inte involverar petroleumprodukter. Rekommenderas ej för kolväte eller ångtjänster.</p> <p>b. Rekommenderas för petroleumprodukter, vegetabiliska oljor, mineraloljor och luft med olja. Avancerad temperatur på oljeånga minskas till 150°F (66°C). Rekommenderas ej för varmt vatten eller varmluftssystem.</p> <p>c. Rekommenderas för oxiderande syror, petroleumprodukter, hydrauliska vätskor, smörjmedel och halogenerade kolväten. Rekommenderas ej för varmt vatten.</p>		

Modell B303 Rillade vridspjällventiler Spärroperatör

(Sida 2 av 3)

Tekniskt datablad: G315

10
YEAR
LIMITED
WARRANTY

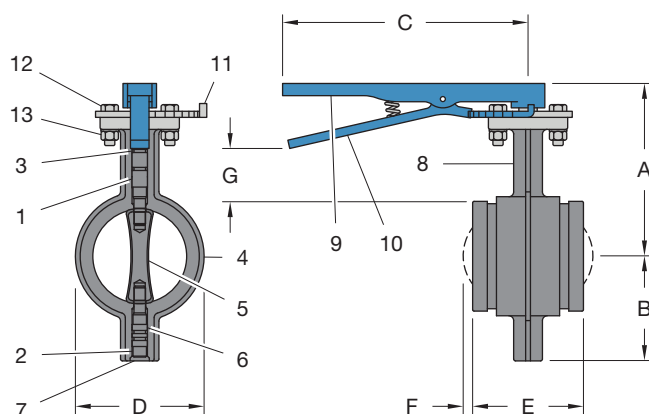

Modell B303 fjärilsventil med spärrålsoperatör som är 50 genom 200 mm (2" genom 8") har en strypplatta som ger strypback var 10° för manuell kontroll i balansering upp till 90° eller stänger av tjänsten. Spärren kan låsas med hänglås i någon av positionerna, inklusive öppen eller stängd, på grund av ett låshål i handtag och spärr.

Specifikationer för ventilmaterial			
Artikel nr.	Beskrivning	Material	Antal
1	Övre ventilspindel	Rostfritt stål	1
2	Uppförande	Polyacetal	4
3	O-ring	EPDM, Nitril eller Fluoroelastomer	4
4	Kropp	RILSAN-lackat segjärn	1
5	Spjäll	Segjärnsinkapsling per tabell på sida 96	1
6	Nedre ventilspindel	Rostfritt stål	1
7	Damplugg	EPDM, Nitril eller Fluoroelastomer	1
8	Namnskylt	Aluminium	1
9	Handtag	Smidbart gjutjärn	1
10	Spak	Förzinkat stål	1
11	Strypplatta	Förzinkat stål	1
12	Sexkants Skruv	Förzinkat stål	2
13	Sexkants Mutter	Förzinkat stål	2

Artikelnummer		Rörstorlek		Dimensioner – mm tum							Cirka Vikt Kg. Lbs.
EPDM	Nitril	Nominell mm Tum	YD mm Tum	A	B	C	D	E	F	G	
B30320EL	B30320TL	50	60,3	131,0	72,5	284,0	70,0	96,4	0	50,8	1,8
		2	2,375	5,16	2,85	11,18	2,76	3,80		2,00	4,0
B30325EL	B30325TL	65	73,0	146,0	85,0	284,0	77,0	96,4	0	59,4	3,8
		2 ½	2,875	5,76	3,35	11,18	3,03	3,80		2,34	8,4
B30326EL	B30326TL	65	76,1	146,0	85,0	284,0	77,0	96,4	0	57,9	3,8
		76,1 mm	3,000	5,76	3,35	11,18	3,03	3,80		2,28	8,4
B30330EL	B30330TL	80	88,9	153,0	91,0	284,0	96,0	96,4	0	58,2	4,3
		3	3,500	6,02	3,58	11,18	3,78	3,80		2,29	9,5
B30340EL	B30340TL	100	114,3	178,0	109,0	284,0	124,0	115,4	0	70,6	6,0
		4	4,500	7,01	4,29	11,18	4,88	4,54		2,78	13,2
B30356EL	B30356TL	125	139,7	199,0	131,0	284,0	146,0	132,4	0	59,4	8,8
		139,7 mm	5,500	7,83	4,16	11,18	5,75	5,21		2,34	19,4
B30350EL	B30350TL	125	141,3	199,0	131,0	284,0	146,0	132,4	0	58,7	8,8
		5	5,563	7,83	4,16	11,18	5,75	5,21		2,31	19,4
B30366EL	B30366TL	150	165,1	212,0	145,0	284,0	175,0	132,4	6,8	59,7	10,6
		165,1 mm	6,500	8,35	5,71	11,18	6,89	5,21		0,27	2,35
B30360EL	B30360EL	150	168,3	212,0	145,0	284,0	175,0	132,4	6,8	58,2	10,6
		6	6,625	8,35	5,71	11,18	6,89	5,21		0,27	2,29
B30380EL	B30380TL	200	219,1	237,0	170,0	284,0	224,0	147,4	24,0	57,7	15,6
		8	8,625	9,33	6,69	11,18	8,82	5,80		0,94	2,27

Obs: rekommenderad för montering med GRINNELL stela kopplingar

Kontakta en säljare från GRINNELL för mer information om alternativa storlekar.

För instruktioner om delnummer, orderinformation och tillgänglighet, se sidan 13 eller kontakta en säljare från GRINNELL.

Modell B303 Rillade vridspjällventiler Växelooperator

(Sida 3 av 3)

Tekniskt datablad: G315

10
YEAR
LIMITED
WARRANTY

Modell B303 fjärilsventil, 50 genom 300 mm (2" genom 12"), med växelooperator är en självläsande växelooperator med löpmutter (50 genom 200 mm) och segmenterad växellåda (250 genom 300 mm). Den är utrustad med justerbara stoppskruvor för att låsa ventilen vid positionerna full öppning och stängning.



Specifikationer för ventilmaterial			
Artikel nr.	Beskrivning	Material	Antal
1	Övre ventilsindel	Rostfritt stål	1
2	Uppförande	Polyacetal	4
3	O-ring	EPDM, Nitril eller Fluoroelastomer	4
4	Kropp	RILSAN-lackat segjärn	1
5	Spjäll	Segjärnsinkapsling per tabell på sida 96	1
6	Nedre ventilsindel	Rostfritt stål	1
7	Dammplugg	EPDM, Nitril eller Fluoroelastomer	1
8	Namnsskytt	Aluminium	1
9	Växelooperator	Segjärn, stål	1
10	Ratt	Smidbart gjutjärn	1
11	Fjädersprint	Stål	1
12	Sexkant Skruv	Förzinkat stål	2

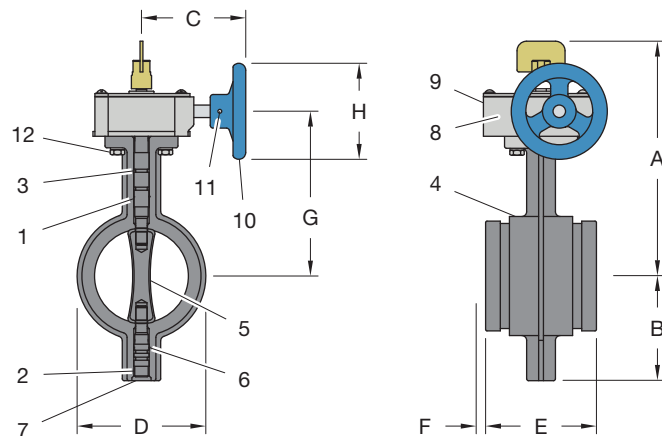

Ventiler och tillbehör

Artikelnummer		Rörstorlek		Dimensioner – mm tum								Cirka Vikt Kg. Lbs.
EPDM	Nitril	Nominell mm Tum	YD mm Tum	A	B	C	D	E	F	G	H	
B30320EG	B30320TG	50	60,3	214,0	72,5	108,6	70,0	96,4	0	124,5	125,0	7,2
		2	2,375	8,43	2,85	4,28	2,76	3,80	0	4,9	4,92	15,9
B30325EG	B30325TG	65	73,0	237,3	85,0	108,6	77,0	96,4	0	139,8	125,0	8,7
		2 1/2	2,875	9,34	3,35	4,28	3,03	3,80	0	5,50	4,92	19,2
B30326EG	B30326TG	65	76,1	237,3	85,0	108,6	77,0	96,4	0	139,8	125,0	8,7
		76,1 mm	3,000	9,34	3,35	4,28	3,03	3,80	0	5,50	4,92	19,2
B30330EG	B30330TG	80	88,9	243,8	91,0	108,6	96,0	96,4	0	146,3	125,0	9,5
		3	3,500	9,60	3,58	4,28	3,78	3,80	0	5,76	4,92	21,0
B30340EG	B30340TG	100	114,3	269,0	109,0	108,6	124,0	115,4	0	171,5	125,0	11,0
		4	4,500	10,59	4,29	4,28	4,88	4,54	0	6,75	4,92	24,3
B30356EG	B30356TG	125	139,7	290,0	131,0	147,0	146,0	132,4	0	201,5	150,0	14,5
		139,7 mm	5,500	11,42	4,16	5,79	5,75	5,21	0	7,93	5,91	32,0
B30350EG	B30350TG	125	141,3	290,0	131,0	147,0	146,0	132,4	0	201,5	150,0	14,5
		5	5,563	11,42	4,16	5,79	5,75	5,21	0	7,93	5,91	32,0
B30366EG	B30366TG	150	165,1	303,0	145,0	147,0	175,0	132,4	6,8	214,5	150,0	16,2
		165,1 mm	6,500	11,93	5,71	5,79	6,89	5,21	0,27	8,44	5,91	35,7
B30360EG	B30360TG	150	168,3	303,0	145,0	147,0	175,0	132,4	6,8	214,5	150,0	16,2
		6	6,625	11,93	5,71	5,79	6,89	5,21	0,27	8,44	5,91	35,7
B30380EG	B30380TG	200	219,1	328,0	170,0	208,0	224,0	147,4	24,0	236,0	225,0	22,5
		8	8,625	12,91	6,69	8,19	8,82	5,80	0,94	9,29	8,86	49,6
B30310EG	B30310TG	250	273,0	374,0	195,0	208,0	275,0	159,0	41,8	282,0	225,0	33,0
		10	10,750	14,72	7,68	8,19	10,83	6,26	1,65	11,10	8,86	72,8
B30312EG	B30312TG	300	323,9	402,0	241,5	208,0	339,0	165,0	68,5	310,0	225,0	40,4
		12	12,750	15,83	9,51	8,19	13,15	6,50	2,70	12,20	8,86	89,3

Obs: rekommenderad för montering med GRINNELL stela kopplingar

Kontakta en säljare från GRINNELL för mer information om alternativa storlekar.

För instruktioner om delnummer, orderinformation och tillgänglighet, se sidan 13 eller kontakta en säljare från GRINNELL.

Modell CV-1 Rillade backventiler

(Sida 1 av 2)

Tekniskt datablad: G352

10
YEAR
LIMITED
WARRANTY



SPECIFIKATIONER

Ventilenhet, finish

- Röd, blyfri färg

Maximalt arbetstryck

- 20,7 bar (300 psi)

Kläpp

- 50 - 200 mm (2" - 8") - rostfritt stål, 250 mm (10") - segjärn

GRINNELL modell CV-1 rillade klaffbackventiler är kompakta och robusta enheter av klafftyp som medger vattenflöde i en riktning och förhindrar flöde i motsatt riktning. De är tillverkade med en kropp av segjärn och ett förnicklat säte.

- Storlekar 50 till 200 mm (2" till 8") har en klaffmontering i rostfritt stål.
- Storlekar 250 till 300 mm (10" till 12") har en klaffmontering i segjärn.

En motståndskraftig elastomertätningssyta på den fjäderbelastade klaffen säkerställer en läcksäker tätning och funktion utan att kräva.

Modell CV-1 backventiler har konstruerats för att minimera tryckslag som orsakas av flödesreversering. Modell CV-1 backventiler är försedda med rillor i ändarna och kan installeras med GRINNELL rillade kopplingar eller flänsadaptrar. Modell CV-1 Backventiler har konstruerats med ett avtagbart lock för att underlätta arbete på platsen. Dessa ventiler kan installeras horisontellt (med locket i läge uppåt) eller vertikalt med flödet i riktning uppåt.

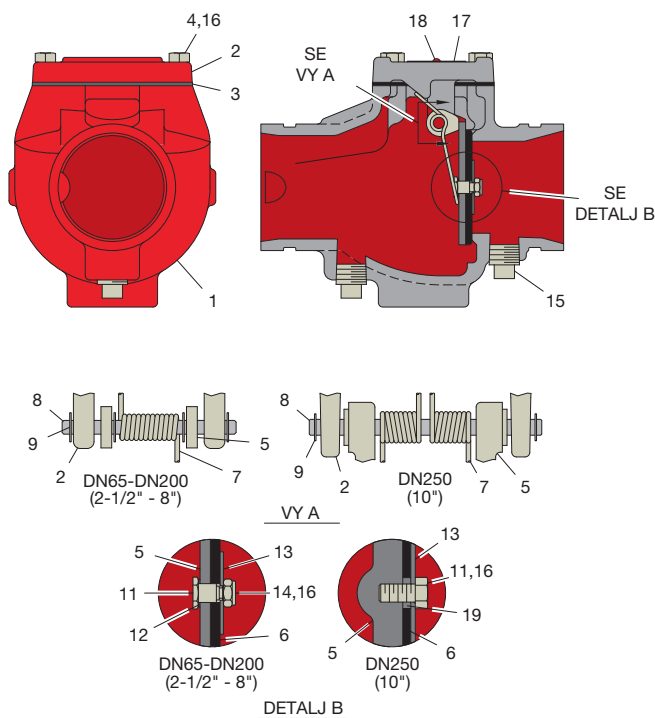
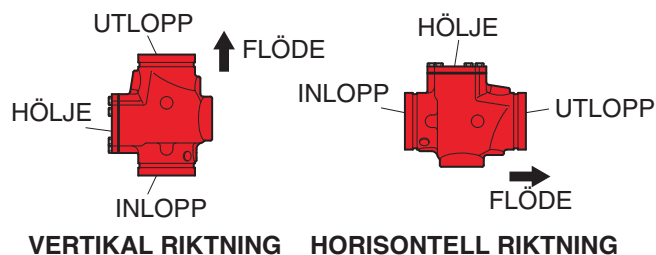

Specifikationer för ventilmaterial			
Artikel nr.	Beskrivning	Material	Antal
1	Kropp	Smidbart gjutjärn	1
2	Kåpa	Smidbart gjutjärn	1
3	Packning	Syntetfiber	1
4	Skruv	Stål, förzinkat	AR
5	Kläpp	Rostfritt stål eller segjärn	1
6	Tätningbeklädnad	EPDM Grad "E"	1
7	Fjäder	Rostfritt stål	1
8	Gängjärn, spindel	Rostfritt stål	1
9	Hållring	Rostfritt stål	AR
10	Bricka	Teflon	2
11	Hållbult	Rostfritt stål	1
12	Tätningring	Neopren	1
13	Hållskiva	Rostfritt stål	1
14	Låsmutter	Rostfritt stål	1
15	Plugg- 1/2"-14 NPT	Gjutjärn	2
16	Klister	Gängtätningssmedel	AR
17	Namnsskylt	Aluminium	1
18	Nit	Stål	2
19	Distans	Rostfritt stål	1

Modell CV-1 Rillade backventiler

(Sida 2 av 2)

Tekniskt datablad: G352

10
YEAR
LIMITED
WARRANTY

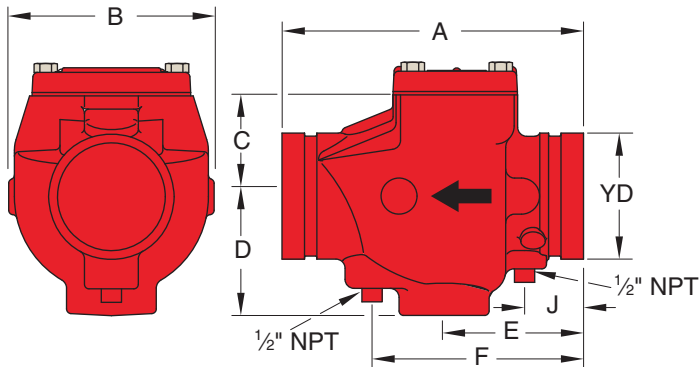

Artikelnummer	Rörstorlek		Dimensioner mm tum							Ungefärlig vikt kg Lbs
	Nominell DN Tum	YD mm Tum	A mm Tum	B mm Tum	C mm Tum	D mm Tum	E mm Tum	F mm Tum	J mm Tum	
595900020	50	60,3	171,5	111,3	64,8	65,3	82,3	120,7	41,5	4,1
	2	2,375	6,75	4,38	2,55	2,57	3,25	4,75	1,62	9,0
595900025	65	73,0	203,2	147,3	86,6	86,4	98,6	152,4	43,2	4,5
	2- 1/2	2,875	8,00	5,80	3,41	3,40	3,88	6,00	1,70	10,0
595900076	65	76,1	203,2	147,3	86,6	86,4	98,6	152,4	43,2	4,5
	76,1 mm	3,000	8,00	5,80	3,41	3,40	3,88	6,00	1,70	10,0
595900030	80	88,9	212,6	146,3	91,4	86,4	98,6	152,4	43,2	5,0
595900030	3	3,500	8,37	5,76	3,60	3,40	3,88	6,00	1,70	11,0
595900040	100	114,3	245,6	171,2	117,1	92,2	115,1	181,1	46,7	11,3
595900040	4	4,500	9,63	6,74	4,61	3,63	4,56	7,13	1,84	25,0
595900139	125	139,7	266,7	190,5	134,4	106,7	124,5	193,0	48,3	13,2
	139,7mm	5,500	10,50	7,50	5,29	4,20	4,90	7,60	1,90	29,0
595900050	125	141,3	266,7	190,5	134,4	106,7	124,5	193,0	48,3	13,2
	5	5,563	10,50	7,50	5,29	4,20	4,90	7,60	1,90	29,0
595900165	150	165,1	292,1	204,4	146,1	114,3	127,0	193,0	37,6	21,3
	165,1mm	6,500	11,50	8,05	5,75	4,50	5,00	7,60	1,48	47,0
595900060	150	168,3	292,1	204,4	146,1	114,3	127,0	193,0	37,6	21,3
	6	6,625	11,50	8,05	5,75	4,50	5,00	7,60	1,48	47,0
595900080	200	219,1	355,6	260,4	196,9	142,7	138,4	213,4	58,9	29,9
	8	8,625	14,00	10,25	7,75	5,62	5,45	8,40	2,20	66,0
595900100	250	273,0	457,2	330,2	259,3	162,1	190,5	266,7	76,2	49,4
	10	10,750	18,00	13,00	10,21	6,38	7,50	10,50	3,00	109,7
595900120	300	323,9	533,4	362,7	287,2	184,4	193,5	269,7	69,9	68,0
	12	12,750	21,00	14,28	11,31	7,26	7,62	10,62	2,75	2,68

Kontakta en säljare från GRINNELL för mer information om alternativa storlekar.

För instruktioner om delnummer, orderinformation och tillgänglighet, se sidan 13 eller kontakta en säljare från GRINNELL.

Ventiler och
tillbehör

Modell CV-1 data för tryckförlust

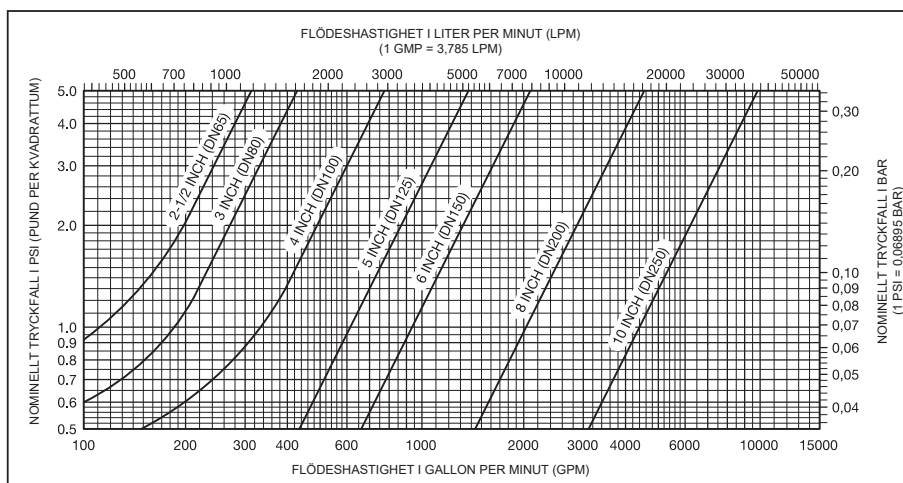

Se baksidan för landsspecifik kontaktinformation

Figur 760P "Y"-filter

(Sida 1 av 2)

Tekniskt datablad: G422



Figur 760P "Y"-filter tillhandahåller ekonomiskt filterskydd för rörmaterial så som pumpar, mätare, ventiler, kompressorer, lås och liknande utrustning, från skräp och främmande material.

Detta filter har en skärm av rostfritt stål 304 som är säkrad med en ändkåpa och en mekanisk koppling. Rengöring och underhåll av skärmen kan enkelt göras genom att avlägsna kopplingen. Figur 760P filter passar för vertikal och horisontell installation.

"Y"-filter - materialspecifikationer		
Artikel nr.	Beskrivning	Material
1	Ventilhus	ASTM A536, 65-45-12
2	Skärm	AISI 304
3	Stel koppling	ASTM A536, 65-45-12
4	Kåpa	ASTM A536, 65-45-12
5	Plugg	Smidbart galvaniserat järn eller brons ASTM B564

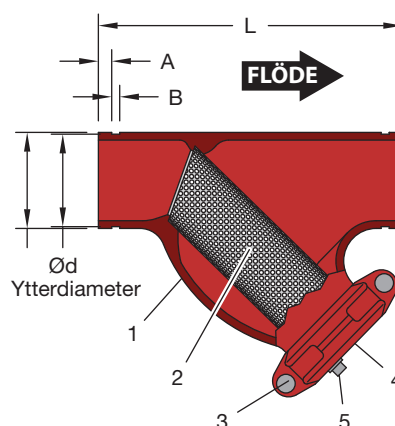

Artikelnummer	Rörstorlek		Ød Bar psi	A mm Tum	B mm Tum	L mm Tum	Skärm Perforering Detalj (Se nästa sida)	Dränering Pluggstorlek Urval Tum NPT
	Nominell mm Tum	YD mm Tum						
760P000601	50	60,3	57,2	15,9	7,9	247,5	Fig. A	1/2"
	2	2,375	2,25	0,63	0,31	9,74		
760P000731	65	73,0	69,1	15,9	7,9	273,0		
	2- 1/2	2,875	2,72	0,63	0,31	10,75		
760P000761	65	73,0	69,1	15,9	7,9	273,0		
	76,1 mm	2,875	2,72	0,63	0,31	10,75		
760P000881	80	88,9	84,9	15,9	7,9	298,5	Fig. B	1"
760P001141	3	3,500	3,34	0,63	0,31	11,75		
	4	4,500	4,33	0,63	0,37	14,25		
760P001391	100	114,3	110,1	15,9	9,6	362,0		
	4	4,500	4,33	0,63	0,37	14,25		
760P001651	125	139,7	137,0	15,9	9,6	419,0		
	139,7 mm	5,500	5,39	0,63	0,37	16,50		
760P001681	150	165,7	164,0	15,9	9,6	470,0		
	165,1 mm	6,500	6,46	0,63	0,37	18,50		
760P001681	150	168,3	164,0	15,9	9,6	470,0		
	6	6,625	6,46	0,63	0,37	18,50		
760P002191	200	219,1	214,4	19,1	11,1	609,5		
	8	8,625	8,44	0,75	0,44	24,00		
760P002731	250	273,1	268,3	19,1	12,7	686,0		
	10	10,750	10,56	0,75	0,50	27,00		
760P003241	300	323,9	318,3	19,1	12,7	762,0		
	12	12,750	12,53	0,75	0,50	30,00		

Maximalt arbetstryck baseras på prestandakapaciteten på GRINNELL "Y"-filter.

Systemets Maximala arbetstryck är beroende av de stela kopplingar som används för installation och tryckkapaciteten på systemkomponenterna.

Kontakta en säljare från GRINNELL för mer information om alternativa storlekar.

För instruktioner om delnummer, orderinformation och tillgänglighet, se sidan 13 eller kontakta en säljare från GRINNELL.



Figur 760P "Y"-filter

(Sida 2 av 2)

Tekniskt datablad: G422

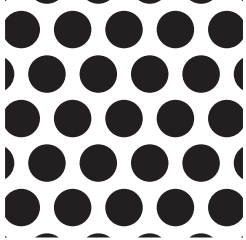
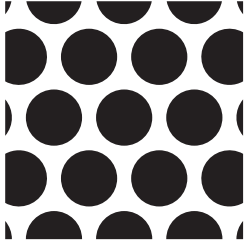
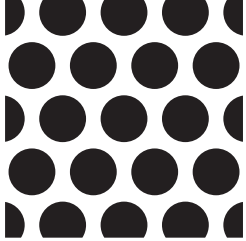

Figur 760P "Y"-filter Skärmperforeringar

<p>A</p> <p>2" – 2-1/2" (DN50–DN65) SILAR: 0,16"(4,0 mm) DIA. HÅL 24 HÅL KV.-TUM 48 % ÖPPET OMRÅDE</p> 	<p>C</p> <p>5" (DN125) SIL: 0,24"(6,0 mm) DIA. HÅL 13 HÅL KV.-TUM 58 % ÖPPET OMRÅDE</p> 
<p>B</p> <p>3" – 4" (DN80–DN100) SILAR: 0,20"(5,0 mm) DIA. HÅL 17 HÅL KV.-TUM 53 % ÖPPET OMRÅDE</p> 	<p>D</p> <p>6" – 12" (DN150–DN300) SILAR: 0,25"(6,3 mm) DIA. HÅL 11 HÅL KV.-TUM 56 % ÖPPET OMRÅDE</p> 

SPECIFIKATIONER

Maximalt arbetstryck

- 20 bar (300 psi)

Filterskärm

- AISI 304

Temperaturområde

- 0° till 100°C (32° till 200° F)

Kropp och överdrag

- ASTM A-536, grad 65-45-12

Lack

- Fusionsbunden Epoxy-lack i enlighet med ANSI/AWWA C550 eller målning på begäran

Prestanda

- Se diagram eller kontakta en säljare från GRINNELL.

Figur 760P "Y"-filter Prestanda

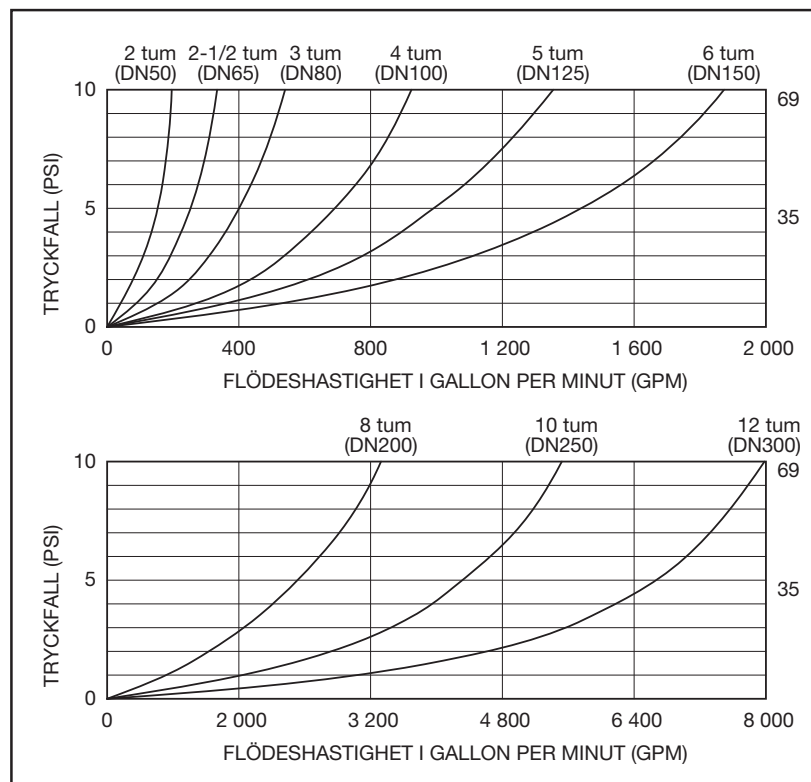

Ventiler och
tillbehör

Figur 725G Insugningsspridare

10
YEAR
LIMITED
WARRANTY



Modell 725G insugningsspridare har en platsbesparande design, en kropp av segjärn och integrerade styrvingarsom effektivt minskar turbulens och ger optimala flödesförhållanden på pumpens inloppssida.

Insugningsspridarens inlopp är försett med en rillad ände till AWWA C606-04. 725G kan anslutas direkt på pump med rillad ände eller på en pump med flänsförsedd ände om den används i kombination med en Modell 7041 flänsadapter eller en Modell 7180 universell flänsadapter.

Modell 725G är utrustad med ett löpande filter i rostfritt stål 304 och en engångsskärm i fint nät för att skydda pumpen under startoperationen.

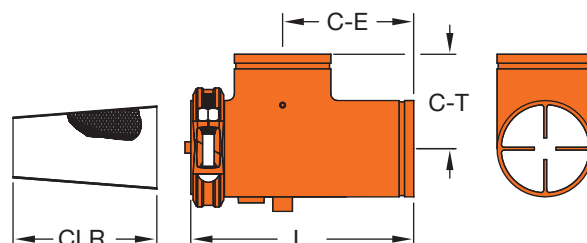

Artikelnummer	Nominell storlek - mm tum				Max. Wk Tryck Bar psi	Dimensioner - mm tum				Dränering Tum	Cirka Vikt Kg. Lbs.
	Insugningssida		Pumpsida			L	C-E	CLR	C-T		
	Nominell DN Tum	YD mm Tum	Nominell mm Tum	YD mm Tum							
725G2X2*	50	60,3	50	60,3	20,7	224	127	147	95	½	3,6 7,9
	2	2,375	2	2,375	300	8,82	5,00	5,79	3,75		
725G25X25*	65	76,1	65	76,1	20,7	224	127	147	95	½	4,0 8,8
	76,1 mm	3,000	76,1 mm	3,000	300	8,82	5,00	5,79	3,75		
725G3X3*	80	88,9	80	88,9	20,7	265	160	176	108	1	5,9 13,0
	3	3,500	3	3,500	300	10,43	6,30	6,93	5,51		
725G4X4*	100	114,3	100	114,3	20,7	312	187	218	127	1	9,4 20,9
	4	4,500	4	4,500	300	12,28	7,36	8,58	5,00		
725G5X5*	125	139,7	125	139,7	20,7	352	260	248	229	1	17,7 38,9
	139,7 mm	5,500	139,7 mm	5,500	300	13,86	10,24	9,76	9,02		
725G6X6*	150	165,1	150	165,1	20,7	385	229	265	165	1	19,7 43,3
	165,1 mm	6,500	165,1 mm	6,500	300	15,16	9,02	10,43	6,50		
725G8X8 *	200	219,1	200	219,1	20,7	464	260	320	229	1-¼	34,3 75,5
	8	8,625	8	8,625	300	18,27	10,24	12,60	9,02		
725G10X10*	250	273,1	250	273,1	20,7	562	315	410	229	1-¼	56,0 123,2
	10	10,750	10	10,750	300	22,11	12,40	16,14	9,02		
725G12X12*	300	323,9	300	323,9	20,7	668	392	490	254	1-¼	76,4 168,1
	12	12,750	12	12,750	300	26,30	15,43	19,29	10,00		

* = 1 för röd lack, 2 för varmförzinkad finish

Kontakta en säljare från GRINNELL för mer information om alternativa storlekar.

* Arbetstryck baseras på anslutning med rillad eller kapat standard rör i kolstål för vägg

Se sidor 116 - 127 för information om packningar.

För instruktioner om delnummer, orderinformation och tillgänglighet, se sidan 13 eller kontakta en säljare från GRINNELL.

CB800 Kretsbalanseringsventiler

Tekniskt datablad: G450

10
YEAR
LIMITED
WARRANTY

GRINNELL modell CB800 kretsbalanseringsventiler är designade att uppnå en korrekt och effektiv balansering av hydronisk uppvärmning eller kylsystem. Kretsbalanseringsventiler ger överlägsen riktighet vid mätning av flöden hellre än boll-lika kretsgivare.

Ventilen CB800 har 5 funktioner:

- Strypning
- Mätning av differentiellt tryck
- Dränering
- Fyllning
- Positiv avstängning

Dessa ventiler har ett värde på 20,7 Bar (300 psi) på 150°C (300°F).

Den Y-mönstrade stilen ger ett lågt tryckfall. Den globala stilventilen möjliggör en precis strypning. Den lättjusterade digitala/fininställda ratten ger minst 70 unika rattpositioner. Ratten och testportarna sitter på en sidan för enkel åtkomst. Ett inbyggt minnesstopp säkerställer att inställningen kan återgå till en balanserad position efter avstängning. De självtätande testportarna för tryck/temperatur använder sig av standard införingsprober för att eliminera ytterligare komponenter.

GRINNELL kretsbalanseringsventil installeras med flöde i pilens riktning och kan vara i vertikalt eller horisontellt läge. Ratten kan vara där uppe eller där nere, eller på vardera sidan.



MATERIALSPECIFIKATIONER

Kropp

- Storlekar 15 – 50 mm (1/2" – 2") lod eller BSP-gängad anslutning: mässingsbeständig mot avzinkning (DZR)
- Storlekar 65 – 300 mm (2 1/2" – 12"), rillad eller flänsad anslutning: Gjutjärn passar till ASME ANSI B 16,5

Ventilspindel och spjäll

- Mässingsbeständig mot avzinkning (DZR)

O-ring

- EPDM E

Ratt

Termoplastisk

Kontakta en GRINNELL säljare för information om tillbehör och reservdelar.

Ventilens storlek

Alla balanserade ventiler är dimensionerade till att prestera i ett normalt arbetsområde mellan 25% och 100% av den fulla öppna positionen, med minsta differentiella tryck mellan 0,3 – 0,9 m (1 – 3 ft.) vatten. För ökad riktighet, rekommenderas det att ventilen är inställd för att öppna 70%+.

När det maximala flödet är känt men ett tryckfall genom balanseringsventilen är okänt, välj då en balanseringsventil för ett maximalt tryckfall på 0,6 m (2 ft.) vatten 0.06 bar (0.8 psi) i fullt öppet läge som visas i tabellen till höger.

Korrekt mätning av flöde kräver att hastighetsdistributionen nära balanseringsventilen förblir konstant, oavsett hur det totala flödet genom röret är. Förbindelser, så som vinkelrör och T-kopplingar, stör den normala flödesprofilen som etableras genom raka rör. Pumpar skapar ännu större störningar. Att inte låta vattenflöden runt förbindelser och pumpar normaliseras kan påverka mätningens exakthet med så mycket som 20% när ventilen är i helt öppet läge. Minimala längder (diametrar, D) på raktarör före och efter balanseringsventilen förhindrar dessa fel.

Ventiler är designade för vertikal, horisontell och lutande installation.

Minimala diametrar på rör från förbindelser

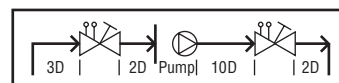

Storlek mm Tum	Flödeshastighet GPM LPM	Anslutning Typ
15	0,687 - 1,110	Gänga
1/2	2,6 - 4,2	
20	0,898 - 1,638	
3/4	3,4 - 6,2	
25	1,638 - 2,536	
1	6,2 - 9,6	
32	2,483 - 5,548	
1 1/4	9,4 - 21,0	
40	3,96 - 7,93	
1 1/2	15 - 30	
50	5,812 - 11,096	Rillad
2	22 - 42	
65	10,30 - 28,01	
2 1/2	39 - 106	
65	10,30 - 28,01	
76,1 mm	39 - 106	
80	15,85 - 34,87	
3	60 - 132	
100	26,42 - 57,33	
4	100 - 217	
125	29,59 - 83,75	
139,7 mm	112 - 317	
125	29,59 - 83,75	
5	112 - 317	
150	58,12 - 115,46	
165,1 mm	220 - 437	
150	58,12 - 115,46	
6	220 - 437	
200	58,92 - 232,76	
8	223 - 881	
250	77,15 - 342,93	
10	292 - 1298	
300	162,75 - 457,33	
12	616 - 1731	

Modell CB800 Kretsbalanseringsventiler Rillade ändrar

Tekniskt datablad: G450

10
YEAR
LIMITED
WARRANTY



GRINNELL modell CB800 kretsbalanseringsventil har funktioner för att utföra en korrekt och effektiv balansering av hydronisk uppvärmning eller kylsystem. GRINNELL rillad med rillad modell CB800 Ventil, finns i storlekar 65 till 300 mm (2 1/2" till 12"), är tillverkad av gjutjärn.

Ventilen CB800 har 5 funktioner:

- Strypning
- Mätning av differentiellt tryck
- Dränering
- Fyllning
- Positiv avstängning

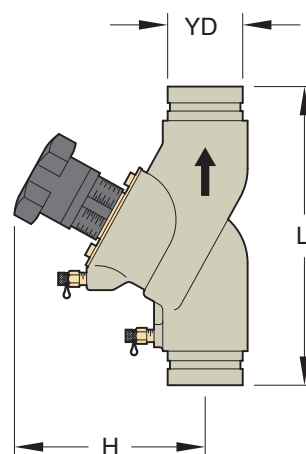

Ventiler och
tillbehör

Artikelnummer	Rörstorlek		Dimensioner		Cirka Vikt Kg. Lbs.	Gränser PN/°C PSI/°F	Rattvingar
	Nominell mm Tum	YD mm Tum	L mm Tum	H mm Tum			
CB8002504	65 2 1/2	73,0 2,875	290,6 11,44	187,5 7,38	8,5 18,7	20,7/150 300/300	8
CB8007604	65 76,1 mm	76,1 3,000	290,6 11,44	187,5 7,38	8,5 18,7	20,7/150 300/300	8
CB8003004	80 3	88,9 3,500	311,2 12,25	203,2 8,00	12,5 27,5	20,7/150 300/300	8
CB8004004	100 4	114,3 4,500	349,3 13,75	239,8 9,44	20,5 45,1	20,7/150 300/300	8
CB8001394	125 139,7 mm	139,7 5,500	400,0 15,75	282,7 11,13	32,0 70,4	20,7/150 300/300	8
CB8005004	125 5	141,3 5,563	400,0 15,75	282,7 11,13	32,0 70,4	20,7/150 300/300	8
CB8001654	150 165,1 mm	165,1 6,500	479,6 18,88	285,8 11,25	43,5 95,7	20,7/150 300/300	8
CB8006004	150 6	168,3 6,625	479,6 18,88	285,8 11,25	43,5 95,7	20,7/150 300/300	8
CB8008004	200 8	219,1 8,625	600,2 23,63	468,4 18,44	116,0 255,2	20,7/150 300/300	12
CB8001104	250 10	273,1 10,750	730,3 28,75	479,6 18,88	171,0 376,2	20,7/150 300/300	12
CB8001204	300 12	323,9 12,750	849,4 33,44	514,4 20,25	136,0 519,2	20,7/150 300/300	12

Kontakta en säljare från GRINNELL för mer information om alternativa storlekar.

Se specifikationer för kretsbalanseringsventil på sidan 83.

För instruktioner om delnummer, orderinformation och tillgänglighet, se sidan 13 eller kontakta en säljare från GRINNELL.

Modell CB800 Kretsbalanseringsventiler BSP-gängade ändar

Tekniskt datablad: G450

10
YEAR
LIMITED
WARRANTY

GRINNELL modell CB800 kretsbalanseringsventil har funktioner för att utföra en korrekt och effektiv balansering av hydronisk uppvärmning eller kylsystem. En ventil har fem funktioner: strypning, mätning (tryck och temperatur), positiv avstängning, dränering och fyllning. GRINNELL gänga-med.gänga modell CB800 Ventil, finns i storlekar 15 till 50 mm (1/2" till 2"), är tillverkad av zinkhållande mässing.

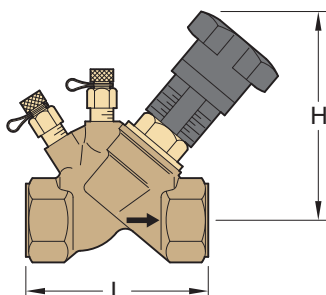

Ventiler och
tillbehör

Artikelnummer	Rörstorlek		Dimensioner		Cirka Vikt Kg. Lbs.	Gränser PN/°C PSI/°F	Rattvingar
	Nominell mm Tum	YD mm Tum	L mm Tum	H mm Tum			
CB8000505	15	21,3	79,5	104,9	0,6	16/150	7
	1/2	0,840	3,13	4,13	1,4	235/300	
CB8000755	20	26,9	84,1	115,8	0,6	16/150	7
	3/4	1,050	3,31	4,56	1,4	235/300	
CB8001005	25	33,7	85,6	119,1	1,0	16/150	7
	1	1,315	3,38	4,69	2,2	235/300	
CB8001255	32	42,4	111,3	136,7	1,4	16/150	10
	1 1/4	1,660	4,38	5,38	3,0	235/300	
CB8001505	40	48,3	120,7	138,2	1,7	16/150	10
	1 1/2	1,900	4,75	5,44	3,9	235/300	
CB8002005	50	60,3	150,9	147,6	2,6	16/150	10
	2	2,375	5,94	5,81	5,6	235/300	

Kontakta en säljare från GRINNELL för mer information om alternativa storlekar.

Se specifikationer för kretsbalanseringsventil på sidan 83.

För instruktioner om delnummer, orderinformation och tillgänglighet, se sidan 13 eller kontakta en säljare från GRINNELL.

Modell CB800 Kretsbalanseringsventiler Isoleringsseter

Tekniskt datablad: G450

10
YEAR
LIMITED
WARRANTY



Isoleringskalan har en CFC-fri inre kärna gjord av polyuretanskum med en plastbeläggning på 1,5 mm (0.06"). Den består av två dubbla skal som är åtspända med två metallremmar.

Finns i storlekar 15 – 150 mm (½" – 6"). Ange storlek och ändanslutningstyp.

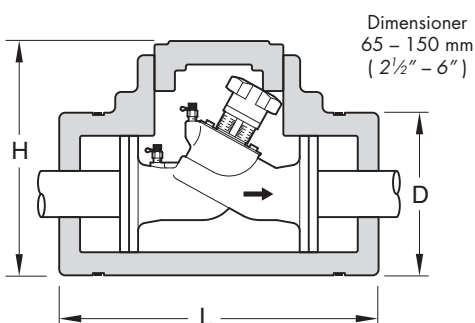
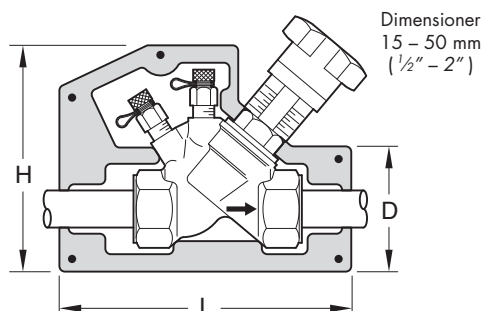

Rörstorlek		Dimensioner			Ungefärlig vikt Kg. Lbs.
Nominell mm Tum	YD mm Tum	D mm Tum	H mm Tum	L mm Tum	
15	21,3	69	136	183	0,15
½	0,840	2,72	5,35	7,20	0,3
20	26,9	77	143	195	0,18
¾	1,050	3,31	5,63	7,68	0,4
25	33,7	85	151	243	0,22
1	1,315	3,35	5,94	9,57	0,5
32	42,4	97	172	254	0,20
1 ¼	1,660	3,82	6,77	10,00	0,4
40	48,3	105	185	250	0,33
1 ½	1,900	4,13	7,28	9,84	0,7
50	60,3	120	209	276	0,43
2	2,375	4,72	8,23	10,87	0,9
65	73,0	260	410	505	3,06
2 ½	2,875	10,2	16,1	19,9	6,7
80	88,9	280	415	530	3,25
3	3,500	11,0	16,3	20,9	7,2
100	114,3	320	520	580	5,16
4	4,500	12,6	20,5	22,8	11,4
125	141,3	360	560	620	5,24
5	5,563	14,2	22,1	24,4	11,6
150	168,3	400	600	730	5,97
6	6,625	15,7	23,6	28,7	13,2

Kontakta en säljare från GRINNELL för mer information om alternativa storlekar.
 ♦ Kontakta en säljare från GRINNELL för mer information.
 Se specifikationer för kretsbalanseringsventil på sidan 83.
 För instruktioner om delnummer, orderinformation och tillgänglighet, se sidan 13 eller kontakta en säljare från GRINNELL.

Ventiler och
tillbehör

Modell CB800 Kretsbalanseringsventiler MC2-dator

Tekniskt datablad: G450

10
YEAR
LIMITED
WARRANTY



GRINNELL Modell MC2-dator är ett handburet datorbalanseringsinstrument designad att mäta flödet i GRINNELL Balanseringsventiler från 15 – 300 mm (½" – 12"). GRINNELL Modell MC2-dator:

- Beräknar automatiskt ventilens flödes hastighet.
- Mäter differentiellt tryck och temperatur.
- Jämför de faktiska och nominella värdena på flödet.
- Visar det obligatoriska förinställningsvärdet.

Alla resultat kan sparas i handdatorn och kan laddas ned till en PC vid senare tillfälle.

Den lättmanövrerade knappseten skyddar mot vatten och smutspartiklar. Handdatorn är utrustad med ett laddningsbart strömpaket. Handdatorns alla delar förvaras i en smidig transportväska.

Observera: Endast tillgänglig i utvalda regioner, kontakta en säljare från GRINNELL.

Figur 70607 Mätstation med rillad ände

10
YEAR
LIMITED
WARRANTY



Beskrivning:

- Oventrop mätstation med rillad ände PN16 komplett med 2 förlängda punkter för trycktest.

Tillämpning:

- Oventrop mätstationer med rillade ändar installeras i rörledningar med varmvattenuppvärmning och kylvattnesystem för att erhålla flödesmätningar.
- Icke-aggressiva vätskor
- Maximalt tryck: 16 bar (232 psi)
- Temperaturområde: -10°C till 150°C (14°F till 302°F)

Material:

Kropp av förnicklat stål

- DZR testpunkter
- Observera: För att få en exakthet på +/- 5%, rekommenderar vi ett minimum av 5 diametrar på raka, ventildimensionerade rör på inloppet av mätstationen och 3 diametrar på utloppet.

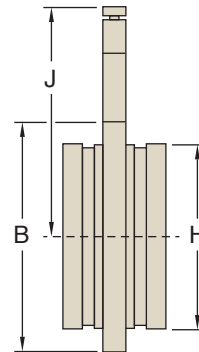

Ventiler och
tillbehör

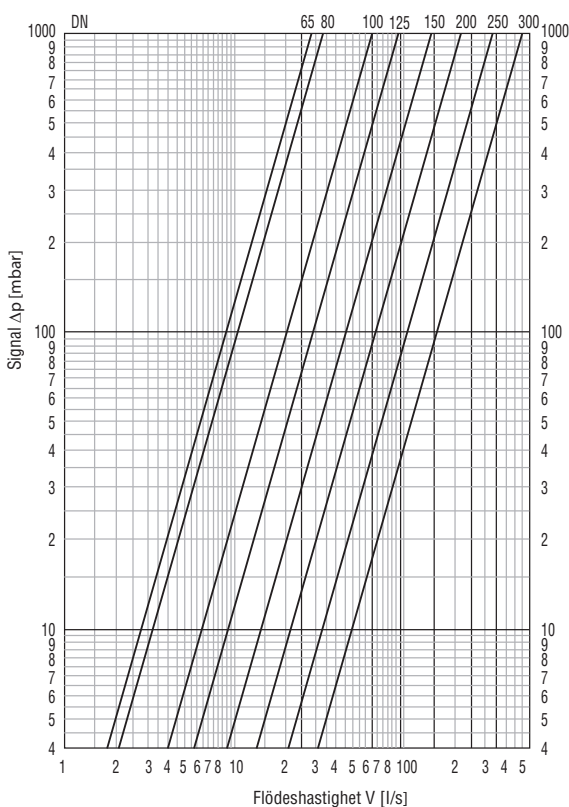

Artikelnummer	Rörstorlek		Dimensioner – mm tum				Kv
	Nominell mm Tum	YD mm Tum	A	B	H	J	
7060751	65	76,1	80	108	76,1	195	102
	76,1 mm	3,000	3,15	4,25	3,00	7,68	
7060752	80	88,9	80	125	88,9	212	120
	3	3,500	3,15	4,92	3,50	8,35	
7060753	100	114,3	80	147	114,3	234	234
	4	4,500	3,15	5,79	4,50	9,21	
7060754	125	139,7	80	175	139,7	262	335
	139,7mm	5,500	3,15	6,89	5,50	10,31	
7060755	150	165,1	80	202	165,1	289	522
	165,1mm	6,500	3,15	7,95	6,50	11,38	
7060756	200	219,1	100	251	219,1	338	780
	8	8,625	3,94	9,88	8,63	13,31	
7060757	250	273,1	100	300	273,1	387	1197
	10	10,750	3,94	11,81	10,75	15,24	
7060758	300	323,9	100	345	323,9	432	1810
	12	12,750	3,94	13,58	12,75	17,01	

Kontakta en säljare från GRINNELL för mer information om alternativa storlekar.
För instruktioner om delnummer, orderinformation och tillgänglighet, se sidan 13 eller kontakta en säljare från GRINNELL.

Figur RXAG Förlängningskoppling

10
YEAR
LIMITED
WARRANTY



En förlängningskoppling med rillade ändrar i stål för användning inom system med rörsystem med rillade ändrar. Genom att använda dessa kopplingar och förbindelser kombineras ett antal fördelar. Enkelheten och snabbheten vid installationen minskar den faktiska tiden som behövs "på plats". För tillämpningar i värmesystem, huvudsakligen, där en termisk expansion av rören måste absorberas. Denna typ av förlängningskoppling är i grunden avsedd för axiella rörelser och har en yttre skyddshylsa. Typen som visas rekommenderas för montering med GRINNELL Stela kopplingar.

RXAG - Materialspecifikationer		
Artikel nr.	Beskrivning	Material
1	Bälg	AISI 316Ti
2	Rillade ändrar	Kolstål
3	Änd/guide-ring	Kolstål
4	Yttre skyddshylsa	AISI 304

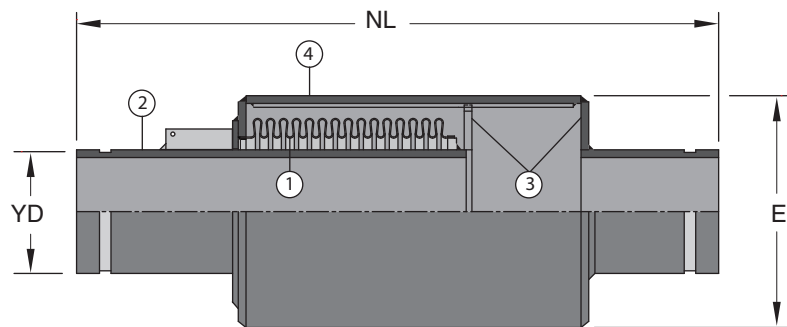

Artikelnummer	Rörstorlek		Max. Wk Tryck 20°C (68°F) Bar psi	Max. Wk Tryck 200°C (392°F) Bar psi	NL Naturlig längd mm Tum	E mm Tum	Axiell Kompression mm Tum	Axiell Förlängning mm Tum	Cirka Vikt Kg. Lbs.
	Nominell mm Tum	YD mm Tum							
RXAG034	25	33,7	16,0	10,0	525	88,9	-70	+10	4,8
	1	1,315	230	145	20,67	3,50	-2,76	+0,39	10,6
RXAG042	32	42,4	16,0	10,0	525	101,6	-70	+10	6,0
	1 ¼	1,660	230	145	20,67	4,00	-2,76	+0,39	13,2
RXAG048	40	48,3	16,0	10,0	525	114,3	-70	+10	7,3
	1 ½	1,900	230	145	20,67	4,50	-2,76	+0,39	16,1
RXAG060	50	60,3	16,0	10,0	525	115,0	-70	+10	7,8
	2	2,375	230	145	20,67	4,52	-2,76	+0,39	17,2
RXAG076	65	76,1	16,0	10,0	525	127,0	-70	+10	10,3
	76,1 mm	3,000	230	145	20,67	5,00	-2,76	+0,39	22,7
RXAG089	80	88,9	16,0	10,0	525	166,0	-70	+10	14,6
	3	3,500	230	145	20,67	6,54	-2,76	+0,39	32,2
RXAG114	100	114,3	16,0	10,0	525	178,0	-70	+10	16,3
	4	4,500	230	145	20,67	7,00	-2,76	+0,39	35,9
RXAG139	125	139,7	16,0	10,0	525	219,0	-70	+10	22,3
	139,7 mm	5,500	230	145	20,67	8,63	-2,76	+0,39	49,2
RXAG168	150	168,3	16,0	10,0	525	273,0	-70	+10	30,6
	6	6,625	230	145	20,67	10,75	-2,76	+0,39	67,5
RXAG219	200	219,1	16,0	10,0	525	324,0	-70	+10	44,4
	8	8,625	230	145	20,67	12,75	-2,76	+0,39	97,9
RXAG273	250	273,0	16,0	10,0	525	400,0	-70	+10	-
	10	10,750	230	145	20,67	15,75	-2,76	+0,39	-
RXAG300	300	323,9	16,0	10,0	525	457,0	-70	+10	-
	12	12,750	230	145	20,67	18,00	-2,76	+0,39	-

Observera: rekommenderad för montering med GRINNELL stela kopplingar

Kontakta en säljare från GRINNELL för mer information om alternativa storlekar.

För instruktioner om delnummer, orderinformation och tillgänglighet, se sidan 13 eller kontakta en säljare från GRINNELL.

Figur ALG Förlängningskoppling

10
YEAR
LIMITED
WARRANTY

MATERIALSPECIFIKATIONER

Bälg

- Rostfritt stål AISI 321/Ws Nr. 1.4541

Rörändar

- Kolstål - ST 35.8

Interna hylsor

- Rostfritt stål AISI 304/Ws Nr 1.4301

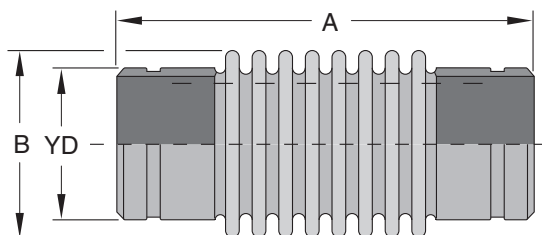

Artikelnummer	Rörstorlek		Max. Wk Tryck Bar psi	A mm Tum	B mm Tum	Nominellt Rörelse L mm Tum	Fjäder Hastighet N/mm Lbs/tum	Cirka Vikt Kg. Lbs.
	Nominell mm Tum	YD mm Tum						
ALG0034	25	33,7	16,0	200	39	+20 / -20	14	0,4
	1	1,315	230	7,87	1,54	+0,79/-0,79	80	0,9
ALG0042	32	42,4	16,0	205	46	+20 / -20	16	0,5
	1 ¼	1,660	230	8,07	1,81	+0,79/-0,79	91	1,2
ALG0048	40	48,3	16,0	234	58	+25 / -25	26	0,8
	1 ½	1,900	230	9,21	2,28	+0,98/-0,98	148	1,7
ALG0060	50	60,3	16,0	276	69	+30 / -30	22	1,3
	2	2,375	230	10,87	2,72	+1,18/-1,18	126	2,8
ALG0073	65	73,0	16,0	261	87	+30 / -30	24	1,6
	2 ½	2,875	230	10,28	3,43	+1,18/-1,18	137	3,4
ALG0076	65	76,1	16,0	261	87	+30 / -30	24	1,6
	76,1 mm	3,000	230	10,28	3,43	+1,18/-1,18	137	3,4

Observera: rekommenderad för montering med GRINNELL stela kopplingar

Kontakta en säljare från GRINNELL för mer information om alternativa storlekar.

För instruktioner om delnummer, orderinformation och tillgänglighet, se sidan 13 eller kontakta en säljare från GRINNELL.

Ventiler och
tillbehör

Figur ANS Förlängningskoppling

10
YEAR
LIMITED
WARRANTY



MATERIALSPECIFIKATIONER

Bälj

- Rostfritt stål AISI 321/Ws Nr. 1.4541

Rörändar

- Kolstål - ST 35.8

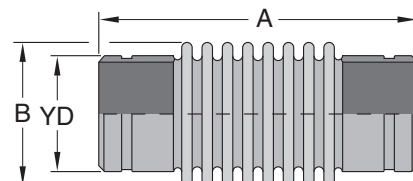

Artikelnummer	Rörstorlek		Max. Wk Tryck Bar psi	A mm Tum	B mm Tum	Nominellt Rörelse L mm Tum	Fjäder Hastighet N/mm Lbs/tum.	Cirka Vikt Kg. Lbs.
	Nominell mm Tum	YD mm Tum						
ANS0089	80	88,9	16,0	205	104	+20 / -20	46	1,9
	3	3,500	230	8,07	4,09	+0,79/-0,79	263	4,1
ANS0114	100	114,3	16,0	200	127	+20 / -20	49	2,4
	4	4,500	230	7,87	5,00	+0,79/-0,79	280	5,3
ANS0139	125	139,7	16,0	210	155	+25 / -25	93	3,2
	139,7 mm	5,500	230	8,27	6,10	+0,98/-0,98	531	7,1
ANS0141	125	141,3	16,0	210	155	+25 / -25	93	3,2
	5	5,563	230	8,27	6,10	+0,98/-0,98	531	7,1
ANS0165	150	165,1	16,0	245	184	+25 / -25	83	5,0
	165,1 mm	6,500	230	9,65	7,24	+0,98/-0,98	474	11,0
ANS0168	150	168,3	16,0	245	184	+25 / -25	83	5,0
	6	6,625	230	9,65	7,24	+0,98/-0,98	474	11,0
ANS0219	200	219,1	16,0	275	235	+25 / -25	89	8,7
	8	8,625	230	10,83	9,25	+0,98/-0,98	508	19,1

Observera: rekommenderad för montering med GRINNELL stela kopplingar
 Kontakta en säljare från GRINNELL för mer information om alternativa storlekar.
 För instruktioner om delnummer, orderinformation och tillgänglighet, se sidan 13 eller kontakta en säljare från GRINNELL.

Figur FSF Flänsförsedda gummibälgar

10
YEAR
LIMITED
WARRANTY

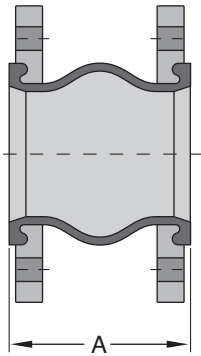

MATERIALSPECIFIKATIONER

Fläns

- Galvaniserat kolstål - ST 35,8, med härdad flänsring i stål.

Bälg

- EPDM, förstärkt med nylon.



Artikelnummer	Rörstorlek		Max. ↑ tryck Bar psi	Flänsmått	A mm Tum	Axial rörelse Δ 200 mm Tum	Lateral rörelse mm Tum	Max. avböjning	Ungefärlig vikt Kg. Lbs.
	Nominell mm Tum	YD mm Tum							
FSF0050E	50	60,3	16,0	PN10/16	130	+20 / -30 +0,79 / -1,18	+20 +0,79	35°	3,8
	2	2,375	230		8,4				
FSF0065E	65	76,1	16,0	PN10/16	130	+20 / -30 +0,79 / -1,18	+20 +0,79	35°	4,7
	76,1 mm	3,000	230		10,4				
FSF0080E	80	88,9	16,0	PN10/16	130	+20 / -30 +0,79 / -1,18	+20 +0,79	35°	5,1
FSF0100E	3	3,500	230	PN10/16	130	+20 / -30 +0,79 / -1,18	+20 +0,79	35°	11,2
	100	114,3	16,0		7,0				
FSF0125E	4	4,500	230	PN10/16	130	+20 / -30 +0,79 / -1,18	+20 +0,79	35°	15,4
	125	139,7	16,0		8,9				
FSF0150E	139,7 mm	5,500	230	PN10/16	130	+20 / -30 +0,79 / -1,18	+20 +0,79	35°	19,6
	150	165,1	16,0		10,6				
FSF0200E	8	8,625	10,0	PN10	130	+20 / -30 +0,79 / -1,18	+20 +0,79	35°	15,2
			150		5,12				33,5
FSF0250E	10	10,750	16,0	PN16	130	+20 / -30 +0,79 / -1,18	+20 +0,79	35°	15,2
			230		5,12				33,5
FSF0300E	12	12,750	10,0	PN10	130	+20 / -30 +0,79 / -1,18	+20 +0,79	35°	31,5
150			5,12		69,4				
FSF1200E	12	12,750	16,0	PN16	130	+20 / -30 +0,79 / -1,18	+20 +0,79	35°	31,5
			230		5,12				69,4
FSF1250E	12	12,750	10,0	PN10	130	+20 / -30 +0,79 / -1,18	+20 +0,79	35°	98,6
			150		5,12				217,4
FSF1300E	12	12,750	16,0	PN16	130	+20 / -30 +0,79 / -1,18	+20 +0,79	35°	98,6
			230		5,12				217,4

Observera: Max. arbetstemperatur: 104° C (219,2°F) maximalt vakuum: 400 mm Hg

Kontakta en säljare från GRINNELL för mer information om alternativa storlekar.

För instruktioner om delnummer, orderinformation och tillgänglighet, se sidan 13 eller kontakta en säljare från GRINNELL.

Ventiler och
tillbehör

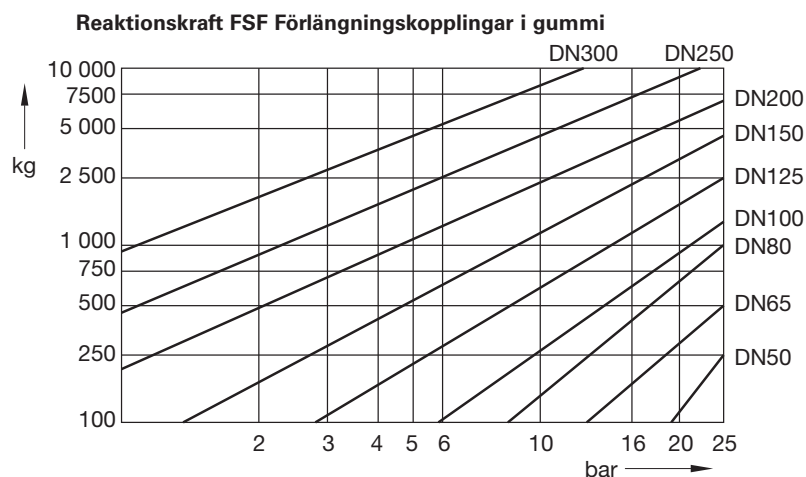

Figurer 407GT & 407T Dielektriska inlopp

Tekniskt datablad: G465



Klart flöde* Förbindelser skyddar rörläggningssystem genom en innovativ design av stål-till-plast som etablerar ett dielektriskt inlopp. De dielektriska förbindelserna separerar olika metaller i elektrolyten (inlopp), vilket eliminerar den lokala galvaniska cellen.

Förbindelserna för klart flöde i kopplingsdesignen metall-till-metall bibehåller yttre elektrisk kontinuitet, och förhindrar därmed glidande strömkorrosion. Denna funktion är viktig när det finns glidande ström på -grund av avsiktlig eller oavsiktlig jordning av källor med direktström (DC), så som telefonsystem och apparater.

Förbindningar uppfyller kraven på ASTM D 4140 för kontinuerlig användning vid temperaturer upp till 110°C (230°F).

Test-data/resultat och listningar gjorda av Pittsburgh Testing Laboratory kan fås på begäran. Kontakta en säljare från GRINNELL

* Klart flöde är ett registrerat varumärke som tillhör Perfection Corp.



Figur 407GT
Dielektriskt inlopp



Figur 407T
Dielektriskt inlopp



Rörstorlek		Figur 407GT Rilla x gänga, hane			Figur 407T Gänga, hane x gänga, hane		
Nominell mm Tum	YD mm Tum	Artikelnummer	Ände till ände mm Tum	Cirka Vikt kg Lbs.	Artikelnummer	Ände till ände mm Tum	Cirka Vikt kg Lbs.
15	21,3	-	-	-	407T000212	76,2	0,1
1/2	0,840	-	-	-		3,0	0,2
20	26,9	-	-	-	407T000262	76,2	0,1
3/4	1,050	-	-	-		3,0	0,2
25	33,7		101,6	0,1	407T000342	101,6	0,1
1	1,315		4,0	0,3		4,0	0,3
32	42,4	407GT00422	101,6	0,3	407T000422	101,6	0,3
1 1/4	1,660		4,0	0,6		4,0	0,6
40	48,3	407GT00482	101,6	0,4	407T000482	101,6	0,4
1 1/2	1,900		4,0	0,8		4,0	0,8
50	60,3	407GT00602	101,6	0,5	407T000602	101,6	0,5
2	2,375		4,0	1,0		4,0	1,0
65	73,0	407GT00732	152,4	0,7	407T000732	152,4	0,7
2 1/2	2,875		6,0	1,6		6,0	1,6
80	88,9	407GT00892	152,4	0,9	407T000892	152,4	0,9
3	3,500		6,0	2,0		6,0	2,0
100	114,3	407GT01142	152,4	2,0	407T001142	152,4	2,0
4	4,500		6,0	4,5		6,0	4,5

Kontakta en säljare från GRINNELL för mer information om alternativa storlekar.

Se förbindelsespecifikationer på sidan 39

För instruktioner om delnummer, orderinformation och tillgänglighet, se sidan 13 eller kontakta en säljare från GRINNELL.

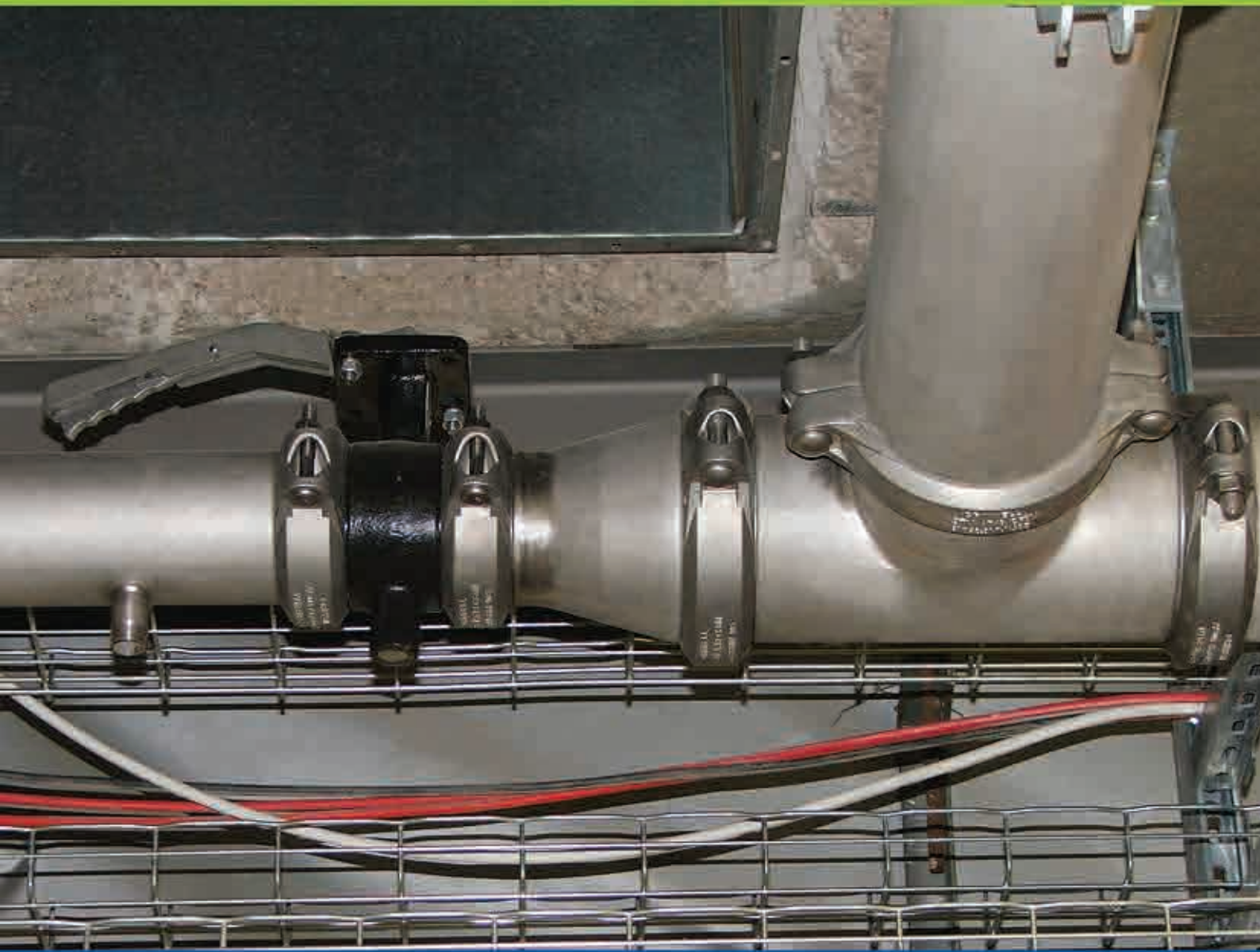

SYSTEM I ROSTFRITT STÅL

Innehållsförteckning, system i rostfritt stål

	Figur 472 Rostfritt stål Stela kopplingar Sida 96		Figur 401 45° vinkelrör i rostfritt stål Sida 100
	Figur 405 Rostfritt stål Flexibla kopplingar Sida 97		Figur 419 T-kopplingar i rostfritt stål Sida 101
	Figur 705R Rilsan belagd Flexibel koppling Sida 98		Figur 460 Ändkåpor i rostfritt stål Sida 102
	Figur 443 och 444 Flänsadapterar (PN16/PN10 BS 4504) Sida 99		Figur 421 Reducerande T-kopplingar i rostfritt stål Sida 103
	Figur 410 90° vinkelrör i rostfritt stål Sida 100		Figur 450 Koncentriska reducerstycken i rostfritt stål Sida 104

Försiktighet

Värden för tryckprestanda visas för kopplingar från GRINNELL på lätt vägg (Sch. 5& Sch. 10 ISO metrisk) rör i rostfritt stål är beroende av användningen av obligatoriska specialrillor för rillade rör i rostfritt stål på lätt vägg. Om det inte går att använda de obligatoriska specialrillorna för rillade rör i rostfritt stål på lätt vägg kan det resultera i utrustningsfel.

Allmän information: Ytterligare information finns i våra datablad och lämnas även på begäran. Det är konstruktörens ansvar att välja produkter som är lämpliga för den avsedda tillämpningen och att säkerställa att tryckklassningar och data beträffande prestanda inte överskrids. Se alltid till att läsa och förstå installationsanvisningarna. Avlägsna aldrig någon rörkomponent och korriger eller modifiera aldrig några felaktigheter eller brister i rörkonstruktioner utan att först tryckutjämna och dränera systemet. Valet av material och packning bör verifieras mot listan över rekommenderade packningar för den specifika applikationen.

Referenssidorna 140 - 142 kommer att ha ny trycktestning och ISO på ISO metrisk rör i rostfritt stål.
Teknisk data G815.

Kopplings-specifikationer

MATERIALSPECIFIKATIONER

Specifikationer för hölje av rostfritt stål

- Typ 316L, ASTM A 743/A 743M – Standard specifikation för gjutningar, järn-krom, järn-krom-nickel, korrosionsresistent; för allmän tillämpning Grad CR-8M.
- Brothållfasthet, minimum 4826 bar (70,000 psi)
- Draghållfasthet, minimum 2068 bar (30,000 psi)
- Töjning på 50 mm (2") minst 30%

Specifikationer för skruv/mutter

- Skruvar i rostfritt stål är metriska skruvar med kullrigt huvud som passar ASTM A 193M klass 2, typ 316 grad B8M
- Klass 2 skruvar i rostfritt stål är tunga sexkantsskruvar som passar ASTM A 194M, typ 316, grad 8M
- Skruvar är lackade med ett icke-irriterande medel

Packningsspecifikationer

- **EPDM**-packningar av grad E har ett streck med grön färgkod och överensstämmer med ASTM D 2000 för servicetemperaturer från -34°C till 110°C (-30 °F till 230 °F). Rekommenderas för varmvatten som inte är varmare än 110 °C (230 °F) samt olika utspädnings-syror, oljefri luft och många kemiska tjänster. Rekommenderas inte för petroleumtjänster.
- **EPDM**-packningar av grad EN har ett streck med gul och grön färgkod för identifiering och är NSF-61-godkända för kallt och varmt bärbart vatten up till 82°C (180°F).
- **Nitril**-packningar av grad T har ett streck med orange färgkod och överensstämmer med ASTM D 2000 för servicetemperaturer från -29 °C till 82 °C (-20 °F till 180 °F). Rekommenderas för petroleumprodukter, vegetabiliska oljor, mineraloljor och luft med oljeånga.
- **Silikon**-packningar av grad L har ett streck med röd färgkod och överensstämmer med ASTM D 2000 för servicetemperaturer från -34 °C till 177 °C (-30 °F till 350 °F). Rekommenderas för luft utan kolväten, eller torr hetta.
- **Fluoroelastom**-packningar av grad O har ett streck med blå färgkod och passar ASTM D 2000. Rekommenderas för oxiderande syror, petroleumprodukter, hydrauliska vätskor, smörjmedel och halogenerade kolväten.

Rostfritt stål

Förbindnings-specifikationer

Tekniskt datablad: G571

MATERIALSPECIFIKATIONER

- Fabricerad: 304/316L rostfritt stål passar ASTM A 312 schema 10 och schema 40
- Fullt flöde: 304/316L rostfritt stål överensstämmer med ASTM A 403 WPW eller A 403 CR
- Rörens vägg tjocklek i rillat område på standardförbindelser i rostfritt stål är "
2,0 mm (0,08") för dimensioner 25 till 100 mm (1" till 4");
3,0 mm (0,12") för 125 till 200 mm (5" till 8"); och
4,0 mm (0,16") för 250 till 300 mm (10" och 12").
Förbindelser är fabricerade från SS316Ti / 1,4571

Förbindelser är tillgängliga i fabricerade versioner och fullt flöde i 304 och 316L S.S. Fabricerade förbindelser är tillgängliga med vägg tjocklekar schema 10 eller schema 40.

För tryckvärden på förbindelser, hänvisa till datablad G571.



För detaljerad listing/godkännandeinformation, kontakta GRINNELL Mechanical Products

För länders lokala tillstånd för dricksvatten, kontakta en säljare från GRINNELL.

Figur 472 Stela kopplingar i rostfritt stål

Tekniskt datablad: G560

10
YEAR
LIMITED
WARRANTY



GRINNELL figur 472 stel koppling görs av gjutet 316L rostfritt stål och tål tryck upp till 41,4 bar (600 psi).

GRINNELL figur 472 patenterad universell koppling i spont och not-design låter höljet att greppa längs hela rörets omkrets, 360°. Storlekar 32 mm – 100 mm (1 1/4" – 4") har grepptänder för att förhindra rotation under installation.

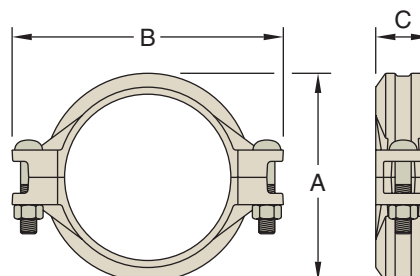

Standardkoppling	Artikelnummer	Rörstorlek		Max. † Tryck Bar psi	Max. † Ändbelastning kN Lbs.	Max. ‡ Ändgap Tum mm Tum	Dimensioner			Kopplingskruvar Storlek** mm Tum	Cirka Vikt kg Lbs.
		Nominell mm Tum	YD mm Tum				A mm Tum	B mm Tum	C mm Tum		
472MD00424	-	32	42,4	41,4	5,78	1,5	69,9	111,3	46,0	M10 x 57	0,9
		1 1/4	1,660	600	1 298,5	0,06	2,75	4,38	1,81	3/8 x 2 1/4	2,0
472MD00484	-	40	48,3	41,4	7,57	2,0	76,2	117,3	46,0	M10 x 57	1,0
		1 1/2	1,900	600	1 701,1	0,08	3,00	4,62	1,81	3/8 x 2 1/4	2,1
472MD00604	472MD00604D	50	60,3	41,4	11,82	3,3	86,6	130,0	47,8	M10 x 57	0,9
		2	2,375	600	2 658,0	0,13	3,41	5,12	1,88	3/8 x 2 1/4	1,9
472MD00734	-	65	73,0	41,4	17,32	3,3	99,3	143,0	47,8	M10 x 57	1,5
		2 1/2	2,875	600	3 895,0	0,13	3,91	5,63	1,88	3/8 x 2 1/4	3,2
472MD00764	472MD00764D	65	76,1	41,4	18,86	3,3	106,4	145,3	50,8	M10 x 57	1,6
		76,1 mm	3,000	600	4 241,0	0,13	4,19	5,72	2,00	-	3,5
472MD00894	472MD00894D	80	88,9	41,4	25,68	3,3	117,6	158,8	47,8	M12 x 89	1,6
		3	3,500	600	5 772,5	0,13	4,63	6,25	1,88	1/2 x 3	3,5
472MD01144	472MD01144D	100	114,3	41,4	42,44	4,8	147,6	190,5	50,0	M12 x 89	2,5
		4	4,500	600	9 542,3	0,19	5,81	7,50	1,97	1/2 x 3	5,6
472MD01394	472MD01394D	125	139,7	41,4	63,40	4,8	178,3	246,9	52,3	M16 x 83	3,9
		139,7 mm	5,500	600	14 254,6	0,19	7,02	9,72	2,06	-	8,5
472MD01414	-	125	141,3	41,4	64,87	4,8	180,1	246,6	51,8	M16 x 83	3,9
		5	5,563	600	14 583,0	0,19	7,09	9,71	2,04	5/8 x 3 1/4	8,5
472MD01684	472MD01684D	150	168,3	41,4	92,00	4,8	205,5	267,5	54,1	M16 x 83	4,3
		6	6,625	600	20 682,4	0,19	8,09	10,53	2,13	5/8 x 3 1/4	9,4
472MD02194	472MD02194D	200	219,1	41,4	155,92	4,8	268,2	344,4	66,5	M20 x 121	8,8
		8	8,625	600	35 054,7	0,19	10,56	13,56	2,62	3/4 x 4 3/4	19,4
472MD02734	472MD02734D	250	273,0	41,4	242,22	3,3	326,1	416,8	66,5	-	14,5
		10	10,750	600	54 455,9	0,13	12,84	16,41	2,62	1 x 6 1/2	32,0
472MD03244	-	300	323,9	41,4	340,73	3,3	391,4	478,5	66,5	-	19,5
		12	12,750	600	76 603,5	0,13	15,41	18,84	2,62	1 x 6 1/2	43,0

Figur 472 Stela kopplingar har en anti-rotationsfunktion med "grepptänder" längs med kopplingskilarna i dimensioner 1 1/4" - 4" (32 mm - 100 mm), vilket gör att Figur 472 passar perfekt där möjligheten för rotation är som störst.

* Högsta tillgängliga gap mellan rörändarna. Minsta gap = 0.

† Maximalt tryck och ändbelastning är totalvärdet från alla laster, baserat på stålrör med standardvikt. Tryckvärden och ändlasten kan variera för andra rörmaterial och/eller väggjocklek. Kontakta en säljare från GRINNELL för mer information.

‡ Maximalt ändgap avser kapade spår försedda Rostfritt stål rör med standardvikt. Värdet för spårvalsade rör är hälften av kapade.

** Kontakta en säljare från GRINNELL för tillgänglighet av skruvdimensioner i tum vs. Skruvdimensioner i metriska mått.

Kontakta en säljare från GRINNELL för mer information om alternativa storlekar.

Se sidan 95 för specifikationer för kopplingar i rostfritt stål och sidorna 116 - 127 för packningsinformation.

Observera: Fig. 472 stel koppling i rostfritt stål med tung drift ger inte någon kompensation för expansion av rörsystem och/eller förkortning förknippade med temperaturförändringar i rörsystem.

För instruktioner om delnummer, orderinformation och tillgänglighet, se sidan 13 eller kontakta en säljare från GRINNELL.

Figur 405 Flexibla kopplingar i rostfritt stål

Tekniskt datablad: G565

10
YEAR
LIMITED
WARRANTY

GRINNELL figur 405 flexibel koppling görs av 316L rostfritt stål och tål tryck upp till 51,7 bar (750 psi), beroende på rördimension och väggjocklek.

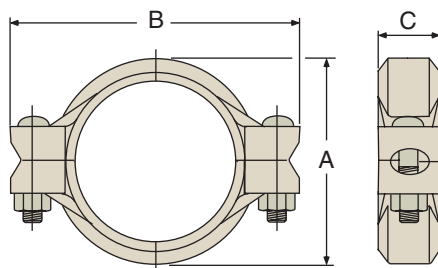

Standardkopp- ling	Artikelnummer	Rörstorlek		Max. † Tryck Bar psi	Max. † Ändbelast- ning kN Lbs.	Max. * ‡ ändgap mm Tum	Böjning ‡		Dimensioner			Kopplings- skruvar Storlek** (Antal 2)mm Tum	Cirka Vikt kg Lbs.	
		DVGW-godkänd	Nominell mm Tum				YD mm Tum	Grader per kopp- ling	mm/m tum/ft	A mm Tum	B mm Tum			C mm Tum
405MD00344	-	-	25 1	33,7 1,315	51,7 750	4,53 1 018,6	3,3 0,13	5° 26'	95,1 0,90	56,0 2,20	97,0 3,82	46,0 1,81	M10 x 57 3/8 x 2 1/4	0,6 1,5
405MD00424	-	-	32 1 1/4	42,4 1,660	51,7 750	7,22 1 623,1	3,3 0,13	4° 19'	75,0 0,90	65,0 2,56	106,4 4,19	46,0 1,81	M10 x 57 3/8 x 2 1/4	0,7 1,5
405MD00484	-	-	40 1 1/2	48,3 1,900	51,7 750	9,46 2 126,4	3,3 0,13	3° 46'	65,8 0,79	69,9 2,75	112,8 4,44	46,0 1,81	M10 x 57 3/8 x 2 1/4	0,7 1,6
405MD00604	405MD00604D	-	50 2	60,3 2,375	34,5 500	9,85 2 215,0	3,3 0,13	3° 1'	52,5 0,63	82,6 3,25	124,0 4,88	47,8 1,88	M10 x 57 3/8 x 2 1/4	0,8 1,7
405MD00734	-	-	65 2 1/2	73,0 2,875	34,5 500	14,44 3 245,8	3,3 0,13	2° 29'	43,3 0,52	93,7 3,69	139,7 5,50	47,8 1,88	M10 x 57 3/8 x 2 1/4	0,9 2,0
405MD00764	405MD00764D	-	65 76,1 mm	76,1 3,000	34,5 500	15,72 3 534,2	3,3 0,13	2° 23'	41,7 0,50	101,6 4,00	146,10 5,75	47,8 1,88	M12 x 89 -	1,4 3,1
405MD00894	405MD00894D	-	80 3	88,9 3,500	34,5 500	21,40 4 810,4	3,3 0,13	2° 3'	35,8 0,43	111,3 4,38	165,1 6,50	47,8 1,88	M12 x 89 1/2 x 3	1,4 3,1
405MD01144	405MD01144D	-	100 4	114,3 4,500	22,4 325	22,99 5 168,7	6,4 0,25	3° 11'	55,8 0,67	144,5 5,69	196,9 7,75	52,3 2,06	M12 x 89 1/2 x 3	1,8 4,0
405MD01394	405MD01394D	-	125 139,7 mm	139,7 5,500	13,8 200	21,13 4 751,5	6,4 0,25	2° 36'	45,5 0,55	173,0 6,81	247,7 9,75	52,3 2,06	M16 x 83 -	3,3 7,2
405MD01414	-	-	125 5	141,3 5,563	13,8 200	21,62 4 861,0	6,4 0,25	2° 35'	45,0 0,54	174,8 6,88	247,7 9,75	52,3 2,06	M16 x 83 3/8 x 3 1/4	3,2 7,1
405MD01684	405MD01684D	-	150 6	168,3 6,625	13,8 200	30,67 6 894,1	6,4 0,25	2° 10'	37,5 0,45	201,7 7,94	271,5 10,69	52,3 2,06	M16 x 83 3/8 x 3 1/4	3,2 7,1
405MD02194	405MD02194D	-	200 8	219,1 8,625	13,8 200	51,97 11 684,9	6,4 0,25	1° 40'	29,2 0,35	258,8 10,19	344,4 13,56	63,5 2,50	M20 x 121 3/4 x 4 3/4	6,6 14,5

Rostfritt stål

Värden för spårvalsade rör är hälften av kapade.

* Högsta tillgängliga gap mellan rörändarna. Minsta gap = 0.

† Maximalt tryck och ändbelastning är totalvärden från alla laster, baserat på stålrör med standardvikt. Tryckvärden och ändlaster kan variera för andra rörmaterial och/eller väggjocklek. Kontakta en säljare från GRINNELL för mer information.

‡ Maximalt ändgap och böjning avser kapade, spårvalsade rör i rostfritt stål med standardvikt.

** Kontakta en säljare från GRINNELL för tillgänglighet av skruvdimensioner i tum vs. Skruvdimensioner i metriska mått.

Kontakta en säljare från GRINNELL för mer information om alternativa storlekar.

Se sidan 95 för specifikationer för kopplingar i rostfritt stål och sidorna 116 - 127 för packningsinformation.

För listning av brandskyddsutrustning och godkännande av tryckvärden, kontakta Tyco FPP.

För instruktioner om delnummer, orderinformation och tillgänglighet, se sidan 13 eller kontakta en säljare från GRINNELL.

Figur 705R Rilsan-lackade flexibla kopplingar

10
YEAR
LIMITED
WARRANTY

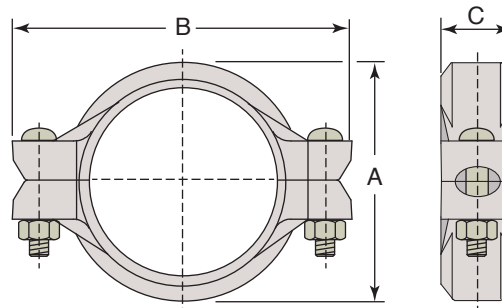

Artikelnummer	Rörstorlek		Max. Wk Tryck † Bar psi	Max. Änd-Belastning † kN Lbs	Max. Änd Separation ‡ mm Tum	Böjning		Dimensioner			Koppling Skruvdim. (Antal 2) mm Tum	Cirka Vikt kg Lbs.
	Nominell mm Tum	YD mm Tum				Per Koppling Grader	Rör mm/m tum/ft	A mm Tum	B mm Tum	C mm Tum		
705MES042R	32	42,4	16,0	2,21	3,3	4° 19'	75,0	65	106	46	M10x60	0,7 1,5
	1 ¼	1,660					0,90	2,56	4,17	1,81		
705MES048R	40	48,3	16,0	2,90	3,3	3° 46'	65,8	70	113	46	M10x60	0,7 1,5
	1 ½	1,900					0,79	2,76	4,45	1,81		
705MES060R	50	60,3	16,0	4,53	3,3	3° 01'	52,5	83	124	48	M10x60	0,8 1,8
	2	2,375					0,63	3,27	4,88	1,89		
705MES076R	65	76,1	16,0	7,23	3,3	2° 23'	41,7	102	146	48	M12x80	1,4 3,1
	76,1 mm	3,000					0,50	4,02	5,75	1,89		
705MES089R	80	88,9	16,0	9,84	3,3	2° 03'	35,8	111	165	48	M12x80	1,4 3,1
	3	3,500					0,43	4,37	6,50	1,89		
705MES114R	100	114,3	16,0	16,27	6,4	3° 11'	55,8	145	197	52	M12x80	1,8 4,0
	4	4,500					0,67	5,71	7,76	2,05		
705MES139R	125	139,7	16,0	24,31	6,4	2° 36'	45,0	173	248	52	M16x90	3,3 7,3
	139,7 mm	5,500					0,54	6,81	9,76	2,05		
705MES141R	125	141,3	16,0	24,87	6,4	2° 35'	45,0	175	248	52	M16x90	3,2 7,1
	5	5,563					0,54	6,89	9,76	2,05		
705MES165R	150	165,1	16,0	33,95	6,4	2° 12'	38,3	197	272	52	M16x90	3,2 7,1
	165,1 mm	6,500					0,46	7,76	10,71	2,05		
705MES168R	150	168,3	16,0	35,27	6,4	2° 10'	37,5	202	272	52	M16x90	3,2 7,1
	6	6,625					0,45	7,95	10,71	2,05		
705MES219R	200	219,1	16,0	59,78	6,4	1° 40'	29,2	259	344	64	M20x120	6,6 14,6
	8	8,625					0,35	10,20	13,54	2,52		

†: Maximitryck och maximal ändbelastning är totalvärden från alla laster, baserat på stålrör med standardvikt. Tryckvärden och ändbelastningar kan variera för andra rörmaterial och/eller vägg tjocklekar. Kontakta en säljare från GRINNELL för mer information. För listning av brandskyddsutrustning och godkännande av tryckvärden, kontakta en säljare från GRINNELL.

‡: Maximal separation av rörändgap avser kapade rillade rör med standardvikt. Värdet för spårvalsade rör är ½ hälften av kapade rör. Skruv, mutter och bricka i rostfritt stål 316.

Skruv, mutter och bricka i rostfritt stål 316.

Använd alltid brickor i kombination med Fig 705R Rilsan lackade kopplingar

För att godkännanden för Rilsan lack FM/ULVDS/LPC gäller inte.

Även tillgängliga med förzinkade skruvar och muttrar. Artikelkod: 705ME...R (t.ex. 705ME114R)

Se sidan 95 för specifikationer för kopplingar i rostfritt stål och sidorna 116 - 127 för packningsinformation.

Kontakta en säljare från GRINNELL för mer information om alternativa storlekar.

För instruktioner om delnummer, orderinformation och tillgänglighet, se sidan 13 eller kontakta en säljare från GRINNELL.

Figur 443 & 444 Flänsadapterar (PN16/PN10 BS 4504)

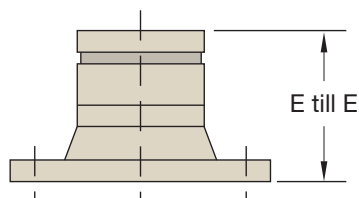
Rörstorlek		Figur 443 - PN16					Figur 444 - PN10 4504				
Nominell mm Tum	YD mm Tum	Artikelnummer	E till E mm Tum	Passflänskruv		Ungefärlig vikt kg Lbs.	Artikelnummer	E till E mm Tum	Passflänskruv		Ungefärlig vikt kg Lbs.
				Antal	Storlek *				Antal	Storlek *	
32 1 ¼	42,4 1,660	443H000424	90 3,54	4	M16 x 65	1,8 4,0	-	-	-	-	-
40 1 ½	48,3 1,900	443H000484	92 3,62	4	M16 x 65	2,0 4,4	-	-	-	-	-
50 2	60,3 2,375	443H000604	95 3,74	4	M16 x 65	2,7 6,0	-	-	-	-	-
65 76,1 mm	76,1 3,000	443H000764	95 3,74	4	M16 x 65	3,3 7,3	-	-	-	-	-
80 3	88,9 3,500	443H000894	100 3,94	8	M16 x 70	4,0 8,8	-	-	-	-	-
100 4	114,3 4,500	443H001144	102 4,02	8	M16 x 70	4,6 10,1	-	-	-	-	-
125 139,7mm	139,7 5,500	443H001394	105 4,13	8	M16 x 75	6,0 13,2	-	-	-	-	-
150 6	168,3 6,625	443H001684	105 4,13	8	M20 x 80	7,2 15,9	-	-	-	-	-
200 8	219,1 8,625	-	-	-	-	-	444H002194	112,0 4,41	8	M20 x 80	10,2 22,5
250 10	273,0 10,750	-	-	-	-	-	444H002734	128,0 5,04	12	M20 x 90	18,0 39,7
300 12	323,9 12,750	-	-	-	-	-	444H003244	117,0 4,61	12	M20 x 90	22,4 49,4

* = Skruvar medföljer ej. Skruvarna är av standardlängd. Köparen ansvarar för att själv verifiera korrekt längd för den avsedda tillämpningen.

Kontakta en säljare från GRINNELL för mer information om alternativa storlekar.

Förbindelser schema 40 kan fås på begäran, kontakta en säljare från GRINNELL.

Se sidan 32 för flänsadapterbricka och specifikationer för flänsborrning på sidan 144

Se sidan 95 för specifikationer om rostfritt stål.

För instruktioner om delnummer, orderinformation och tillgänglighet, se sidan 13 eller kontakta en säljare från GRINNELL.

Rostfritt stål

Figur 410 90° Vinkelrör i rostfritt stål

Tekniskt datablad: G571

10
YEAR
LIMITED
WARRANTY



Figur 401 45° Vinkelrör i rostfritt stål

Tekniskt datablad: G571

10
YEAR
LIMITED
WARRANTY



Artikelnummer	Rörstorlek		C till E mm Tum	Cirka Vikt kg Lbs.
	Nominell mm Tum	YD mm Tum		
410H000344	25	33,7	73,0	0,5
	1	1,315	2,87	1,1
410H000424	32	42,4	82,0	0,5
	1 1/4	1,660	3,23	1,1
410H000484	40	48,3	92,0	0,5
	1 1/2	1,900	3,62	1,1
410H000604	50	60,3	111,0	0,9
	2	2,375	4,37	2,0
410H000764	65	76,1	130,0	1,4
	76,1 mm	3,000	5,12	3,1
410H000894	80	88,9	149,0	2,0
	3	3,500	5,87	4,4
410H001144	100	114,3	187,0	3,9
	4	4,500	7,36	8,6
410H001394	125	139,7	225,0	6,1
	139,7mm	5,500	8,86	13,4
410H001684	150	168,3	263,0	8,4
	6	6,625	10,35	18,5
410H002194	200	219,1	345,0	16,6
	8	8,625	13,58	36,6
410H002734	250	273,0	440,0	27,2
	10	10,750	17,32	60,0
410H003244	300	323,9	517,0	30,4
	12	12,750	20,35	67,0

Kontakta en säljare från GRINNELL för mer information om alternativa storlekar.

Förbindelser schema 40 kan fås på begäran, kontakta en säljare från GRINNELL.

Se sidan 95 för specifikationer om förbindelser i rostfritt stål.

För instruktioner om delnummer, orderinformation och tillgänglighet, se sidan 13 eller kontakta en säljare från GRINNELL.

Artikelnummer	Rörstorlek		C till E mm Tum	Cirka Vikt kg Lbs.
	Nominell mm Tum	YD mm Tum		
401H000344	25	33,7	50,0	0,5
	1	1,315	1,97	1,1
401H000424	32	42,4	54,0	0,5
	1 1/4	1,660	2,13	1,1
401H000484	40	48,3	58,0	0,5
	1 1/2	1,900	2,28	1,1
401H000604	50	60,3	65,0	0,9
	2	2,375	2,56	2,0
401H000764	65	76,1	73,0	1,4
	76,1 mm	3,000	2,87	3,1
401H000894	80	88,9	80,0	2,0
	3	3,500	3,15	4,4
401H001144	100	114,3	95,0	3,9
	4	4,500	3,74	8,6
401H001394	125	139,7	110,0	6,1
	139,7mm	5,500	4,33	13,4
401H001684	150	168,3	125,0	8,4
	6	6,625	4,92	18,5
401H002194	200	219,1	166,0	16,6
	8	8,625	6,54	36,6
401H002734	250	273,0	210,0	27,2
	10	10,750	8,27	60,0
401H003244	300	323,9	349,0	30,4
	12	12,750	13,74	67,0

Kontakta en säljare från GRINNELL för mer information om alternativa storlekar.

Förbindelser schema 40 kan fås på begäran, kontakta en säljare från GRINNELL.

Se sidan 95 för specifikationer om förbindelser i rostfritt stål.

För instruktioner om delnummer, orderinformation och tillgänglighet, se sidan 13 eller kontakta en säljare från GRINNELL.

Figur 419 T-kopplingar

Tekniskt datablad: G571

10
YEAR
LIMITED
WARRANTY



Artikelnummer	Rörstorlek		C till E mm Tum	Cirka Vikt kg Lbs.
	Nominell mm Tum	YD mm Tum		
419H000344	25	33,7	73,0	0,5
	1	1,315	2,87	1,1
419H000424	32	42,4	60,0	0,5
	1 ¼	1,660	2,36	1,1
419H000484	40	48,3	62,0	0,5
	1 ½	1,900	2,44	1,1
419H000604	50	60,3	68,0	0,9
419H000764	2	2,375	2,68	2,0
	65 76,1 mm	3,000	2,99	3,1
419H000894	80	88,9	86,0	2,0
	3	3,500	3,39	4,4
419H001144	100	114,3	105,0	3,9
	4	4,500	4,13	8,6
419H001394	125	139,7	160,0	6,1
	139,7mm	5,500	6,30	13,4
419H001684	150	168,3	178,0	8,4
	6	6,625	7,01	18,5
419H002194	200	219,1	178,0	16,6
	8	8,625	7,01	36,6
419H002734	250	273,0	250,0	27,2
	10	10,750	9,84	60,0
419H003244	300	323,9	255,0	30,4
	12	12,750	10,04	67,0

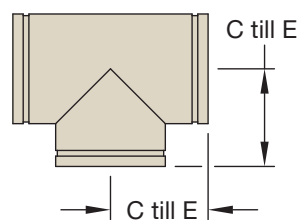

Rostfritt stål

Kontakta en säljare från GRINNELL för mer information om alternativa storlekar.
Förbindelser schema 40 kan fås på begäran, kontakta en säljare från GRINNELL.
Se sidan 95 för specifikationer om förbindelser i rostfritt stål.
För instruktioner om delnummer, orderinformation och tillgänglighet, se sidan 13 eller kontakta en säljare från GRINNELL.

Figur 460 Ändkåpor

Tekniskt datablad: G571

10
YEAR
LIMITED
WARRANTY

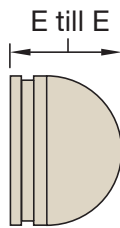

Artikelnummer	Rörstorlek		Nominell E till E mm Tum	Cirka Vikt kg Lbs.
	Nominell mm Tum	YD mm Tum		
460H000344	25 1	33,7 1,315	50,0 1,97	0,5 1,1
460H000424	32 1 ¼	42,4 1,660	51,0 2,01	0,5 1,1
460H000484	40 1 ½	48,3 1,900	54,0 2,13	0,5 1,1
460H000604	50 2	60,3 2,375	57,0 2,24	0,9 2,0
460H000764	65 76,1 mm	76,1 3,000	62,0 2,44	1,4 3,1
460H000894	80 3	88,9 3,500	62,0 2,44	2,0 4,4
460H001144	100 4	114,3 4,500	64,0 2,52	3,9 8,6
460H001394	125 139,7mm	139,7 5,500	74,0 2,91	6,1 13,4
460H001684	150* 6	168,3 6,625	86,0 3,39	8,4 18,5
460H002194	200* 8	219,1 8,625	98,0 3,86	16,6 36,6
460H002734	250* 10	273,0 10,750	114,0 4,49	27,2 60,0
460H003244	300* 12	323,9 12,750	150,0 5,91	30,4 67,0

* Skål

Kontakta en säljare från GRINNELL för mer information om alternativa storlekar.

Förbindelser schema 40 kan fås på begäran, kontakta en säljare från GRINNELL.

Se sidan 95 för specifikationer om förbindelser i rostfritt stål.

För instruktioner om delnummer, orderinformation och tillgänglighet, se sidan 13 eller kontakta en säljare från GRINNELL.

Rostfritt stål

Figur 421 Reducerande T-kopplingar

Tekniskt datablad: G571

10
YEAR
LIMITED
WARRANTY

Artikelnummer	Rörstorlek		C till E mm Tum	C till B mm Tum	Ungefärlig vikt kg Lbs.
	Nominell mm Tum	YD mm Tum			
421H020104	50 x 50 x 25 2 x 2 x 1	60,3 x 60,3 x 33,7 2,375 x 2,375 x 1,315	68,0 2,68	68,0 2,68	1,0 2,2
421H020124	50 x 50 x 32 2 x 2 x 1 ¼	60,3 x 60,3 x 42,4 2,375 x 2,375 x 1,660	100,0 3,94	83,0 3,27	1,1 2,4
421H020154	50 x 50 x 40 2 x 2 x 1 ½	60,3 x 60,3 x 48,3 2,375 x 2,375 x 1,900	68,0 2,68	68,0 2,68	1,1 2,4
421H026154	50 x 50 x 40 76,1 x 76,1 mm x 1 ½	76,1 x 76,1 x 48,3 3,000 x 3,000 x 1,900	76,0 2,99	76,0 2,99	1,2 2,6
421H026204	50 x 50 x 50 76,1 x 76,1 mm x 2	76,1 x 76,1 x 60,3 3,000 x 3,000 x 2,375	76,0 2,99	76,0 2,99	2,0 4,4
421H030204	80 x 80 x 50 3 x 3 x 2	88,9 x 88,9 x 60,3 3,500 x 3,500 x 2,375	86,0 3,39	83,0 3,27	2,5 5,5
421H030264	80 x 80 x 65 3 x 3 x 76,1 mm	88,9 x 88,9 x 76,1 3,500 x 3,500 x 3,000	86,0 3,39	83,0 3,27	2,6 5,7
421H042204	100 x 100 x 50 4 x 4 x 2	114,3 x 114,3 x 60,3 4,500 x 4,500 x 2,375	105,0 4,13	95,0 3,74	4,6 10,1
421H042264	100 x 100 x 65 4 x 4 x 76,1 mm	114,3 x 114,3 x 76,1 4,500 x 4,500 x 3,000	105,0 4,13	95,0 3,74	5,1 11,2
421H042304	100 x 100 x 80 4 x 4 x 3	114,3 x 114,3 x 88,9 4,500 x 4,500 x 3,500	105,0 4,13	95,0 3,74	5,2 11,5
421H052304	125 x 125 x 80 139,7 x 139,7 mm x 3	139,7 x 139,7 x 88,9 5,000 x 5,000 x 3,500	160,0 6,30	160,0 6,30	6,7 14,8
421H052424	125 x 125 x 100 139,7 x 139,7 mm x 3	139,7 x 139,7 x 114,3 5,000 x 5,000 x 4,500	160,0 6,30	160,0 6,30	6,7 14,8
421H063204	150 x 150 x 50 6 x 6 x 2	168,3 x 168,3 x 88,9 6,625 x 6,625 x 2,375	143,0 5,63	122,0 4,80	11,8 26,0
421H063264	150 x 150 x 65 6 x 6 x 76,1 mm	168,3 x 168,3 x 76,1 6,625 x 6,625 x 3,000	143,0 5,63	122,0 4,80	12,0 26,5
421H063304	150 x 150 x 80 6 x 6 x 3	168,3 x 168,3 x 60,3 6,625 x 6,625 x 3,500	143,0 5,63	122,0 4,80	12,1 26,7
421H063424	150 x 150 x 100 6 x 6 x 4	168,3 x 168,3 x 114,3 6,625 x 6,625 x 4,500	143,0 5,63	122,0 4,80	12,2 26,9
421H063524	150 x 150 x 125 6 x 6 x 139,7	168,3 x 168,3 x 139,7 6,625 x 6,625 x 5,000	178,0 7,01	178,0 7,01	17,5 38,6
421H080424	200 x 200 x 100 8 x 8 x 4	219,1 x 219,1 x 114,1 8,625 x 8,625 x 4,500	178,0 7,01	148,0 5,83	18,0 39,7
421H080524	200 x 200 x 125 8 x 8 x 139,7	219,1 x 219,1 x 139,7 8,625 x 8,625 x 5,000	178,0 7,01	178,0 7,01	23,5 51,8
421H080634	200 x 200 x 150 8 x 8 x 6	219,1 x 219,1 x 168,3 8,625 x 8,625 x 6,625	178,0 8,58	203,0 7,99	24,2 53,4
421H011634	250 x 250 x 150 10 x 10 x 6	273,0 x 273,0 x 168,3 10,750 x 10,750 x 6,625	250,0 9,84	216,0 8,50	25,0 55,1
421H011804	250 x 250 x 200 10 x 10 x 8	273,0 x 273,0 x 219,1 10,750 x 10,750 x 8,625	250,0 9,84	216,0 8,50	30,0 66,1
421H013804	300 x 300 x 200 12 x 12 x 8	323,9 x 323,9 x 219,1 12,750 x 12,750 x 8,625	255,0 10,04	230,0 9,06	34,0 75,0
421H013114	300 x 300 x 250 12 x 12 x 10	323,9 x 323,9 x 273,0 12,750 x 12,750 x 10,750	255,0 10,04	230,0 9,06	35,0 77,2

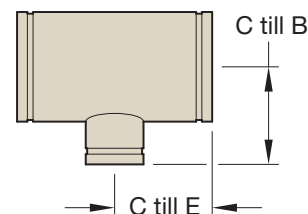

Rostfritt stål

Kontakta en säljare från GRINNELL för mer information om alternativa storlekar.

Förbindelser schema 40 kan fås på begäran, kontakta en säljare från GRINNELL.

Se sidan 95 för specifikationer om förbindelser i rostfritt stål.

För instruktioner om delnummer, orderinformation och tillgänglighet, se sidan 13 eller kontakta en säljare från GRINNELL.

Figur 450 Koncentriska reducerstycken

Tekniskt datablad: G571

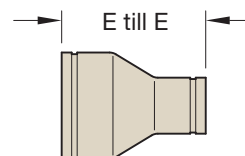

Artikelnummer	Rörstorlek		E till E mm Tum	Cirka Vikt kg Lbs.
	Nominell mm Tum	YD mm Tum		
450H012104	32 x 25 1 1/4 x 1	42,4 x 33,7 1,660 x 1,315	85,0 3,35	0,7 1,5
450H015104	40 x 25 1 1/2 x 1	48,3 x 33,7 1,900 x 1,315	134,0 5,28	0,5 1,1
450H015124	40 x 32 1- 1/2 x 1 1/4	48,3 x 42,4 1,900 x 1,660	135,0 5,31	0,9 2,0
450H020154	50 x 40 2 x 1 1/2	60,3 x 48,3 2,375 x 1,900	111,0 4,37	1,0 2,2
450H026154	65 x 40 76,1 mm x 1- 1/2	76,1 x 48,3 3,000 x 1,900	125,0 4,92	1,0 2,2
450H026204	65 x 50 76,1 mm x 2	76,1 x 60,3 3,000 x 2,375	125,0 4,92	1,1 2,4
450H030154	80 x 40 3 x 1 1/2	88,9 x 48,3 3,500 x 1,900	125,0 4,92	1,1 2,4
450H030204	80 x 50 3 x 2	88,9 x 60,3 3,500 x 2,375	125,0 4,92	1,1 2,4
450H030264	80 x 65 3 x 76,1 mm	88,9 x 76,1 3,500 x 3,000	125,0 4,92	1,1 2,4
450H042204	100 x 50 4 x 2	114,3 x 60,3 4,500 x 2,375	135,0 5,31	1,1 2,4
450H042264	100 x 65 4 x 76,1 mm	114,3 x 76,1 4,500 x 3,000	135,0 5,31	1,3 2,9
450H042304	100 x 80 4 x 3	114,3 x 88,9 4,500 x 3,500	135,0 5,31	1,3 2,9
450H052304	125 x 80 139,7 mm x 3	139,7 x 88,9 5,500 x 3,500	162,0 6,38	1,3 2,9
450H052424	125 x 100 139,7 mm x 4	139,7 x 114,3 5,500 x 4,500	162,0 6,38	1,6 3,5
450H063424	150 x 100 6 x 4	168,3 x 114,3 6,625 x 4,500	175,0 6,89	1,6 3,5
450H063524	150 x 125 6 x 139,7 mm	168,3 x 139,7 6,625 x 5,500	210,0 8,27	1,7 3,7

Artikelnummer	Rörstorlek		E till E mm Tum	Cirka Vikt kg Lbs.
	Nominell mm Tum	YD mm Tum		
450H080424	200 x 100 8 x 4	219,1 x 114,3 8,625 x 4,500	227,0 8,94	1,7 3,7
450H080524	200 x 125 8 x 139,7 mm	219,1 x 139,7 8,625 x 5,500	227,0 8,94	2,5 5,5
450H080634	200 x 150 8 x 6	219,1 x 168,3 8,625 x 6,625	227,0 8,94	2,5 5,5
450H011634	250 x 150 10 x 6	273,0 x 168,3 10,750 x 6,625	278,0 10,94	2,5 5,5
450H011804	250 x 200 10 x 8	273,0 x 219,1 10,750 x 8,625	278,0 10,94	3,4 7,5
450H013804	300 x 200 12 x 8	323,9 x 219,1 12,750 x 8,625	300,0 11,81	4,7 10,4
450H013114	300 x 250 12 x 10	323,9 x 273,0 12,750 x 10,750	300,0 11,81	5,2 11,5

Kontakta en säljare från GRINNELL för mer information om alternativa storlekar.

Förbindelser schema 40 kan fås på begäran, kontakta en säljare från GRINNELL.

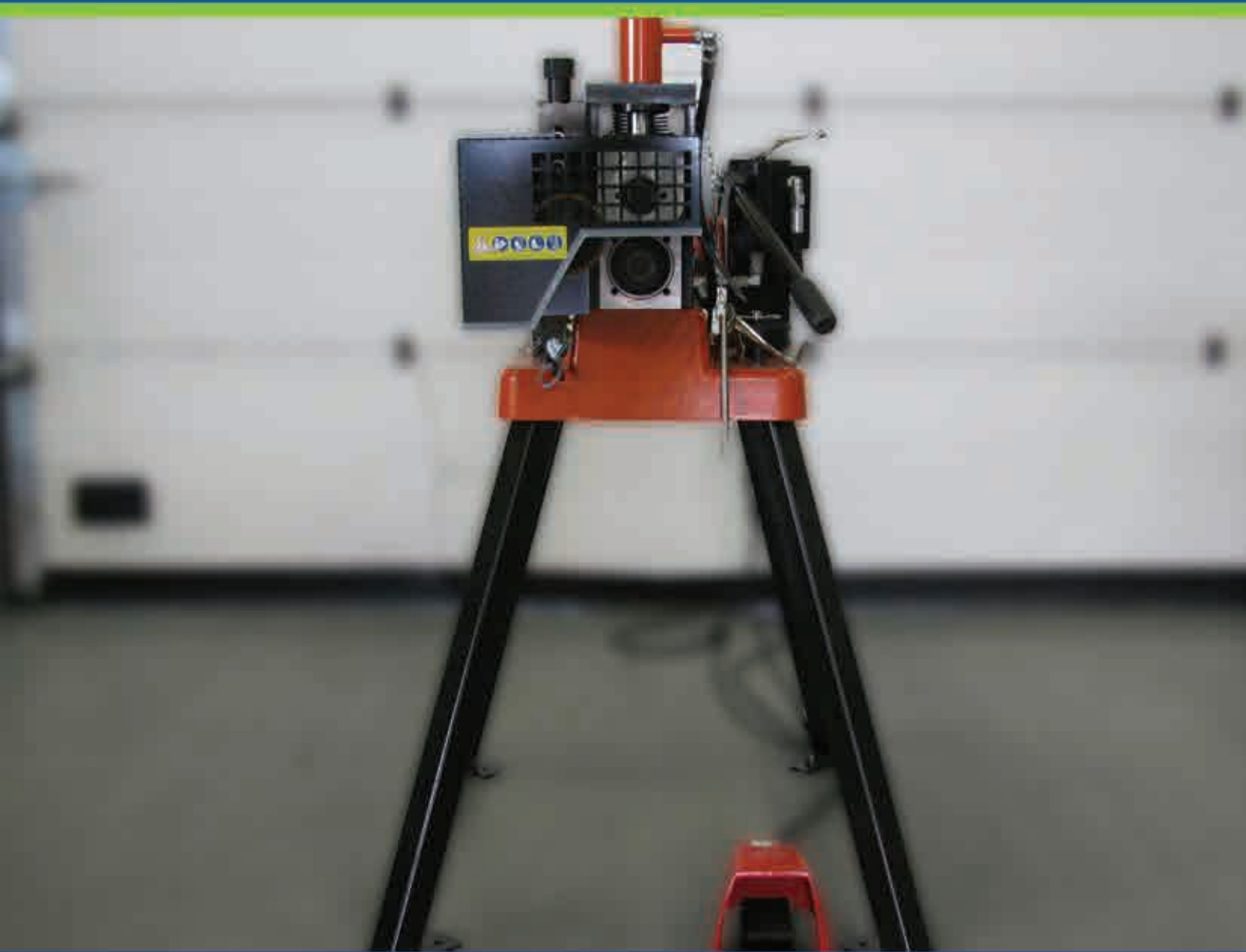

Se sidan 95 för specifikationer om förbindelser i rostfritt stål.

För instruktioner om delnummer, orderinformation och tillgänglighet, se sidan 13 eller kontakta en säljare från GRINNELL.

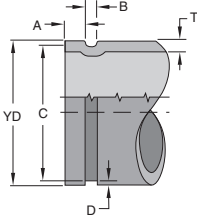

PREPARERINGSUTRUSTNING

Innehållsförteckning, förberedningsutrustning

	<p>Figur spårmaskin 01 Bärbar spårmaskin Sidor – 107</p>	 <p>Hälskärningsverktyg Sida – 108</p>
	<p>Figur spårmaskin 02 Automatisk spårmaskin Sidor – 107</p>	 <p>Rörband Sida – 109</p>
	<p>Figur spårmaskin 10A Bärbar spårmaskin Sidor – 107</p>	 <p>Figur STANS Hålstans Sida – 109</p>
	<p>Figur STATIV Rörstativ Sida – 107</p>	 <p>Figur KALIBRERING Rillkalibrering Sida – 110</p>
	<p>Figur RJ624 Rörstativ Sida – 107</p>	 <p>Specifikationer för spärvalsning Sidor – 111–112</p>
	<p>Figur HCTOOL Hälskärningsverktyg Sida – 108</p>	 <p>Specifikationer för kapad spärvalsning Sidor – 113–114</p>

Allmän information: Ytterligare information finns i våra datablad och lämnas även på begäran. Det är konstruktörens ansvar att välja produkter som är lämpliga för den avsedda tillämpningen och att säkerställa att tryckklassningar och data beträffande prestanda inte överskrids. Se alltid till att läsa och förstå installationsanvisningarna. Avlägsna aldrig någon rörkomponent och korriger eller modifiera aldrig några felaktigheter eller brister i rörkonstruktioner utan att först tryckutjämna och dränera systemet. Valet av material och packning bör verifieras mot listan över rekommenderade packningar för den specifika applikationen.

Verktyg för rörpreparering



Figur SPÅRMASKIN 01



Figur SPÅRMASKIN 02



Figur SPÅRMASKIN 10A

Del Nummer	Nominell storlek mm Tum	Kraft Tillförsel*	Beskrivning	Ungefärlig vikt kg Lbs
SPÅRMASKIN 01	32 mm t.o.m. 450 mm	400VAC 50Hz	Bärbar spårmaskin med rörstativ	225
	1 1/4" genom 18"			496
Utrustad med standarddimensioner på rör ända till 300 mm (12"). För större dimensioner, kontakta en säljare från GRINNELL för att köpa reservspårvalsar för botten och toppen. Spårvalsar i rostfritt stål för botten och toppen finns i dimensioner 25 - 600 mm (1" - 24"). GRINNELL kan tillhandahålla verktyget som standardverktyg för att inkludera spårvalsar i rostfritt stål. Kontakta en säljare från GRINNELL för mer information.				
SPÅRMASKIN 02	32 mm t.o.m. 450 mm	400VAC 50Hz	Bärbar spårmaskin med rörstativ	425
	1 1/4" genom 18"			936
Utrustad med standarddimensioner på rör ända till 300 mm (12"). För större dimensioner, kontakta en säljare från GRINNELL för att köpa reservspårvalsar för botten och toppen. Spårvalsar i rostfritt stål för botten och toppen finns i dimensioner 25 - 600 mm (1" - 24"). GRINNELL kan tillhandahålla verktyget som standardverktyg för att inkludera spårvalsar i rostfritt stål. Kontakta en säljare från GRINNELL för mer information.				
SPÅRMASKIN 10A	25 mm t.o.m. 200 mm	230VAC 50Hz	Bärbar spårmaskin med rörstativ	125
	1" genom 8"			275
Spårvalsar i rostfritt stål för botten finns i dimensioner 50 - 150 mm (2" - 6"). GRINNELL kan tillhandahålla verktyget som standardverktyg för att inkludera spårvalsar för botten i rostfritt stål. Kontakta en säljare från GRINNELL för mer information.				
GRO010A-UK	25 mm t.o.m. 200 mm	110VAC 50Hz	Bärbar spårmaskin med rörstativ	125
	1" genom 8"			275

*Obs! Andra spänningar på begäran.

För instruktioner om delnummer, orderinformation och tillgänglighet, se sidan 13 eller kontakta en säljare från GRINNELL.

Prepareringsutrustning

Rörstativ

Artikelnummer	Beskrivning	Storleksomfång mm Tum	Cirka Vikt kg Lbs
STATIV	Rörstativ för rör	33,7 mm t.o.m. 219,1 mm	15
		1" genom 8"	33,1
RJ-624	Rörstativ för rör	168,3 mm t.o.m. 609,6 mm	40
		6" genom 24"	88,2

För instruktioner om delnummer, orderinformation och tillgänglighet, se sidan 13 eller kontakta en säljare från GRINNELL.



Figur STATIV



Figur RJ-624

Figur HCTOOL Hålskärningsverktyg



Figur HCTOOL
(Borr ingår ej)

Artikelnummer	Rör Storlek mm Tum	Max. hål Ø Tillförsel mm Tum	Beskrivning	Cirka Vikt Kg
HCTOOL	21,0-273,0 $\frac{1}{2}$ -10	125 5	Hålskärningsverktyg	8,0 17,6

Observera: HCT hålskärningsverktyg är till stor hjälp när hål ska borras i rör. Nästan varje hålsåg av standardmodell [dvs. elektrisk borr] kan monteras på HCT:n. Med HCT:n kan hålsågen fixeras, säkras och användas som ett utjämningsverktyg för att säkerställa exakt hålinriktning. För rör som är 12 mm genom 250 mm ($\frac{1}{2}$ " genom 12"). Med tillvalen bas- och bomadapter, kan stödet även anslutas till stålbommar av standardmodell.
Kontakta en säljare från GRINNELL om artikelnummer och orderinformation.

Reservdelar till hålskärningsverktyg

Prepareringsutrustning

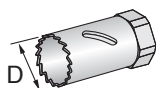

Figur HÅLSÅG
(tillgängliga storlekar visade i tabellen)

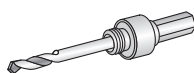

Figur HOLESACP5
(För dia. 14,3 mm
t.o.m 30,2 mm)
(0,56" genom 1,19")

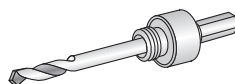

Figur HOLESACP5
(För dia. 31,8 mm
t.o.m 152,4 mm)
(1,25" genom 6,00")



Figur HÅLSÅGDP
(Drivplatta för
dia. 76,2 mm
t.o.m 152,4 mm)
(3,00" genom 6,00")



Figur HÅLSÅGCD
(Reservbör för
HOLESACP5 &
HOLESACP5)

Artikelnummer	D mm Tum	Använd med Hålbör	Använd med Drivplatta
HOLESACP22	22,2 0,87	HOLESACP	-
HOLESACP24	23,8 0,94	HOLESACP	-
HOLESACP25	25,4 1,00	HOLESACP	-
HOLESACP35	34,9 1,37	HOLESACP5	-
HOLESACP38	38,1 1,50	HOLESACP5	-
HOLESACP44	44,5 1,75	HOLESACP5	-
HOLESACP50	50,8 2,00	HOLESACP5	-
HOLESACP63	63,5 2,50	HOLESACP5	-
HOLESACP70	69,9 2,75	HOLESACP5	-
HOLESACP89	88,9 3,50	HOLESACP5	HÅLSÅGDP
HOLESACP114	114,3 4,50	HOLESACP5	HÅLSÅGDP

För instruktioner om delnummer, orderinformation och tillgänglighet, se sidan 13 eller kontakta en säljare från GRINNELL.

GRINNELL rillade mätband

Detta dimensionella mätband har utvecklats för att kontrollera rilldiametern (C-dimension) på rillade rör från 33,7 mm upp till 609,6 mm (1" upp till 24").

Slingan som sträcker sig från metallhöljet består av ett plastfönster med klar sikt med en indikatorlinje och ett mätband i metall. Genom fönstret kan man se de olika märkningarna (tolerans i rillat område) på bandet.

Börja med att verifiera vilken rördimension som ska kontrolleras. Som det visas på ritningen, kommer metallbandet att visa diametern av en särskild stålrördimension. Skjut slingan över den rillade änden av röret och placera mätbandet i skåran.

Observera: Kontrollera om bandet har placerats i skåran över hela rörets omkrets!

Dra åt bandet hårt på röret. Genom det klara fönstret bör man se indikatorlinjen och ett litet 'block' som visar toleransområdet för rillen. Indikatorlinjen i fönstret måste falla inom det mörka blocket ett rilltoleransområdet.

Om indikatorlinjen inte är inom rilltoleransområdet, börja med att kontrollera om bandet är ordentligt åtdraget och om det är korrekt placerat i skåran. Om bandet är placerat på rätt sätt, är just denna rillen inte korrekt. Kontrollera att inställningarna på GRINNELL spårverktyg har korrigerats för att få de korrekta rilldimensionerna.

Observera:

Detta band är inte ett kalibrerat verktyg och bör endast användas som referens. För att säkerställa exakthet bör du alltid kontrollera rör med rillade ändar med kalibrerade mätare eller kaliber.

För standardspecifikationer för spårvalsade stålrör och andra IPS-rör, hänvisa till datablad G710.



Artikelnummer	Rörstorlek mm Tum	Beskrivning Hålborr	Använd med drivplatta
GRINBAND	33,7 – 323,9 1 – 12	Rörmätband	0,100
ZKLM024	33,7 – 609,6 1–24	Rörmätband	0,100

För instruktioner om delnummer, orderinformation och tillgänglighet, se sidan 13 eller kontakta en säljare från GRINNELL.

Prepareringsutrustning

Artikelnummer
STANS
För instruktioner om delnummer, orderinformation och tillgänglighet, se sidan 13 eller kontakta en säljare från GRINNELL.

Figur STANS Centralstans



GRINNELL mätare

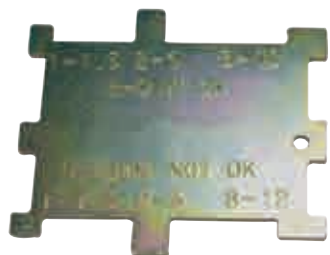

Denna dimensionella mätare har utvecklats för att kontrollera A-mått (packningssäte) och B-mått (spårbredd) på rillade rör.

A-mått - Packningssäte

Välj korrekt dimension på rör på mätaren. Placera mätaren med DIM A OK-sidan på den rillade änden av röret som det visas på ritningen. Om mätaren passar bör rillen vara acceptabel. Om DIM A NOT OK-sidan passar i den rillade änden, är detta spår inte gjort enligt GRINNELLs specifikationer.

B-mått - Spårbredd

Välj korrekt dimension på röret på mätaren. Placera mätaren med DIM B OK-sidan i rörets spår som det visas på ritningen. Om mätaren passar bör rillen vara acceptabel. Om DIM B NOT OK-sidan passar i spåret, är detta spår inte gjort enligt GRINNELLs specifikationer.

Observera: Denna mätare är inte ett kalibrerat verktyg och bör endast användas som referens. För att säkerställa exakthet bör du alltid kontrollera rör med rillade ändar med kalibrerade mätare eller kaliber.

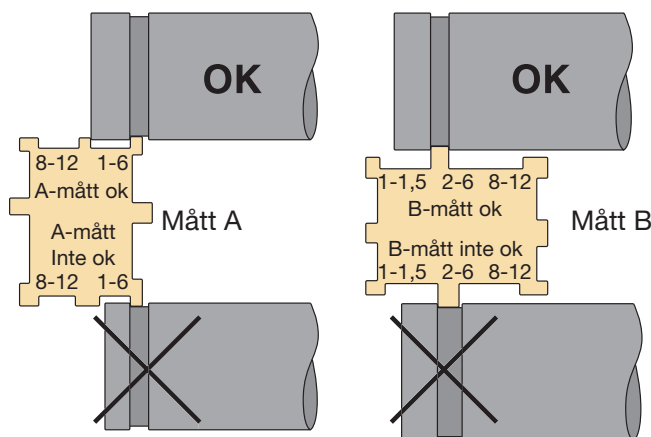

Artikelnummer	Rörstorlek mm Tum	Beskrivning Hålborr	Använd med drivplatta
MÄTARE	33,7 – 323,9 1 – 12	Mätare	0,250
För instruktioner om delnummer, orderinformation och tillgänglighet, se sidan 13 eller kontakta en säljare från GRINNELL.			

Standardspecifikationer för spårvalsning för stål och andra IPS-rör

(Sida 1 av 2)

Tekniskt datablad: G710

GRINNELL spårvals uppfyller specifikationerna för AWWA C-606.

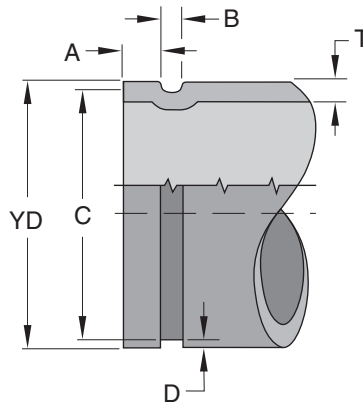

Nominell Rör Storlek mm Tum	Rörets YD mm Tum			A $\pm 0,76$ mm $\pm 0,030$ " mm Tum	B $\pm 0,76$ mm $\pm 0,030$ " mm Tum	C Spår diameter mm Tum		D Spår djup (endast ref.) mm Tum	T Minimum Vägg mm Tum	Maximalt tillåten utbuktning diameter mm Tum
	YD	Tolerans				Faktisk	Tol. +0,000			
		+	-							
32	42,4	0,41	0,41	15,88	7,14	38,99	-0,38	1,60	1,65	44,96
1 ¼	1,660	0,016	0,016	0,625	0,281	1,535	-0,015	0,062	0,065	1,77
40	48,3	0,48	0,48	15,88	7,14	45,09	-0,38	1,60	1,65	51,05
1 ½	1,900	0,019	0,019	0,625	0,281	1,775	-0,015	0,062	0,065	2,01
50	60,3	0,61	0,61	15,88	8,74	57,15	-0,38	1,60	1,65	62,99
2	2,375	0,024	0,024	0,625	0,344	2,250	-0,015	0,062	0,065	2,48
65	73,0	0,74	0,74	15,88	8,74	69,09	-0,46	1,98	2,11	75,69
2 ½	2,875	0,029	0,029	0,625	0,344	2,720	-0,018	0,078	0,083	2,98
65	76,1	0,76	0,76	15,88	8,74	72,26	-0,46	1,93	2,11	78,74
76,1 mm	3,000	0,030	0,030	0,625	0,344	2,845	-0,018	0,076	0,083	3,10
80	88,9	0,89	0,79	15,88	8,74	84,94	-0,46	1,98	2,11	91,44
3	3,500	0,035	0,031	0,625	0,344	3,344	-0,018	0,078	0,083	3,60
100	108,0	1,09	0,79	15,88	8,74	103,73	-0,51	2,11	2,11	110,49
108,0 mm	4,252	0,043	0,031	0,625	0,344	4,084	-0,020	0,083	0,083	4,35
100	114,3	1,14	0,79	15,88	8,74	110,08	-0,51	2,11	2,11	116,84
4	4,500	0,045	0,031	0,625	0,344	4,334	-0,020	0,083	0,083	4,60
125	133,0	1,35	0,79	15,88	8,74	129,13	-0,56	2,11	2,77	135,89
133,0 mm	5,236	0,053	0,031	0,625	0,344	5,084	-0,022	0,083	0,109	5,35
125	139,7	1,42	0,79	15,88	8,74	135,48	-0,56	2,11	2,77	142,24
139,7 mm	5,500	0,056	0,031	0,625	0,344	5,334	-0,022	0,083	0,109	5,60
125	141,3	1,42	0,79	15,88	8,74	137,03	-0,56	2,13	2,77	143,76
5	5,563	0,056	0,031	0,625	0,344	5,395	-0,022	0,084	0,109	5,66
150	159,0	1,60	0,79	15,88	8,74	154,53	-0,76	2,11	2,77	161,29
159,0 mm	6,260	0,063	0,031	0,625	0,344	6,084	-0,030	0,083	0,109	6,35
150	165,1	1,60	0,79	15,88	8,74	160,78	-0,56	2,16	2,77	167,64
165,1 mm	6,500	0,063	0,031	0,625	0,344	6,330	-0,022	0,085	0,109	6,60

- De maximalt tillåtna toleranserna för IPS-rör från fyrkantiga snittändar är:
0,76 mm (0,030") för dimensioner 32 mm – 80 mm (1 ¼" genom 3");
1,14 mm (0,045") för dimensioner 100 mm – 150 mm (4" – 6"); och 1,52 mm (0,060") för dimensioner 200 mm (8") och över.
- Packningssätets yta "A" måste vara fri från skårar, ryggar, hack, utskjutande delar, lös färg, flagor, smutsavfall, fett, rost, m.m som skulle förhindra en positiv tätning.
- Spår diameter "C" måste ha samma djup runt rörets omkrets.
- Spår djup "D" är endast en referensdimension. Spår diameter "C" måste behållas.
- Minsta vägg tjocklek "T" är den minsta vägg tjockleken som bör spår valsas.
- Maximalt tillåtna utbuktning diameter för rör ändar mäts vid rör ändens diameter.

Försiktighet: Värderna för tryckprestanda visas för kopplingar från GRINNELL på lätt vägg (Sch. 5 & Sch. 10 ISO metrisk) rör i rostfritt stål är beroende av användningen av obligatoriska specialrillar för rillade rör i rostfritt stål på lätt vägg. Om det inte går att använda de obligatoriska specialrillarna för rillade rör i rostfritt stål på lätt vägg kan det resultera i utrustningsfel.

Standardspecifikationer för spårvalsning för stål och andra IPS-rör

(Sida 2 av 2)

Tekniskt datablad: G710

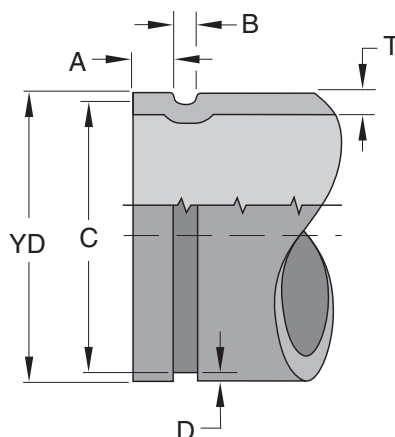

Nominell Rör Storlek mm Tum	Rörets YD mm Tum			A $\pm 0,76$ mm $\pm 0,030$ " mm Tum	B $\pm 0,76$ mm $\pm 0,030$ " mm Tum	C Spår diameter mm Tum		D Spår djup (endast ref.) mm Tum	T Minimum Vägg mm Tum	Maximalt tillåten utbuknings diameter mm Tum
	YD	Tolerans				Faktisk	Tol. +0,000			
		+	-							
150	168,3	1,60	0,79	15,88	8,74	163,96	-0,56	2,16	2,77	170,94
6	6,625	0,063	0,031	0,625	0,344	6,455	-0,022	0,085	0,109	6,73
200	219,1	1,60	0,79	19,05	11,91	214,40	-0,64	2,34	2,77	223,52
8	8,625	0,063	0,031	0,750	0,469	8,441	-0,025	0,092	0,109	8,80
250	273,0	1,60	0,79	19,05	11,91	268,27	-0,69	2,39	3,40	277,37
10	10,750	0,063	0,031	0,750	0,469	10,562	-0,027	0,094	0,134	10,92
300	323,9	1,60	0,79	19,05	11,91	318,19	-0,76	2,77	3,96	328,17
12	12,750	0,063	0,031	0,750	0,469	12,531	-0,030	0,109	0,156	12,92
350	355,6	1,60	0,79	23,83	11,91	350,04	-0,76	2,77	3,96	358,14
14	14,000	0,063	0,031	0,938	0,469	13,781	-0,030	0,109	0,156	14,10
400	406,4	1,60	0,79	23,83	11,91	400,84	-0,76	2,77	4,19	408,94
16	16,000	0,063	0,031	0,938	0,469	15,781	-0,030	0,109	0,165	16,10
450	457,2	1,60	0,79	25,40	11,91	451,64	-0,76	2,77	4,19	461,26
18	18,000	0,063	0,031	1,000	0,469	17,781	-0,030	0,109	0,165	18,16
500	508,0	1,60	0,79	25,40	11,91	502,44	-0,76	2,77	4,78	512,06
20	20,000	0,063	0,031	1,000	0,469	19,781	-0,030	0,109	0,188	20,16
600	609,6	1,60	0,79	25,40	12,70	600,86	-0,76	4,37	5,54	614,68
24	24,000	0,063	0,031	1,000	0,500	23,656	-0,030	0,172	0,218	24,20

- De maximalt tillåtna toleranserna för IPS-rör från fyrkantiga snittändar är:
0,76 mm (0,030") för dimensioner 32 mm – 80 mm (1 1/4" genom 3");
1,14 mm (0,045") för dimensioner 100 mm – 150 mm (4" – 6"); och 1,52 mm (0,060") för dimensioner 200 mm (8") och över.
- Packningssätets yta "A" måste vara fri från skårar, ryggar, hack, utskjutande delar, lös färg, flagor, smutsavfall, fett, rost, m.m som skulle förhindra en positiv tätning.
- Spår diameter "C" måste ha samma djup runt rörets omkrets.
- Spår djup "D" är endast en referensdimension. Spår diameter "C" måste behållas.
- Minsta vägg tjocklek "T" är den minsta vägg tjockleken som bör spårvalsas.
- Maximalt tillåtna utbuknings diameter för rörändar mäts vid rörändens diameter.

Försiktighet: Värderna för tryckprestanda visas för kopplingar från GRINNELL på lätt vägg (Sch. 5 & Sch. 10 ISO metrisk) rör i rostfritt stål är beroende av användningen av obligatoriska specialrillor för rillade rör i rostfritt stål på lätt vägg. Om det inte går att använda de obligatoriska specialrillorna för rillade rör i rostfritt stål på lätt vägg kan det resultera i utrustningsfel.

Standardspecifikationer för spårkapning för stål och andra IPS-rör

(Sida 1 av 2)

Tekniskt datablad: G710

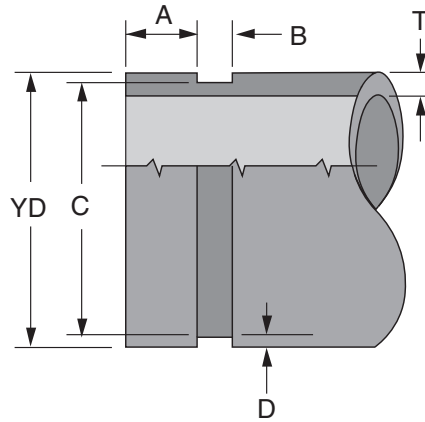

Nominell Rör Storlek mm Tum	Rörets YD mm Tum			A ±0,76 mm ±0,030" mm Tum	B ±0,76 mm ±0,030" mm Tum	C Spårdiameter mm Tum		D rilldjup (endast ref.) mm Tum	T-Minimum Vägg mm Tum
	YD	Tolerans				Faktisk	Tol. +0,000		
		+	-						
32	42,4	0,41	0,41	15,88	7,95	38,99	-0,38	1,60	3,56
1 ¼	1,660	0,016	0,016	0,625	0,313	1,535	-0,015	0,062	0,140
40	48,3	0,48	0,48	15,88	7,95	45,09	-0,38	1,60	3,68
1 ½	1,900	0,019	0,019	0,625	0,313	1,775	-0,015	0,062	0,145
50	60,3	0,61	0,61	15,88	7,95	57,15	-0,38	1,60	3,91
2	2,375	0,024	0,024	0,625	0,313	2,250	-0,015	0,062	0,154
65	73,0	0,74	0,74	15,88	7,95	69,09	-0,46	1,98	4,78
2 ½	2,875	0,029	0,029	0,625	0,313	2,720	-0,018	0,078	0,188
65	76,1	0,76	0,76	15,88	7,95	72,26	-0,46	1,93	4,78
76,1 mm	3,000	0,030	0,030	0,625	0,313	2,845	-0,018	0,076	0,188
80	88,9	0,89	0,79	15,88	7,95	84,94	-0,46	1,98	4,78
3	3,500	0,035	0,031	0,625	0,313	3,344	-0,018	0,078	0,188
100	108,0	1,07	0,79	15,88	9,53	103,73	-0,51	2,11	5,16
108,0 mm	4,252	0,042	0,031	0,625	0,375	4,084	-0,020	0,083	0,203
100	114,3	1,14	0,79	15,88	9,53	110,08	-0,51	2,11	5,16
4	4,500	0,045	0,031	0,625	0,375	4,334	-0,020	0,083	0,203
125	133,0	1,35	0,79	15,88	9,53	129,13	-0,51	2,11	5,16
133,0 mm	5,236	0,052	0,031	0,625	0,375	5,084	-0,020	0,083	0,203
125	139,7	1,42	0,79	15,88	9,53	135,48	-0,51	2,11	5,16
139,7 mm	5,500	0,056	0,031	0,625	0,375	5,334	-0,020	0,083	0,203
125	141,3	1,42	0,79	15,88	9,53	137,03	-0,56	2,13	5,16
5	5,563	0,056	0,031	0,625	0,375	5,395	-0,022	0,084	0,203

- (1) De maximalt tillåtna toleranserna för IPS-rör från fyrkantiga snittändar är:
 0,76 mm (0,030") för dimensioner 32 mm – 80 mm (1 ¼" genom 3");
 1,14 mm (0,045") för dimensioner 100 mm – 150 mm (4" – 6"); och 1,52 mm (0,060") för dimensioner 200 mm (8") och över.

- (2) Packningssätets yta "A" måste vara fri från skårar, ryggar, hack, utskjutande delar, lös färg, flagor, smutsavfall, fett, rost, m.m som skulle förhindra en positiv tätning.

- (3) Spårdiameter "C" måste ha samma djup runt rörets omkrets.

- (4) Spårdjup "D" är endast en referensdimension. Spårdiameter "C" måste behållas.

- (5) Minsta väggjocklek "T" är den minsta väggjockleken som bör spårkapas.

Försiktighet: Värderna för tryckprestanda visas för kopplingar från GRINNELL på lätt vägg (Sch. 5 & Sch. 10 ISO metrisk) rör i rostfritt stål är beroende av användningen av obligatoriska specialrillar för rillade rör i rostfritt stål på lätt vägg. Om det inte går att använda de obligatoriska specialrillarna för rillade rör i rostfritt stål på lätt vägg kan det resultera i utrustningsfel.

Standardspecifikationer för spårkapning för stål och andra IPS-rör

(Sida 2 av 2)

Tekniskt datablad: G710

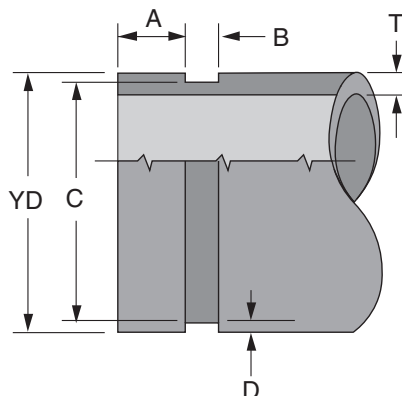

Nominell Rör Storlek mm Tum	Rörets YD mm Tum			A $\pm 0,76$ mm $\pm 0,030$ " mm Tum	B $\pm 0,76$ mm $\pm 0,030$ " mm Tum	C Spår diameter mm Tum		D rilldjup (endast ref.) mm Tum	T-Minimum Vägg mm Tum
	YD	Tolerans				Faktisk	Tol. +0,000		
		+	-						
150	159,0	1,60	0,79	15,88	9,53	154,53	-0,56	2,11	5,56
159.0mm	6,260	0,063	0,031	0,625	0,375	6,084	-0,022	0,083	0,219
150	165,1	1,60	0,79	15,88	9,53	160,78	-0,56	2,16	5,56
165.1mm	6,500	0,063	0,031	0,625	0,375	6,330	-0,022	0,085	0,219
150	168,3	1,60	0,79	15,88	9,53	163,96	-0,56	2,16	5,56
6	6,625	0,063	0,031	0,625	0,375	6,455	-0,022	0,085	0,219
200	219,1	1,60	0,79	19,05	11,13	214,40	-0,64	2,34	6,05
8	8,625	0,063	0,031	0,750	0,438	8,441	-0,025	0,092	0,238
250	273,0	1,60	0,79	19,05	12,70	268,27	-0,69	2,39	6,35
10	10,750	0,063	0,031	0,750	0,500	10,562	-0,027	0,094	0,250
300	323,9	1,60	0,79	19,05	12,70	318,19	-0,76	2,77	7,09
12	12,750	0,063	0,031	0,750	0,500	12,531	-0,030	0,109	0,279
350	355,6	1,60	0,79	23,83	12,70	350,04	-0,76	2,77	7,14
14	14,000	0,063	0,031	0,938	0,500	13,781	-0,030	0,109	0,281
400	406,4	1,60	0,79	23,83	12,70	400,84	-0,76	2,77	7,92
16	16,000	0,063	0,031	0,938	0,500	15,781	-0,030	0,109	0,312
450	457,2	1,60	0,79	25,40	12,70	451,64	-0,76	2,77	7,92
18	18,000	0,063	0,031	1,000	0,500	17,781	-0,030	0,109	0,312
500	508,0	1,60	0,79	25,40	12,70	502,44	-0,76	2,77	7,92
20	20,000	0,063	0,031	1,000	0,500	19,781	-0,030	0,109	0,312
600	609,6	1,60	0,79	25,40	14,27	600,86	-0,76	4,37	9,53
24	24,000	0,063	0,031	1,000	0,562	23,656	-0,030	0,172	0,375

- (1) De maximalt tillåtna toleranserna för IPS-rör från fyrkantiga snittändar är:
0,76 mm (0,030") för dimensioner 32 mm – 80 mm (1 ¼" genom 3");
1,14 mm (0,045") för dimensioner 100 mm – 150 mm (4" – 6"); och 1,52 mm (0,060") för dimensioner 200 mm (8") och över.

- (2) Packningssätets yta "A" måste vara fri från skårar, ryggar, hack, utskjutande delar, lös färg, flagor, smutsavfall, fett, rost, m.m som skulle förhindra en positiv tätning.

- (3) Spår diameter "C" måste ha samma djup runt rörets omkrets.

- (4) Spår djup "D" är endast en referensdimension. Spår diameter "C" måste behållas.

- (5) Minsta vägg tjocklek "T" är den minsta vägg tjockleken som bör spår kapas.

Försiktighet: Värderna för tryckprestanda visas för kopplingar från GRINNELL på lätt vägg (Sch. 5 & Sch. 10 ISO metrisk) rör i rostfritt stål är beroende av användningen av obligatoriska specialrillar för rillade rör i rostfritt stål på lätt vägg. Om det inte går att använda de obligatoriska specialrillarna för rillade rör i rostfritt stål på lätt vägg kan det resultera i utrustningsfel.



PACKNINGAR

GRINNELL Packningstätning

Tekniskt datablad: G610

Tryckmottagande packningar finns i ett flertal olika sorter. Även om de alla har en specifik funktion, har de alla samma tätningsdesign.

GRINNELLs packning är designad att tillhandahålla en trevägs-tätningsåtgärd.

(1) Installationen av packningen över tätningsytan på utsidan av röret pressar ihop läpptätningen och bildar den första tätningen.

(2) Installationen av höljen runt packningen och in i rörets spår, positionerar packningen korrekt. Åtdragningen av höljet formar packningen till insidan av höljet och trycker ihop det runt röret tätningsyta och ökar därmed packningens tätning mot röret.

(3) Introduktionen av systemtrycket stärker packningens tryckmottagande tätning och förbättrar tätningsåtgärden ytterligare.

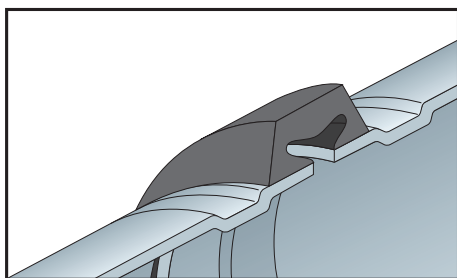

Första tätningen

C-formade packningstätningar i gummi på rörändarna.

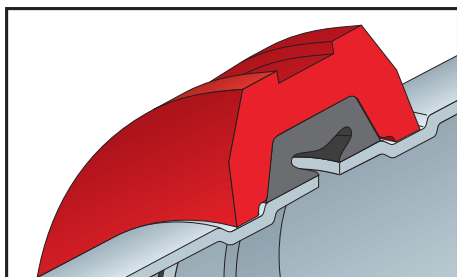

Andra tätningen

Höljen trycker ihop packningen för att öka tätningskapaciteten.

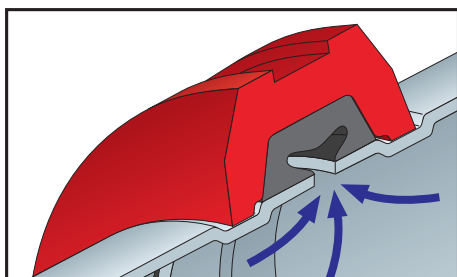

Tredje tätningen

Systemtrycket eller vakuuemet kommer då att maximera den läcksäkra tätningen.



För detaljerad listning/godkännandeinformation, kontakta GRINNELL Mechanical Products



NSF-godkänd för dricksvattenstillämpningar. Kontakta en säljare från GRINNELL för mer information



GRINNELL Packningsstilar

Tekniskt datablad: G610

Standard

Standardpackningen med en "C"-formad konfiguration är den som används mest. Den tillhandahålls som standardpackning i GRINNELL-kopplingar figur 705, 707, 772, 405 och 472. Packningen finns i Grad "E" och "EN" EPDM, Grad "T" Nitril, Grad "L" Silikon, och Grad "O" Fluoroelastomer.



Tri-Seal

Tri-seal-packningen är designad att stänga gapet eller håligheten i packningen. Detta görs genom att positionera packningens centrala "skena" över gapet mellan rören. Tri-Seal-packningen har två spetsiga tätningskanter förutom den centrala skenan för extra hållfasthet och tätning.

Tri-seal-packningen kan användas med GRINNELL-kopplingar Figur 705, 707, 772,, 405 och 472. Den rekommenderas för användning i lågtemperatur- och vakuumtillämpningar (mer än 10" Hg (250 mm Hg)) och dricksvattensystem. Observera att endast ett petroleumfritt silikonbaserat smörjmedel rekommenderas för tillämpningar i låg temperatur. Packningen finns i Grad "E", "EN" EPDM och Grad "T" Nitril.

Obs! Styva kopplingar rekommenderas för användning i lågtemperatur- och vakuumtillämpningar.



Reducerande koppling

Den reducerande kopplingen levereras med skenor, som används för att placera det större röret så att tätningsläppen ligger på rörets tätningsyta. Denna packning används endast med den reducerande kopplingen Figur 716 från GRINNELL och finns tillgänglig i Grad "E" EPDM och Grad "T" Nitril.

Reducerande kopplingar rekommenderas inte för tillämpningar i låg temperatur.



Flänsadapter

Denna packning är särskilt designad för användning med Figur 71 Flänsadapter. Packningen har en optimal mängd gummi för att tillhandahålla en pålitlig tätning mellan både röret och passytan. Packningen finns i Grad "E" EPDM och Grad "T" Nitril.

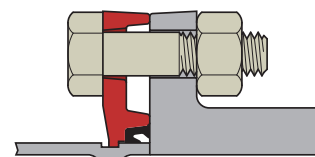

Utloppsanslutningar

Packningen ger en tätning av kompressionstyp, som har utformats för att passa den yttre kurvan (YD) av röret. Designen är unik för den mekaniska T-kopplingen Figur 730 (gångad och rillad). Packningen finns i Grad "E" EPDM och Grad "T" Nitril.

Obs! I tillämpningar med låg temperatur ska du använda ett petroleumfritt, silikonbaserat smörjmedel. I annat fall behövs inget smörjmedel alls för packningar till mekaniska T-kopplingar.

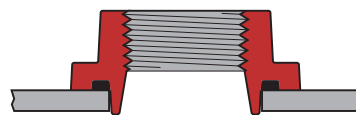

GRINNELLs packningar är designade uteslutande för att användas tillsammans med kopplingshöljen tillverkade av GRINNELL. Blandning av packningar eller höljen från andra tillverkare och GRINNELLs packningar eller höljen kan resultera i läckage eller fel i rörskarvar och kommer att upphäva GRINNELL Mechanical Products begränsade garanti.

GRINNELL Packningskvalitet & rekommendationer

Tekniskt datablad: G610

Tabellen för packningsrekommendationer har utvecklats för att säkerställa maximal livslängd. Tabellen utvecklades med information från tillverkarna av elastomer, teknisk referenslitteratur och tester utförda av GRINNELL Mechanical Products.

I utvärderingen av packningskvalitet för avsedda servicetillämpningar, måste följande avseende granskas: systemets driftstemperatur, vätske- eller lösningskoncentration samt tjänstens varaktighet.

Alla packningsrekommendationer baseras på en temperatur på 21°C (70°F) om inget annat anges.

Tekniska tjänster bör konsulteras om en kombination av servicelösningar övervägs.

E-post: info-NL@tyco-bspd.com

Telefon: +31 (0)53 428 4444

Fax: +31 (0)53 428 3377

Kontakta en säljare från GRINNELL för rekommendationer angående tjänster som inte är listade.

Packningsrekommendationer gäller endast GRINNELLs packningar och ventiler.

Grad	Temperaturområde	Blandning	Färgkod	Allmän servicetillämpning
"E"	-34 °C till 110 °C (-30°F till 230°F)	EPDM	Grönt streck	Varmt vatten, utspädnings syrur, alkali, oljefri luft och flera kemiska tjänster som inte involverar petroleumprodukter. Utmärkt motstånd mot oxidering. Ej för användning med kolväten. Rekommenderas ej för ångtjänster.
"E" Tri-Seal	-34 °C till 110 °C (-30°F till 230°F)	EPDM	Grönt streck	Varmt vatten, utspädnings syrur, alkali och flera kemiska tjänster som inte involverar petroleumprodukter. Utmärkt motstånd mot oxidering. Ej för användning med kolväten. Rekommenderas för användning i lågtemperatur- och vakuumsystem.
"EN" och "EN" Tri-Seal för IPS-rör	Dricksvatten upp till 82°C (180°F)	EPDM	Grönt/gult streck	Endast IPS-dimensioner. Godkänd för dricksvattenstillämpningar. Kontakta en säljare från GRINNELL för mer information. Rekommenderas ej för kolväten.
"T" och "T" Tri-Seal	-29 °C till 82 °C (-20°F till 180°F)	Nitril	Orange streck	Tryckluft, petroleumprodukter, vegetabiliska oljor, mineraloljor och luft med olja. Avancerad temperatur på oljeånga, minska till 66°C (150°F). Rekommenderas ej för varmvattensystem. Rekommenderas ej för varmlufts-system.
"O" och "O" Tri-Seal	-7 °C till 149 °C (+20°F till 300°F)	Fluoroelastomer	Blå streck	Oxiderande syrur, petroleumprodukter, hydrauliska vätskor, smörjmedel och halogenerade kolväten.
"L"	-34 °C till 177 °C (-30°F till 350°F)	Silikon *	Rött streck	Luft utan kolväten, torr luft.

* För att förhindra packningen från att försämrans, använd ALDRIG silikonbaserade smörjmedel med Grad "L" silikonpackningar. För länders lokala tillstånd för dricksvatten kontakta en säljare från GRINNELL.

Tri-seal-packning för frys



Tri-Seal-packning för frys Grad E används i huvudsak som brandskydd för torra rörsystem, vakuuttjänster och frystillämpningar. Tri-seal-packning för frys skiljer sig från standardpackningar genom att stänga gapet på packningshålan. Detta görs genom att positionera packningens centrala "skena" över gapet mellan rören. Tri-Seal-packningen för frys har två spetsiga tätningskanter förutom den centrala skenan för extra hållfasthet och tätning.

Tri-Seal-packning för frys Grad E används i huvudsak som brandskydd för torra rörsystem, vakuuttjänster och frystillämpningar.

Tri-seal-packningen för frys finns i dimensionerna 32 mm till 300 mm (1¼" till 12") och är designad för att användas med GRINNELL Kopplingar Figur 705, 705R, 707, 774, 772, 405 och 472. Ett petroleumfritt, silikonbaserat smörjmedel rekommenderas för alla torra rörsystem.

De är i huvudsak avsedda för torra system i låg temperatur i kylförvaring, frystillämpningar och vakuumsystem större än 10 tum kvicksilver.

Observera: Stela kopplingar är att föredra framför tillämpningar för vakuumsystem, torra rör och frys.

GRINNELL Packningsluft, rekommendationer för vatten & kemikalier

(Sida 1 av 3)

Tekniskt datablad: G610

- Kontakta en säljare från GRINNELL för att få en teknisk utvärdering och rekommendation där packningskvaliteten står inom parentes.
- Specificera packningskvalitet vid order.
- För vakuüm- eller lågtemperatursystem, använd tri-seal-packning. För tillämpningar i låg temperatur, använd ett petroleumfritt smörjmedel i silikon.

- Kontrollera att packningens färgkod är rekommenderat för den avsedda tjänsten.
- Om inget annat anges är alla packningsrekommendationer baserade på en temperatur på 21°C (70°F).
- För tjänster som inte är listade, kontakta en säljare från GRINNELL för rekommendation.
- Där mer än en packning visas, är det den föredragna packningskvaliteten som listas först.

Vatten & luft

Tjänst	Packningskvalitet
Luft, (inga oljeångor) temp. -34°C till 110°C (-30°F till 230°F)	E
Luft, oljeångor temp. -29°C till 66°C (-20°F till 150°F)	T
Vatten, temp. till 110°C (230°F) (REKOMMENDERAS EJ FÖR ÅNGTJÄNSTER)	E
Vatten, syragruva	E/T
Vatten, klor	E
Vatten, avjoniserat	E
Vatten, havsvatten	E
Vatten, avfall (INGA PETROLEUMPRODUKTER)	E

Petroleumprodukter

Tjänst	Packningskvalitet
Råolja - sur	T
Dieselolja	T
Bränsleolja	T
Bensin med bly	T
Hydraulolja	T
Fotogen	T
Smörjolja, till 66°C (150°F)	T
Motorolja	T
Tjära och tjärolja	T

Kemisk Sammansättning	Packning Grad
ASTM #3 Olja	T
Acetaldehyd	E
Acetamid	T
Ättiksyra upp till 10% 38°C (100°F)	E
Ättiksyra upp till 10-50% 38°C (100°F)	L
Ättiksyra, frostig 38°C (100°F)	L
Ättiksyraanhydrid	E
Aceton	E
Acetonitril	T
Acetylen	E/T
Adipinsyra	T
Alkalier	E
Allylalkohol till 96%	E
Alun svavelsyra	O
Alun	E/T
Aluminiumklorid	E/T
Aluminiumfluorid	E/T
Aluminiumhydroxid	E
Aluminiumnitrat	E/T
Aluminiumoxiklorid	T
Aluminiumfosfat	E
Aluminiumsalter	T
Aluminiumsulfat	E/T
Ammoniakgas, kall	E
Ammoniak, flytande	E
Ammoniumbifluorid	T
Ammoniumkarbonat	E
Ammoniumklorid	E/T
Ammoniumfluorid	E
Ammoniumhydroxid	E
Ammoniummetafosfat	E

Kemisk Sammansättning	Packning Grad
Ammoniumnitrat	T
Ammoniumnitrit	E
Ammoniumpersulfat, till 10%	E
Ammoniumfosfat	T
Ammoniumsulfamat	T
Ammoniumsulfat	E/T
Ammoniumsulfid	E
Ammoniumtiocyanat	E
Amylacetat	E
Amylalkohol	E
Amylkloronaftalen	T
Anderol	O
Anilin	E
Anilinfärger	E
Anilinhydroklorid	E
Anilinoilja	E
Anilinklorid	E
Antimontriklorid	E
Argongas	E/O
Aroclor (S)	O
Arsensyra, till 75%	T
Bariumkarbonat	E
Bariumklorid	E/T
Bariumhydroxid	E/T
Bariumsulfid	T
Bensaldehyd	E
Bensen	O
Bensin (se Petroleumeter)	O
Bensoesyra	E
Bensen	O
Bensylalkohol	E
Bensylbensoat	E

Kemisk Sammansättning	Packning Grad
Svart sulfatsprit	T
Masugngas	T
Blekmedel, 12% aktiv	E
Boraxlösningar	E
Bordeaux-blandning	E
Borsyra	E/T
Bromin	O
Butangas	T
Butanol (se butylalkohol)	E/T
Butylacetat ricinoleat	E
Butylalkohol	E/T
Butyl "Cellosolvadipat"	E/T
Butylfenol	E
Butylstearat	T
Butylen	T
Butylenglykol	E
Kalciumacetat	T
Kalciumbisulfid	T
Kalciumklorid	E/T
Kalciumhydroxid	E/T
Kalciumhypoklorit	E
Kalciumhypoklorid	E
Kalciumnitrat	E/T
Kalciumsulfat	E/T
Kalciumsulfid	E/T
Calichesprit	T
Karbitol	E/T
Karbonsyra, fenol	O
Karbonsulfid	O
Karbondioxid, torr	E/T
Karbondioxid, våt	E/T
Karbondisulfid	O
Karbonmonoxid	E
Karbondetraklorid	O

Kemisk Sammansättning	Packning Grad
Kaustikt kali	E/T
Cellosolvacetat	E
Cellosolv (Alkoholeter)	E
Cellulosaacetat	E
Cellulube 220 (Tri-aryl-fosfat)	E
Cellulube hydrauliska vätskor	E
Kinesisk träolja, tungolja	T
Klorsyra till 20%	E
Klorin, torr	O
Klorin, vatten 4000 PPM (max.)	E
Klorerad paraffin (Chlorococane)	T
Klorättiksyra	E
Kloracetone	E
Klorbensen	O
Kloroform	O
Kromalun	T
Krompläteringslösningar	O
Kromsyra, till 25%	O
Citronsyra	E/T
Kokugngas	T/O
Kopparklorid	T
Kopparcyranid	E/T
Kopparfluorid	E
Kopparnitrat	E/T
Kopparnsulfat	E/T
Kreosol, cresylsyra	O
Kreosot, koltjära	O
Kreosot, trä	O
Kopparhaltig fluorid	T
Kopparhaltig sulfat	T

Packningar

GRINNELL Packningsluft, rekommendationer för vatten & kemikalier

(Sida 2 av 3)

Tekniskt datablad: G610

Kemisk Sammansättning	Packning Grad
Cyklohexan (Alicykliskt kolväte)	O
Cyclohexanon	E
Avjoniserat vatten	E
Dextrin	T
Dibutylftalat	E
Diklordiflorometan	T
Dicyklohexylamin	T
Dieselolja	T
Dietyleter	T
Dietylsebacat	E
Dietylamin	T
Dietylglykol	E/T
Biogas	T
Dimetylamin	T
Diocetylftalat	E
Dioxan	E
Dipenten (Terpen-kolväte)	T
Dipropylenglykol	T
Dowtherm A	O
Dowtherm B	O
Dowtherm SR-1	T/E
Etan	E
Etanolamin	E
Etylacetoacetat	E
Etylakrylat	L
Etylalkohol	E
Etylcellulosa	E
Etyl "Cellusolv"	E
Etylklorid	E
Etyleter	T
Etyloxalat	E
Etylsilikat	T
Etylenklorhydrin	E
Etylendiamin	T
Etylendiklorid (dikloreten)	O
Etylenglykol	E/T
Järnklorid, till 35%	E/T
Järnklorid, fylld	E
Järnhydroxid	E
Järnsulfat	T
Koncentrerat brandsläckningsskum	E/O
Fluborsyra	E/T
Flygaska	E
FM200 HFC-227ea	E
Dimolja	T
Formaldehyd	E/T
Formamid	E/T
Myrsyra	E
Freon 11, 54 °C (130°F)	T
Freon 12, 54 °C (130°F)	T
Freon 113 54 °C (130°F)	T
Freon 114, 54 °C (130°F)	T

Kemisk Sammansättning	Packning Grad
Freon 134a, 80 °C (176 °F)	E/T
Fruktos	E/T
Bränsleolja	T
Fumarsyra	E
Furfurylalkohol	E
Bensin, raffinerad	T
Bensin, raffinerad, blyfri	O
Klister	E/T
Glycerin	E/T
Glycerol	E/T
Glykol	E/T
Glykolsyra	E
Fett	T
Grön sulfatsprit	T
Halon 1301	E
Heptan	T
Hexaldehyd	E
Hexan	T
Tertiär hexanol	T
Hexylalkohol	T
Hexylenglykol	T
Bromvätesyra, till 40%	E
Saltsyra upp till 36%, 24°C (75°F)	E
Saltsyra upp till 36%, 70°C (158°F)	O
Hydrocyansyra	E
Fluorvätesyra upp till 75%, 24°C (75°F)	O
Hydrofluosilysyra	E
Vätgas, kall	E/T
Vätgas, varm	E
Väteperoxid, till 50%	L
Väteperoxid, till 90%	O
Vätesulfid	E
Hydrokinon	T
Hydroxylaminsulfat	E
Hypoklorsyra, spä ut	E
Iso-oktan, 38 °C (100 °F)	T
Isobutylalkohol	E
Isopropylacetat	E
Isopropylalkohol	E
Isopropyleter	T
JP-3	T
JP-4	T
JP-5, 6, 7, 8	T
Fotogen	T
Ketoner	E
Latex (1 % styren & butadien)	O
Laurinsyra	T
Lavendelolja	T
Blyacetat	T
Blyklorid	E

Kemisk Sammansättning	Packning Grad
Blyulfat	T
Lime och H2O	E/T
Linolsyra	O
Litiumbromid	T
Litiumklorid	T
Smörolja, raffinerad	T
Smörolja, sur	T
Smörolja, till 66 °C (150 °F)	T
Magnesiumklorid	E/T
Magnesiumhydroxid	E/T
Magnesiumsulfat	E/T
Maleinsyra	T
Äppelsyra	T
Kvicksilverklorid	E/T
Kvicksilvercyanid	T
Kvicksilvernitrat	E/T
Kvicksilver	T
Metan	T
Metylalkohol, metanol	E/T
Metylklorid	O
Metyletylketon	E
Metylisobutylkarbinol	E
Metylenklorid	O
Metylendiklorid 38 °C (100°F)	O
MIL-L7808	O
MIL-05606	O
MIL-08515	O
Mineraloljor	T
Nafta, 71 °C (160°F)	O
Naftensyra	T
Naturgas	T
Nevolja	E
Nickelklorid	E/T
Nickelpläteringslösning 52°C (125°F)	E/T
Nickelsulfat	E/T
Salpetersyra till 10%, 24°C (75°F)	E
Salpetersyra 10-50%, 24°C (75°F)	O
Salpetersyra 50-86%, 24°C (75°F)	O
Salpetersyra, rödrykande	O
Nitrometan	E
Kväveoxid	E
NOVEC 1230 FK-5-1-12	E
Ogisogirinsyra till 75%, 66°C (150°F)	O
Olja, rå, sur	T
Olja, motor	T
Oljesyra	T
Oronite 8200 silikatestravätska	O
Orthodichloro-bensen	O

Kemisk Sammansättning	Packning Grad
OS-45 silikatestravätska	O
OS-45-1	O
Oxalsyra	E
Syre, kall	E
Ozon	E
Palmitinsyra	T
Pentan	T
Perkloretylen	O
Petroleum eter (se bensen)	O
Petroleumoljor	T
Fenol (karbolsyra)	O
Fenylhydrazin	E
Fenylhydrazin hydroklorid	E
Fosfatestrar	E
Fosforsyra till 75% och 21°C (70°F)	E/T
Fosforsyra till 85% och 93°C (200°F)	O
Fotografiska lösningar	T
Ftalsyraanhydrid	E
Polybuten	T
Polyvinylacetat, fast (i flytande tillstånd är 50% en lösning av Metanol eller 60% lösning av H2O)	E
Kaliumalun	E/T
Kaliumbikarbonat	E/T
Kaliumbikromat	E/T
Kaliumborat	E
Kaliumbromat	E
Kaliumbromid	E/T
Kaliumkarbonat	E/T
Kaliumklorat	E
Kaliumklorid	E
Kaliumkromat	T
Kaliumcyanid	E/T
Kaliumdikromat	E
Kaliumferricyanid	E
Kaliumferrocyanid	E
Kaliumfluorid	E
Kaliumhydroxid	T
Kaliumnitrat	T
Kaliumperborat	E
Kaliumperklorat	T
Kaliumpermanganat, Fyllt till 10%	E
Kaliumpermanganat Fyll 10-25%	E
Kaliumpersulfat	T
Kaliumsilikat	E/T
Kaliumsulfat	T
Preston	T
Propangas	T *
Propanol	E
Propargylalkohol	E
Propylalkohol	T
Propylendiklorid	L

GRINNELL Packningsluft, rekommendationer för vatten & kemikalier

(Sida 3 av 3)

Tekniskt datablad: G610

Kemisk Sammansättning	Packning Grad
Propylenglykol	E
Pyranol 1467	T
Pyranol 1476	T
Pyrotektsvakt "C"	T
Pyrotektsvakt "D"	T
Pyrotektsvakt 55	E
Pyrrol	E
Ref. bränsle (70 ISO-oktan, 30 toluen)	T
Kolofoniumolja	T
Salicylsyra	E
Sekundär butylalkohol	T
Avlopp	E/T
Silverniträt	E
Silversulfat	E
Skydrol, 93 °C (200°F)	L
Skydrol 500 fosfatestrar	E
Tvällösningar	E/T
natriumkarbonat	E/T
Natriumacetat	E
Natriumalun	T
Natriumbensoat	E
Natriumbikarbonat	E/T
Natriumbisulfat	E/T
Natriumbisulfat (svart lösning)	E/T
Natriumbromid	E/T
Natriumkarbonat	E/T
Natriumklorat	E
Natriumklorid	E/T
Natriumcyanid	E/T
Natriumdikromat, till 20%	E/T
Natriumferricyanid	E/T
Natriumferroyanid	E/T
Natriumfluorid	E/T
Natriumhydrosulfid	T
Natriumhydroxid, till 50%	E
Natriumhypoklorit, till 20%	E
Natriummetafosfat	T
Natriumniträt	E
Natriumnitrit	E/T
Natriumperborat	E
Natriumperoxid	E
Natriumfosfat, tvåbasisk	T
Natriumfosfat, enbasisk	T
Natriumfosfat, trebasisk	T
Natriumsilikat	T
Natriumsulfat	E/T
Natriumsulfid	T
Natriumsulfitt-lösning, till 20%	T
Natriumtiosulfat, "hypo"	T
Sohovis 47	T
Sohovis 78	T
Solvasol #1	T

Kemisk Sammansättning	Packning Grad
Solvasol #2	T
Solvasol #3	T
Solvasol #73	T
Spindelolja	T
Stanniklorid	T
Tennklorid, till 15%	T
Stärkelse	T
Stearinsyra	T
Stoddard lösningsmedel	T
Styren	O
Sulfonsyra	E
Sulfitsyrasprit	E
Svavel	E
Svavelklorid	O
Svaveldioxid, torr	E/T
Svaveldioxid, vätska	E
Svaveltrioxid, torr	O
Svavelsyra till 25%, 66°C (150°F)	E
Svavelsyra 25-50%, 93°C (200°F)	O
Svavelsyra 50-95%, 66°C (150°F)	O
Svavelsyra, rykande	O
Svavelsyra, olja	O
Svavelsyra	O
Talolja	T
Garvningslösningar (50g. alunlösning, 50g. dikromatlösning)	T
Vinsyra	E
Tertiär butylalkohol	E/T
Tetrabutyltitanat	E
Tetrakloretylen	O
Tionylklorid	T
Terpineol	T
Titaniumtetraklorid	O
Toluen, 30%	T
Transmissionsvätska, typ A	O
Triacetin	T
Trikloretan	O
Trikloretylen, till 93°C (200°F)	O
Tricresylfosfat	E
Trietanolamin	E/T
Trisodiumfosfat	E
Tung olja	T
Turboolja #15 Diester smörjmedel	O
Terpentin	T
Karbamid	T
Vegetabiliska oljor	T
Vinylacetat	E
Vi-Pex	T
Vatten, till 66°C (150°F)	E/T
Vatten, till 93°C (200°F)	E

Kemisk Sammansättning	Packning Grad
Vatten, till 110°C (230°F)	E
Vatten, syragruva	E/T
Vatten, klor	E
Vatten, avjoniserat	E
Vatten, drickbart	EN
Vatten, havsvatten	E
Vatten, avfall	E/T
Vit sprit	E
Träolja	T
Xylen	O
Zinkklorid, till 50%	E
Zinknitrat	E
Zinksulfat	E/T

Packningar

Observera:
 Kontakta en säljare från GRINNELL för att få en teknisk utvärdering och rekommendation där packningskvaliteten står inom parentes. För torrörssystem eller frystillämpningar bör du använda Tri-Seal-packning för fryns och petroleumfritt silikonsmörjmedel. Kontrollera att packningens färgkod är rekommenderat för den avsedda tjänsten. : Om inget annat anges är alla packningsrekommendationer baserade på en temperatur på 21°C (70°F). För tjänster som inte är listade, kontakta en säljare från GRINNELL för rekommendation. Där mer än en packning visas, är det den föredragna packningskvaliteten som listas först.

Packningsmörjmedel från GRINNELL

Tekniskt datablad: G610

Smörj alltid packningen när du installerar en koppling från GRINNELL. För kopplingar som använder tri-seal-packningen i en tillämpning med låg temperatur ska du använda ett petroleumfritt, silikonbaserat smörjmedel. För mekaniska T-kopplingar och remmar i tillämpningar med låg temperatur ska du använda ett petroleumfritt, silikonbaserat smörjmedel. I annat fall behövs inget smörjmedel alls.



GRINNELL Mechanical Piping Products rekommenderar två sorters smörjmedel:

- La-Co Industries Lubri-Joint
- Dow Corning* 7 Release Compound (silikon)

Se tabellen över smörjmedel för att vara säker på att rätt smörjmedel rekommenderas för den avsedda tjänsten. För mer information om hälsa och säkerhet kan du kontakta en säljare från GRINNELL för att få säkerhetsdatablad (MSDS).

Artikelnummer	Traditionellt Smörjmedel	Cirka Vikt kg Lbs.
70006E	Engelsk etikett	0,5
		1,1
70008E	Engelsk etikett	1,0
		2,2
70009E	Tysk etikett	1,0
		2,2
70010E	Fransk etikett	1,0
		2,2
70011E	Holländsk etikett	1,0
		2,2
70013E	Spansk etikett	1,0
		2,2
70015E	Svensk etikett	1,0
		2,2

Artikelnummer	Snabbtorkande Smörjmedel	Cirka Vikt kg Lbs.
70006B	Engelsk etikett	0,5
		1,1
70008B	Engelsk etikett	1,0
		2,2
70009B	Tysk etikett	1,0
		2,2
70010B	Fransk etikett	1,0
		2,2
70011B	Holländsk etikett	1,0
		2,2
70013B	Spansk etikett	1,0
		2,2
70015B	Svensk etikett	1,0
		2,2

Artikelnummer	GETL (GRINNELL Extreme Temperatur smörjmedel)	Cirka Vikt kg Lbs.
8000B	Engelsk etikett	0,5
		1,1

Artikelnummer	Smörjmedel för dricksvatten	Cirka Vikt kg Lbs.
VR69-252	Med KTW-certifikat	1,0
		2,2

Nedanstående tabell ger en fingervisning om hur många packningar som kan smörjas med 1 kg smörjmedel

Packning Storlek DN Tum	Traditionellt Smörjmedel	Snabbtorkande smörjmedel	GETL (GRINNELL Extreme Temperatur smörjmedel)
32 1 ¼	650	650	1000
40 1 ½	570	570	1000
50 2	440	440	1000
80 3	300	300	700
100 4	220	220	500
150 6	135	135	300
200 8	110	110	250
250 10	85	85	200
300 12	65	65	160
350 14	55	55	140
400 16	50	50	120
450 18	38	38	90
500 20	33	33	80
600 24	20	20	50

Tillämpning	Traditionellt Smörjmedel	Snabbtorkande Smörjmedel	GETL (GRINNELL Extreme Temperatur smörjmedel)
Brandskydd	•	•	•
Kylt vatten	•		•
Uppvärmning			•
Tryckluft	•	•	•
Dränering	•	•	•
Avlopp	•	•	•
Process < 66 °C (150 °F)	•		•
Process > 66 °C (150 °F)			•

* Dow Corning är ett registrerat varumärke som tillhör Dow Corning Corporation.

GRINNELLs ersättningspackningar för Figurerna 705, 774, 707 och 772

(Sida 1 av 2)

Packningar av vanlig "C"-stil



Tri-Seal-packningar



10
YEAR
LIMITED
WARRANTY

Rörstorlek		EPDM			DVGW-godkänd
Nominell mm Tum	YD mm Tum	Grad E C-stil	Grad E Tri-Seal	EPDM Grad EN+ C-stil	
25	33,7	10EPDM	-	10EPDM-PW	10EPDM-DVGW
1	1,315				
32	42,4	12EPDM	12EPDM-TRI	12EPDM-PW	12EPDM-DVGW
1 ¼	1,660				
40	48,3	15EPDM	15EPDM-TRI	15EPDM-PW	15EPDM-DVGW
1 ½	1,900				
50	60,3	20EPDM	20EPDM-TRI	20EPDM-PW	20EPDM-DVGW
2	2,375				
65	73,0	25EPDM	25EPDM-TRI	25EPDM-PW	-
2 ½	2,875				
65	76,1	26EPDM	26EPDM-TRI	26EPDM-PW	26EPDM-DVGW
76,1 mm	3,000				
80	88,9	30EPDM	30EPDM-TRI	30EPDM-PW	30EPDM-DVGW
3	3,500				
100	108,0	41EPDM	-	-	-
108,0mm	4,252				
100	114,3	42EPDM	42EPDM-TRI	42EPDM-PW	42EPDM-DVGW
4	4,500				
125	133,0	51EPDM	-	-	-
133,0mm	5,236				
125	139,7	52EPDM	52EPDM-TRI	52EPDM-PW	52EPDM-DVGW
139,7mm	5,500				
125	141,3	52EPDM	52EPDM-TRI	52EPDM-PW	-
5	5,563				
150	159,0	61EPDM	-	-	-
159,0mm	6,260				
150	165,1	62EPDM	62EPDM-TRI	62EPDM-PW	-
165,1mm	6,500				
150	168,3	63EPDM	63EPDM-TRI	63EPDM-PW	63EPDM-DVGW
6	6,625				
200	219,1	80EPDM	80EPDM-TRI	80EPDM-PW	80EPDM-DVGW
8	8,625				
250	273,0	11EPDM	11EPDM-TRI	11EPDM-PW	11EPDM-DVGW
10	10,750				
300	323,9	13EPDM	13EPDM-TRI	13EPDM-PW	13EPDM-DVGW
12	12,750				
350	355,6	14EPDM	-	-	-
14	14,000				
400	406,4	16EPDM	-	-	-
16	16,000				
450	457,2	18EPDM	-	-	-
18	18,000				
500	508,0	21EPDM	-	-	-
20	20,000				
600	609,6	24EPDM	-	-	-
24	24,000				

För instruktioner om delnummer, orderinformation och tillgänglighet, se sidan 13 eller kontakta en säljare från GRINNELL.

Packningar

GRINNELLs ersättningspackningar för Figurerna 705, 774, 707 och 772

(Sida 2 av 2)



Packningar av vanlig "C"-stil



Tri-Seal-packningar



Rörstorlek		Nitril		Fluoroelastomer		Silikon
Nominell mm Tum	YD mm Tum	Grad T C-stil	Grad T Tri-Seal	Grad O C-stil	Grad O Tri-Seal	Grad L C-stil
25	33,7	10BUNA	-	10VITON	-	10SILICONE
1	1,315					
32	42,4	12BUNA	-	12VITON	-	12SILICONE
1 ¼	1,660					
40	48,3	15BUNA	-	15VITON	-	15SILICONE
1 ½	1,900					
50	60,3	20BUNA	-	20VITON	-	20SILICONE
2	2,375					
65	73,0	25BUNA	-	25VITON	-	25SILICONE
2 ½	2,875					
65	76,1	26BUNA	-	26VITON	-	26SILICONE
76,1 mm	3,000					
80	88,9	30BUNA	-	30VITON	-	30SILICONE
3	3,500					
100	108,0	41BUNA	-	-	-	-
108,0mm	4,252					
100	114,3	42BUNA	-	42VITON	-	42SILICONE
4	4,500					
125	133,0	51BUNA	-	-	-	-
133,0mm	5,236					
125	139,7	52BUNA	-	52VITON	-	52SILICONE
139,7mm	5,500					
125	141,3	52BUNA	-	52VITON	-	52SILICONE
5	5,563					
150	159,0	61BUNA	-	-	-	-
159,0mm	6,260					
150	165,1	62BUNA	-	62VITON	-	62SILICONE
165,1mm	6,500					
150	168,3	63BUNA	-	63VITON	-	63SILICONE
6	6,625					
200	219,1	80BUNA	-	80VITON	-	80SILICONE
8	8,625					
250	273,0	11BUNA	-	11VITON	-	11SILICONE
10	10,750					
300	323,9	13BUNA	-	13VITON	-	13SILICONE
12	12,750					
350	355,6	-	-	14VITON	-	14SILICONE
14	14,000					
400	406,4	-	-	16VITON	-	16SILICONE
16	16,000					
450	457,2	-	-	18VITON	-	-
18	18,000					
500	508,0	-	-	21VITON	-	-
20	20,000					
600	609,6	-	-	24VITON	-	-
24	24,000					

För instruktioner om delnummer, orderinformation och tillgänglighet, se sidan 13 eller kontakta en säljare från GRINNELL.

GRINNELLs ersättningspackningar för figur 71

10
YEAR
LIMITED
WARRANTY

Rörstorlek		Figur 71 Flänsadapter	
Nominell mm Tum	YD mm Tum	EPDM Grad E	Nitril Grad T
50	60,3	20EPDM71	20BUNA71
2	2,375		
65	73,0	25EPDM71	25BUNA71
2 ½	2,875		
65	76,1	26EPDM71	26BUNA71
76,1 mm	3,000		
80	88,9	30EPDM71	30BUNA71
3	3,500		
100	114,3	42EPDM71	42BUNA71
4	4,500		
125	139,7	52EPDM71	52BUNA71
139,7mm	5,500		
125	141,3	53EPDM71	53BUNA71
5	5,563		
150	165,1	62EPDM71	62BUNA71
165,1mm	6,500		
150	168,3	63EPDM71	63BUNA71
6	6,625		
200	219,1	80EPDM71	80BUNA71
8	8,625		
250	273,0	11EPDM71	11BUNA71
10	10,750		
300	323,9	13EPDM71	13BUNA71
12	12,750		

För instruktioner om delnummer, orderinformation och tillgänglighet, se sidan 13 eller kontakta en säljare från GRINNELL.

Figur 71 Packningar

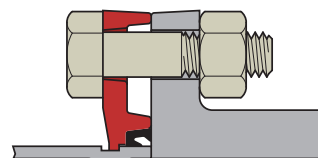

GRINNELLs ersättningspackningar för Figur 716

10
YEAR
LIMITED
WARRANTY



Reducerande koppling

Den reducerande kopplingen levereras med skenor, som används för att placera det större röret så att tätningsläppen ligger på rörets tätningsyta. Denna packning används endast med den reducerande kopplingen Figur 716 från GRINNELL och finns tillgänglig i Grad "E" EPDM och Grad "T" Nitril.

Rörstorlek		EPDM Grad E 716-stil	Nitrile Grad T 716-stil
Nominell mm Tum	YD mm Tum		
50 x 40 2 x 1 1/2	60,3 x 48,3 2,375 x 1,900	EPDM2015	BUNA2015
65 x 50 2 1/2 x 2	73,0 x 60,3 2,875 x 2,375	EPDM2520	BUNA2520
65 x 50 76,1 x 2	76,1 x 60,3 3,000 x 2,375	EPDM2620	BUNA2620
80 x 50 3 x 2	88,9 x 60,3 3,500 x 2,375	EPDM3020	BUNA3020
80 x 65 3 x 2 1/2	88,9 x 73,0 3,500 x 2,875	EPDM3025	BUNA3025
80 x 65 3 x 76,1 mm	88,9 x 76,1 3,500 x 3,000	EPDM3026	BUNA3026
100 x 60 4 x 2	114,3 x 60,3 4,500 x 2,375	EPDM4220	BUNA4220
100 x 65 4 x 2 1/2	114,3 x 73,0 4,500 x 2,875	EPDM4225	BUNA4225
100 x 65 114,3 x 76,1 mm	114,3 x 76,1 4,500 x 3,000	EPDM4226	BUNA4226
100 x 80 4 x 3	114,3 x 88,9 4,500 x 3,500	EPDM4230	BUNA4230
125 x 100 139,7 mm x 4	139,7 x 114,3 5,500 x 4,500	EPDM5242	BUNA5242
125 x 100 5 x 4	141,3 x 114,3 5,563 x 4,500	EPDM5342	BUNA5342
150 x 100 165 mm x 4	165,1 x 114,3 6,500 x 4,500	EPDM6242	BUNA6242
150 x 100 6 x 4	168,3 x 114,3 6,625 x 4,500	EPDM6342	BUNA6342
150 x 125 6 x 5	168,3 x 141,3 6,625 x 5,563	EPDM6353	BUNA6353
200 x 150 8 x 6	219,1 x 168,3 8,625 x 6,625	EPDM8063	BUNA8063

För instruktioner om delnummer, orderinformation och tillgänglighet, se sidan 13 eller kontakta en säljare från GRINNELL.

GRINNELLs ersättningspackningar för Figur 730



Utloppsanslutningar

Packningen ger en tätning av kompressionstyp, som har utformats för att passa den yttre kurvan (YD) av röret. Designen är unik för den mekaniska T-kopplingen Figur 730 (gängad och rillad).

Obs! I tillämpningar med låg temperatur ska du använda ett petroleumfritt, silikonbaserat smörjmedel. I annat fall behövs inget smörjmedel alls för packningar till mekaniska T-kopplingar.

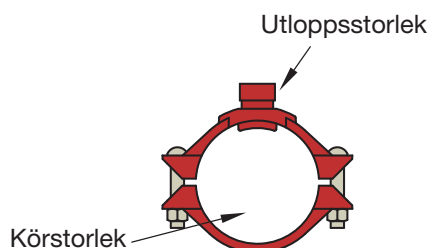
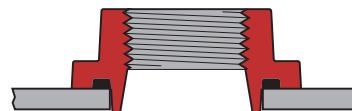

Körstorlek mm Tum	Utloppsstorlek mm Tum	EPDM Grad E 730-stil	Nitril Grad T 730-stil
50. 65. 80. 100 2, 2 1/2, 3, 4	15. 20. 25 1/2, 3/4, 1	1EPDM730	1BUNA730
50. 80. 100 2, 3, 4	32 1 1/4	2EPDM730	2BUNA730
50 2	40 1 1/2	2EPDM730	2BUNA730
65. 80. 100. 150 2 1/2, 3, 4, 5, 6	40 1 1/2	3EPDM730	3BUNA730
65 2 1/2	32 1 1/4	3EPDM730	3BUNA730
150 6	32 1 1/4	3EPDM730	3BUNA730
65 2 1/2	50 2	3EPDM730	3BUNA730
80. 100. 125. 150. 200 3, 4, 5, 6, 8	50 2	4EPDM730	4BUNA730
100. 125 4, 5	65 2 1/2	5EPDM730	5BUNA730
150. 200 6, 8	65 2 1/2	6EPDM730	6BUNA730
100. 125 4, 5	80 3	7EPDM730	7BUNA730
150. 200 6, 8	80 3	8EPDM730	8BUNA730
150. 200 6, 8	100 4	9EPDM730	9BUNA730

För instruktioner om delnummer, orderinformation och tillgänglighet, se sidan 13 eller kontakta en säljare från GRINNELL.

Anmärkningar



TRYCK OCH KONSTRUKTIONSDATA

Utformning

Tekniska datablad: G810, G820, G830

Stela förbindningar

GRINNELL stela kopplingar ger ett fast grepp om röret. De har utformats för att föra rörändarna närmare varandra och för att säkerställa att kopplingen håller fast rörets ytterdiameter samt botten av rillorna. Då stela kopplingar klämmer åt runt hela rörytan, ger de motstånd till böj- och vridningsbelastningar och tillåter därför längre mellanrum till kraven för ASME/ANSI B 31.1 (kraftledning) och ASME/ANSI B 39.1 (byggservice).



Flexibla förbindningar

GRINNELLs flexibla kopplingar fungerar som "förlängningskopplingar", som gör att röret kan röra sig linjärt och i vinkel. De är designade med kopplingsnycklarna fästa i röret utan att greppa på botten av spårerna, medan de fortfarande ger en återhållen mekanisk skarv. Detta är särskilt användbart vid förlängning/förkortning eller felinriktning av röret.



Linjär rörelse (flexibla kopplingar)

För termisk expansion med flexibla kopplingar bör rörändarna vid varje skarv ha ett helt gap till den maximala mängden. Detta kan uppnås genom att trycksätta systemet och sedan ankra systemet.

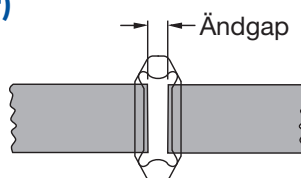

Rörändar gapföreses för expansion

För termisk förkortning med flexibla kopplingar bör rörändarna vid varje skarv vara helt stötta. Systemet kan sedan bli ankrat för att förhindra att rörändarna öppnas upp till det maximala ändgapet när det trycksätts.

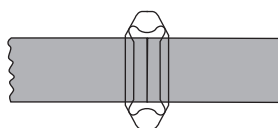

Rörändar stöttat för förkortning

Vinkelböjning

Flexibla kopplingar från GRINNELL har förmågan att hantera vinkelböjningar.

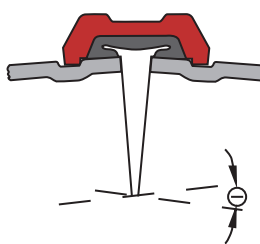

Förlängning/förkortning

GRINNELLs flexibla kopplingar har förmågan att hantera temperaturrörelser i röret, under förutsättning att de har installerats med ett korrekt gap och tillräckligt många flexibla kopplingar används. Tänk på att flexibla kopplingar inte kan hantera den maximala linjära rörelsen och den maximala vinkelböjningen på samma gång.



Om du vill ha både böjning och linjär rörelse måste systemet ha tillräckligt många flexibla förbindningar, så att de kan uppfylla kravet.



För designändamål, bör det maximala rörändgapet minskas för att redogöra för fältpraxis enligt följande:

Ändgapförkortning	
Rörstorlek mm Tum	Maximalt ändgap på röret
42,4–88,9 1 ¼ – 3	50 %
114,3 – 610,0 4–24	25 %

Följande värden ska användas som tillgängliga rörelser hos röränden för de flexibla GRINNELL-kopplingarna Figur 705, 707 och 716:

Rörelser hos rörände		
Rörstorlek mm Tum	Kapad mm Tum	Spårvalsad mm Tum
42,4–88,9 1 ¼ – 3	0–1,6 0 – 0,063	0–0,8 0–0,031
114,3–610,0 4 – 24	0–2,4 0–0,188	0–2,4 0–0,094

* Spårvalsade förbindningar ger hälften så mycket rörelse som kapade, rillade förbindningar.

Den publicerade böjningen är det maximala värdet. För designändamål bör den maximala böjningen minskas för att redogöra för fältpraxis enligt följande:

Böjning	
Rörstorlek mm Tum	Maximal rörböjning Förkortning
42,4–88,9 1 ¼ – 3	50 %
114,3 – 610,0 4–24	25 %

Temperaturrelse

Tekniska datablad: G810, G820, G830

Följande riktlinjer är liknande för alla förlängningsförbindningar:

Det rekommenderas att ankare installeras vid riktningssändring på rörlinorna för att kontrollera rörens rörelser. Den termiska expansionen/förkortningen i rörsystemet kan tillgodoses med hjälp av GRINNELL Flexibla kopplingar. I utformningen av ankarsystem, föreslås det att följande bör tas hänsyn till:

- Tryckstötter
- Friktionsmotstånd från guider eller support
- Centrifugalstötter på grund av hastigheten vid riktningssändringar
- Aktiveringskraft krävs för att trycka ihop eller expandera en flexibel koppling

Tre metoder är tillgängliga som exempel för att tillgodose termisk expansion/förkortning:

(1) Designa systemet med stela kopplingar och placera expansionsskarvar på de rätta platserna. Expansionsskarvar kan vara en serie av flexibla rillade kopplingar i tillräcklig mängd för att tillgodose rörelsen.

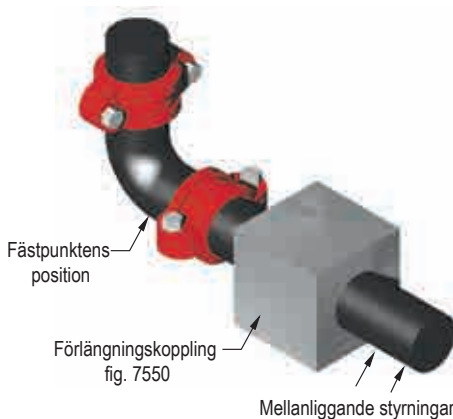

(2) Designa systemet med flexibla och/eller stela kopplingar och låt röret röra sig i de önskade riktningarna med hjälp av ankare och guider om så krävs. Med denna metod är det viktigt att säkerställa att rörelse vid förgreningsanslutningar, riktningssändringar, utrustningsinstallationer, osv. kommer inte att orsaka skador eller skadliga påfrestningar.

(3) Designa systemet med flexibla kopplingar och utnyttja dessa produkters expansion/förkortningsmöjligheter.

Aktiveringskraft	
Rörstorlek mm Tum	Aktiveringskraft N Lbs.
42,4	156
1 1/4	35
48,3	200
1 1/2	45
60,3	311
2	70
73,0	645
2 1/2	100
76,1	489
76,1 mm	110
88,9	645
3	145
114,3	1068
4	240
141,3	1668
5	375
165,1	2224
165,1 mm	500
168,3	2313
6	520
219,1	3914
8	880
273,0	6072
10	1365
323,9	8518
12	1915

Följande exempel illustrerar denna metod:

- 150 mm (6") Schema 40 stålrör, spårvalsad, 45,7 m (150') lång, ankrad vid varje ände
- Maximal temperatur = 93,3°C (200°F)
- Lägsta temperatur = 4,4°C (40°F)
- Installera temperatur = 26,6°C (80°F)

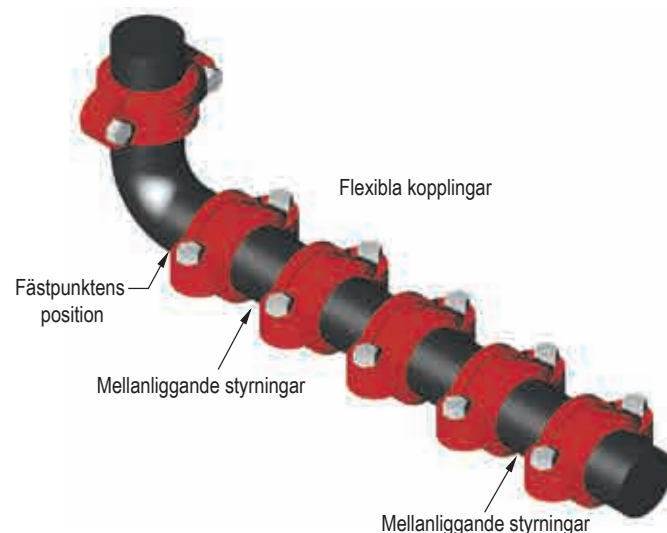

Temperaturrelse

Tekniska datablad: G810, G820, G830

Instruktioner för att beräkna antalet kopplingar som krävs för att kompensera för den termiska expansionen och förkortning av rör (genom exempel):

(1) Termisk förkortning

Använd tabellen för termisk expansion. Hänsyn till den lägsta installationstemperaturen, i detta fall 26,6°C till 4,4°C (80°F till 40°F), beräknas som:

26,6°C = 15,5 mm per 30,5 m
 4,4°C = 7,6 mm per 30,5 m
 Skillnad = 7,9 mm per 30,5 m
 För 45,7 m rör = 7,9 mm x 1,5 = 11,9 mm per 45,7 m

(80°F = 0,61" per 100'
 40°F = 0,30" per 100'
 Skillnad = 0,31" per 100'
 För 150' av rör = 0,31" x 1,5 = 0,47" per 150')

(2) Termisk expansion

Använd tabellen för termisk expansion. Hänsyn till den lägsta installationstemperaturen, i detta fall 26,6°C till 93,3°C (80°F till 200°F), beräknas som:

93,3°C = 38,6 mm per 30,5 m
 26,6°C = 15,5 mm per 30,5 m
 Skillnad = 23,1 mm per 30,5 m
 För 45,7 m rör = 23,1 mm x 1,5 = 34,5 mm per 45,7 m

(200°F = 1,52" per 100'
 80°F = 0,61" per 100'
 Skillnad = 0,91" per 100'
 För 150' av rör = 0,91" x 1,5 = 1,36" per 150')

(3) Kopplingar som krävs

Tillgänglig linjär rörelse för ett 150 mm (6") Figure 707 Flexibel koppling på spårvalsat rör = 2,4 mm (0,094") per koppling.

Helt ihopstöttade endast för förkortning. Därför krävs numret på Figur 707 Flexibla kopplingar:

- 11,9 mm / 2,4 mm per koppling = 4,96
 (0,47" / 0,094" per koppling = 5,0)



- Använd 5 Figur 707-kopplingar för rörförkortningen
- (b) Helt gapförsedda endast för expansion. Därför krävs numret på Figur 707 Flexibla kopplingar:

- 34,5 mm / 2,4 mm per koppling = 14,38
 (1,36" / 0,094" per koppling = 14,47)



- Använd 15 Figur 707-kopplingar för rörexpansionen

Termisk expansion av kolstål
 i millimeter per meter
 Mellan 0°C (-32°F) och angiven temperatur

Temperatur C° F°	Termisk expansion mm/30.5m
-40	-0,500
-40	
-30	-0,375
-22	
-20	-0,250
-4	
-10	-0,125
14	
0	0,000
32	
10	0,125
50	
20	0,250
68	
30	0,375
86	
40	0,500
104	
50	0,625
122	
60	0,750
140	
70	0,875
158	
80	1,000
176	
90	1,125
194	
100	1,250
212	
120	1,500
248	

Baseras på koefficient av termisk expansion = 0,0000125 mm/mm/°C kolstål

Felinriktning och böjning

Tekniska datablad: G810, G820, G830

GRINNELL Flexibla kopplingar ger återhållna skarvar och tillåter böjning att hjälpa till där röret eller utrustningen är felinriktad.

Tänk på att flexibla kopplingar inte kan hantera den maximala linjära rörelsen och den maximala vinkelböjningen på samma gång.

Om du vill ha både böjning och linjär rörelse måste systemet



ha tillräckligt många flexibla förbindningar, så att de kan uppfylla kravet.



Flexibla kopplingar är även användbara när svängda rörsystem planeras.

$$R = \frac{L}{(2) \left(\sin \frac{\Theta}{2}\right)}$$

$$L = (2) (R) \left(\sin \frac{\Theta}{2}\right)$$

$$N = \frac{T}{\Theta}$$

R = kurvradie

L = Rörlängd

Θ = Böjning från centrollinjen, i grader, för varje koppling (se tabell)

N = Antal flexibla kopplingar som behövs

T = Total böjning, i grader, som krävs

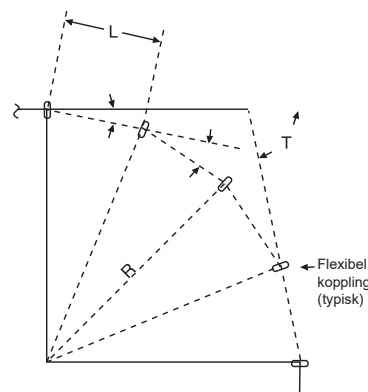

Designböjning för spårvalsat rör

Böjning Θ (Spårvalsat rör)	
Rörstorlek mm Tum	Figurer 705 & 707
42,4 1 1/4	1,08°
48,3 1 1/2	0,94°
60,3 2	0,75°
73,0 2 1/2	0,62°
76,1 76,1 mm	0,60°
88,9 3	0,51°
114,3 4	1,19°
141,3 5	0,97°
165,1 165,1 mm	0,83°
168,3 6	0,81°
219,1 8	0,63°
273,0 10	0,50°
323,9 12	0,42°

Införklarar den rekommenderade minskningen av säkerhetsfaktorn för fältpraxis (50% för dimensioner 32 mm - 80 mm (1 1/4" - 3") och 25% för dimensioner 100 mm - 300 mm (4" - 12")).

Rörsupport

Tekniska datablad: G810, G820, G830

Alla rörsystem kräver att supportsystemet tillgodoser vikten av röret, skarvade anslutningar, vätska och andra systemkomponenter. Dessutom kanske hänsyn måste tas vid minskning av tryck, tillmötesgående termisk expansion eller förkortning, byggnadssettlement, seismiska rörelser, osv. Följande tabeller tillhandahåller riktlinjer för rillade stålrörsprodukter utan koncentrerade belastningar mellan stöd.

Flexibla förbindningar

För rörlängningar när linjär rörelse tillgodoses av den flexibla kopplingen:

Rörstorlek mm Tum	Antal hängare per rörlängd							
	Rörlängd i meter fot							
	10 3,3	12 3,7	15 4,6	22 6,7	25 7,6	30 9,1	35 10,7	40 12,2
42,4 – 60,3 1 ¼ - 2	2	2	2	3	4	4	5	6
73,0 – 114,3 2 ½ - 4	1	2	2	2	2	3	4	4
141,3 – 609,6 5 - 24	1	1	2	2	2	3	3	3

För rörlängningar när linjär rörelse inte krävs:

Avstånd mellan stöd	
Nominell storlek mm Tum	Maximalt avstånd mellan stöd Meter Fot
42,4 - 48,3 1 ¼ - 1 ½	3,7 12
60,3 - 219,1 2 - 8	4,6 15
273,0 - 323,9 10 - 12	4,9 16
355,6 - 406,4 14 - 16	5,5 18
457,2 - 609,6 18 - 24	6,1 20

Observera: Kraven för ANSI, ASME eller andra kodgrupper kan kräva ytterligare stöd.

Stela förbindningar

För rörlängningar med stela kopplingar:

Rörstorlek		Föreslagen maximal spännvidd mellan stöd - meter fot					
Nominell DN Tum	YD mm Tum	Vattenservice			Luftservice		
		I	II	III	I	II	III
25	33,4	2,1	2,7	3,7	2,7	9	3,7
1	1,315	7	9	12	9	2,7	12
32	42,4	2,1	3,4	3,7	2,7	11	3,7
1 ¼	1,660	7	11	12	9	3,4	12
40	48,3	2,1	3,7	4,6	2,7	13	4,6
1 ½	1,900	7	12	15	9	4,0	15
50	60,3	3,0	4,0	4,6	4,0	15	4,6
2	2,375	10	13	15	13	4,6	15
65	73,0	3,4	4,3	4,6	4,3	16	4,6
2 ½	2,875	11	14	15	14	4,9	15
65	76,1	3,4	4,3	4,6	4,3	16	4,6
76,1 mm	3,000	11	14	15	14	4,9	15
80	88,9	3,7	4,6	4,6	4,6	17	4,6
3	3,500	12	15	15	15	5,2	15
100	114,3	4,3	5,2	4,6	5,2	21	4,6
4	4,500	14	17	15	17	6,4	15
125	133,0	4,9	5,8	4,6	6,1	24	4,6
133,0mm	5,236	16	19	15	20	7,3	15
125	139,7	4,6	5,5	4,6	5,2	23	4,6
139,7mm	5,500	15	18	15	19	7	15
125	141,3	4,9	5,8	4,6	6,1	24	4,6
5	5,563	16	19	15	20	7,3	15
150	165,1	5,2	6,1	4,6	6,4	25	4,6
165,1mm	6,500	17	20	15	21	7,6	15
150	168,3	5,2	6,1	4,6	6,4	25	4,6
6	6,625	17	20	15	21	7,6	15
200	219,1	5,8	6,4	4,6	7,3	28	4,6
8	8,625	19	21	15	24	8,5	15
250	273,0	5,8	6,4	4,6	7,3	31	4,6
10	10,750	19	21	15	24	9,4	15
300	323,9	7	6,4	4,6	9,1	33	4,6
12	12,750	23	21	15	30	10,1	15
350	355,6	7	6,4	4,6	9,1	33	4,6
14	14,000	23	21	15	30	10,1	15
400	406,4	8,2	6,4	4,6	10,7	33	4,6
16	16,000	27	21	15	35	10,1	15
450	457,2	8,2	6,4	4,6	10,7	33	4,6
18	18,000	27	21	15	35	10,1	15
500	508,0	9,1	6,4	4,6	11,9	33	4,6
20	20,000	30	21	15	39	10,1	15
600	609,6	9,8	6,4	4,6	12,8	33	4,6
24	24,000	32	21	15	42	10,1	15

I - Mellanrum av ANSI B31.1 kraftledningskod
 II - Mellanrum av ANSI B39.1 byggnadsledningskod
 III - Mellanrum av NFPA 13 Sprinklersystem (Stålrör med undantag för gängad lättvägg)

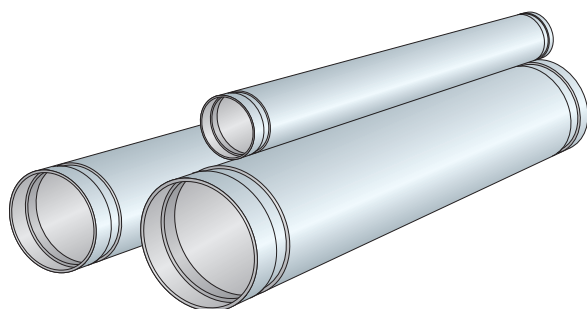

Rörsupport

Tekniska datablad: G810, G820, G830

Rotationsrörelse

GRINNELL Flexibla kopplingar passar för användning i seismiska så väl som i gruvtillämpningar. Den innevarande kapaciteten hos den flexibla kopplingen att tillåta linjär rörelse, vinkelböjning och rotationsrörelse gör det till ett utmärkt val för minskning av tryck i ett rörsystem och för att öka rörets livslängd i tillämpningar med slam.

För gruvtillämpningar där röret måste roteras, bör systemet tryckavlastas. Skruvarna i rökopplingen kan lossas, roteras, skruvarna kan dras åt igen och systemet kan åter sättas i bruk.

Jämn spridning av rörsitage kan uppnås med denna metod på den inre tjänsten av röret.

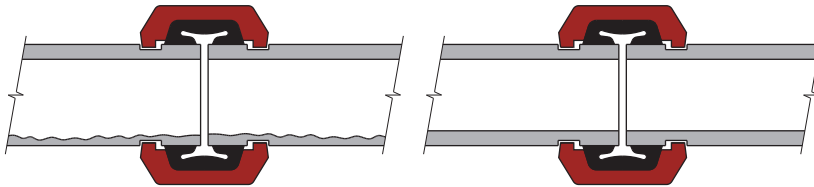

Obs! Försiktighet måste vidtas för att övervaka rörets vägg tjocklek för att utvärdera rörets tryckkapacitet med minskad vägg.

Linjär rörelse

Flexibla kopplingar är designade med kopplingsnycklarna fästa i röret utan att greppa på botten av spåren, medan de fortfarande ger en återhållen mekanisk skarv.



Den innevarande flexibiliteten på kopplingen måste tas hänsyn till när det ska bestämmas vilket stöd rörsystemet ska ha, eftersom rörelse kan uppstå på mer än ett plan (linjär rörelse, vinkelböjning och rotationsrörelse).

Vid trycksättning av system, kommer varje rör inom de flexibla kopplingarna att expandera till det angivna maximala värdet. Kopplingsnycklarna tar kontakt med spårets yta och håller tillbaka skarven. I rörsystem, kommer denna rörelse att vara ackumulativ.

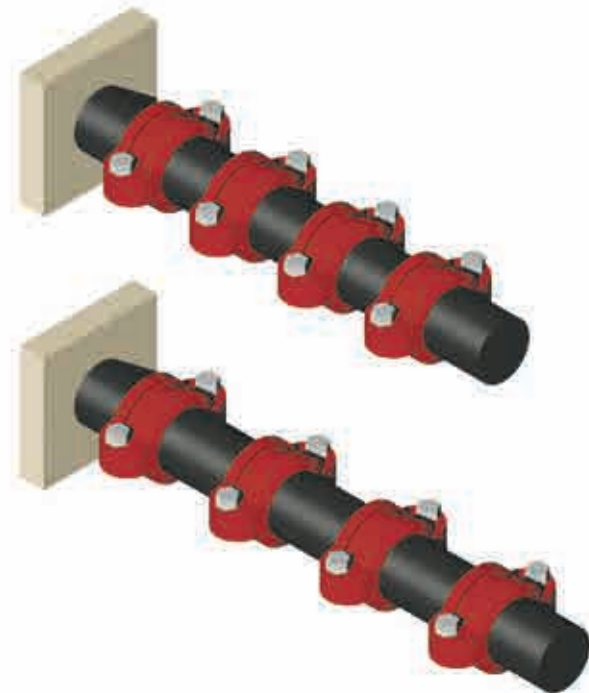

Tryck och konstruktionsdata

Rörsupport

Tekniska datablad: G810, G820, G830

Vinkelrörelse

Systemrörelse kan tillgodoses genom att tillhandahålla tillräckliga bakgrundslängder. Ökning/minskning av temperatur kan öka denna rörelse ytterligare.

När system är ankrade med delvis böjda skarvar, kan systemet röra sig till det helt böjda tillståndet vid trycksättning vilket resulterar i rörsystemets "slingring". Lättviktshängare kanske inte är lämpliga för att förhindra lateral rörelse.



Rörsupport

Positionering av rörhängare är viktigt med tanke på att röret "sjunker" på grund av rörsystemets flexibla natur. Korrekt placering av hängare nära vinkelröret, till exempel, bör övervägas.

Användningen av fjäderhängare eller andra metoder kan övervägas för att tillgodose vibrationer. Basstöd, tryckstötsankare och rörmotvikter kan användas för att styra rörens rörelser.

Användningen av stela kopplingar kan övervägas för att minska den rörelse som kan uppstå med flexibla kopplingar. Andra metoder kan komma att behöva övervägas för att tillgodose rörens rörelser.

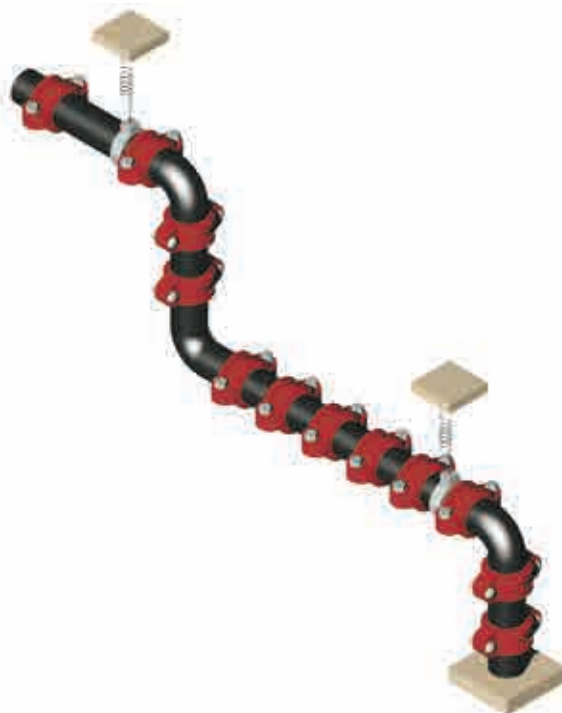
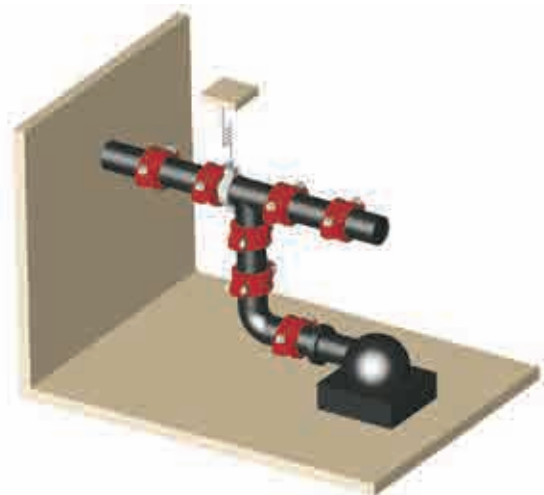

Vertikala rör

Tekniska datablad: G810, G820, G830

Risers som innehåller stela kopplingar kan övervägas istället för svetsade eller flänsade system. Där termisk rörelse finns, kan det behövas expansionsskarvar och/eller flexibla kopplingar med motstånd.

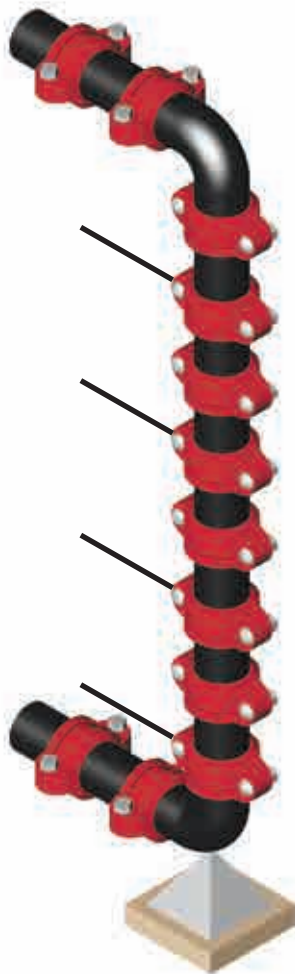

Vid användning av flexibla kopplingar, kan rörelsen som uppstår i långa rör övervägas. Varje skarv kan röra sig upp till den maximala rörändan. Denna rörelse kan ackumulera och resultera i att rörsystemet växer, till exempel på toppen. Motvikter kan behövas.

Om risern innehåller förgreningsanslutningar, måste även rörelsen som uppstår på dessa platser med flexibla kopplingar, övervägas.

En lösning skulle vara att ankra det vertikala röret på lämpliga platser för att förhindra rörelse som kan orsaka tryck på förgreningarna eller utrustningen. Det kan vara en fördel att använda stela kopplingar.

Som alltid, god rörläggning bör vara rådande. Det är konstruktörens ansvar att välja produkter som är lämpliga för den avsedda tillämpningen och att säkerställa att tryckklassningar och data beträffande prestanda inte överskrids. Avlägsna aldrig någon rörkomponent och korriger eller modifiera aldrig några felaktigheter eller brister i rörkonstruktioner utan att först tryckutjämna och dränera systemet. Valet av material och packning bör verifieras vara kompatibla för den specifika applikationen.

Rördata

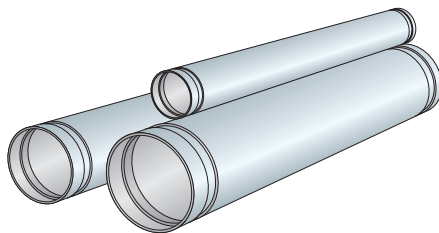

Rörstorlek		Omräkningstabell väggjocklek - mm tum								
Nominell DN Tum	YD mm Tum	Rör ANSI B36.10						Rör DIN norm		
		Sch. 5	Sch. 10	Sch. 20	Sch. 30	Sch. 40	Sch. 80	DIN 2440	DIN 2448	DIN 2458
20	26,9	1,65	2,77	-	-	2,87	3,91	2,65	2,3	2
³ / ₄	1,050	0,06	0,11	-	-	0,11	0,15	0,10	0,09	0,08
25	33,4	1,65	2,77	-	-	3,38	4,55	3,25	2,6	2
1	1,315	0,06	0,11	-	-	0,13	0,18	0,13	0,10	0,08
32	42,4	1,65	2,77	-	-	3,56	4,83	3,25	2,6	2,3
1 ¹ / ₄	1,660	0,06	0,11	-	-	0,14	0,19	0,13	0,10	0,09
40	48,3	1,65	2,77	-	-	3,68	5,08	3,25	2,6	2,3
1 ¹ / ₂	1,900	0,06	0,11	-	-	0,14	0,20	0,13	0,10	0,09
50	60,3	1,65	2,77	-	-	3,91	5,54	3,65	2,9	2,6
2	2,375	0,06	0,11	-	-	0,15	0,22	0,14	0,11	0,10
65	73,0	2,11	3,05	-	-	5,16	7,01	-	-	-
2 ¹ / ₂	2,875	0,08	0,12	-	-	0,20	0,28	-	-	-
65	76,1	-	-	-	-	-	-	3,65	2,9	2,6
76,1 mm	3,000	-	-	-	-	-	-	0,14	0,11	0,10
80	88,9	2,11	3,05	-	-	5,49	7,61	4,05	3,2	2,9
3	3,500	0,08	0,12	-	-	0,22	0,30	0,16	0,13	0,11
100	108,0	-	-	-	-	-	-	-	3,6	2,9
108,0mm	4,252	-	-	-	-	-	-	-	0,14	0,11
100	114,3	2,11	3,05	-	-	6,02	8,56	4,5	3,6	3,2
4	4,500	0,08	0,12	-	-	0,24	0,34	0,18	0,14	0,13
125	133,0	-	-	-	-	-	-	-	4	3,6
133,0mm	5,236	-	-	-	-	-	-	-	0,16	0,14
125	139,7	-	-	-	-	-	-	4,85	-	-
139,7mm	5,500	-	-	-	-	-	-	0,19	-	-
125	141,3	2,77	3,4	-	-	6,55	9,53	-	-	-
5	5,563	0,11	0,13	-	-	0,26	0,38	-	-	-
150	159,0	-	-	-	-	-	-	-	4,5	4
159,0mm	6,260	-	-	-	-	-	-	-	0,18	0,16
150	165,1	-	-	-	-	-	-	4,85	4,5	4
165,1mm	6,500	-	-	-	-	-	-	0,19	0,18	0,16
150	168,3	2,77	3,4	-	-	7,11	10,97	-	-	4,5
6	6,625	0,11	0,13	-	-	0,28	0,43	-	-	0,18
200	219,1	2,77	3,76	6,35	7,04	8,18	12,7	-	6,3	4,5
8	8,625	0,11	0,15	0,25	0,28	0,32	0,50	-	0,25	0,18
250	273,0	3,4	4,19	6,35	7,8	9,27	15,06	-	6,3	5
10	10,750	0,13	0,16	0,25	0,31	0,36	0,59	-	0,25	0,20
300	323,9	3,96	4,57	6,35	8,38	10,31	17,45	-	7,1	5,6
12	12,750	0,16	0,18	0,25	0,33	0,41	0,69	-	0,28	0,22
350	355,6	4,19	6,35	7,94	9,53	11,1	19,05	-	8	5,6
14	14,000	0,16	0,25	0,31	0,38	0,44	0,75	-	0,31	0,22
400	406,4	-	6,35	7,94	9,53	12,7	21,41	-	8,8	6,3
16	16,000	-	0,25	0,31	0,38	0,50	0,84	-	0,35	0,25
450	457,2	-	6,35	7,94	11,13	14,28	23,8	-	10	6,3
18	18,000	-	0,25	0,31	0,44	0,56	0,94	-	0,39	0,25
500	508,0	-	6,35	9,53	12,7	15,06	26,19	-	11	6,3
20	20,000	-	0,25	0,38	0,50	0,59	1,03	-	0,43	0,25
600	609,6	-	6,35	9,53	14,28	17,45	30,94	-	12,5	6,3
24	24,000	-	0,25	0,38	0,56	0,69	1,22	-	0,49	0,25

Arbetstryckvärden (psi) för ett spårvalsat stålrör på en lätt vägg

Tekniska datablad: G810

Nominell rörstorlek ANSI-tum DN	Rörschema	Rörväggens tjocklek i tum	Fig. 705 flexibel koppling max.	Fig 707 flexibla kopplingar för tung drift	Fig. 772 stel koppling	Fig. 774 rillad stel koppling	Fig. 716a flexibel reducerande koppling	Fig. 71 fläns
1 25	5	0,065	500	500	N/A	500	N/A	N/A
	10	0,109	500	750		500		
	40	0,133	500	1000		500		
1-1/4 32	5	0,065	500	500	750	500	N/A	N/A
	10	0,109	500	750	750	500		
	40	0,140	500	1000	750	500		
1-1/2 40	5	0,065	500	500	500	500	N/A	N/A
	10	0,109	500	750	750	500		
	40	0,145	500	1000	750	500		
2 50	5	0,065	500	500	500	500	N/A	300
	10	0,109	500	750	750	500		300
	40	0,154	500	1000	750	500		300
2-1/2 65	5	0,083	500	500	500	500	500	300
	10	0,120	500	600	600	500	500	300
	40	0,203	500	1000	750	500	500	300
3 80	5	0,083	500	500	500	500	500	250
	10	0,120	500	600	600	500	500	300
	40	0,216	500	1000	750	500	500	300
4 100	5	0,083	400	400	400	400	400	200
	10	0,120	500	600	600	500	500	300
	40	0,237	500	1000	750	500	500	300
5 125	5	0,109	350	350	350	350	350	200
	10	0,134	450	500	500	450	500	300
	40	0,258	450	1000	750	500	500	300
6 150	5	0,109	350	350	350	350	350	200
	10	0,134	450	450	500	450	500	300
	40	0,280	450	1000	700	500	500	300
8 200	5	0,109	250	250	250	250	250	200
	10	0,148	300	300	300	300	400	250
	40	0,322	450	800	600	400	400	300
10 250	5	0,134	150	250	250	150	N/A	200
	10	0,165	300	300	300	233		200
	40	0,365	350	800	500	233		300
12 300	5	0,156	150	200	125	125	N/A	200
	10	0,180	300	300	300	175		200
	40	0,375	350	800	400	175		300
14 350	10	0,250	N/A	300	300	N/A	N/A	200
	20	0,312		300	300			250
	Std	0,375		350	350			300
16 400	10	0,250	N/A	300	300	N/A	N/A	200
	20	0,312		300	300			250
	Std	0,375		350	350			250
18 450	10	0,250	N/A	200	200	N/A	N/A	200
	20	0,312		300	350			250
	Std	0,375		300	350			300
20 500	10	0,250	N/A	200	200	N/A	N/A	200
	Std (20)	0,375		300	350			300
24 600	10	0,250	N/A	200	200	N/A	N/A	200
	Std (20)	0,375		350	350			250

a. Figur 716 Maximalt arbetstryck baserat på större röranslutning med nominell rördimension.

* Maximalt linjetryck inklusive vibreringar till vilken en skarv bör bli utsatt på rörets spårvals till standard specifikationer för spårvalsning med korrekt fastsatt koppling.

Tryck och konstruktionsdata

Arbetstryckvärden (bar) för stålrör av ISO-storlek

(Sida 1 av 2)

Tekniska datablad: G810

Nominell rörstorlek ANSI-tum DN	Rörets YD mm	Rörväggens tjocklek mm	Fig. 705 flexibel koppling	Fig 707 flexibla kopplingar för tung drift	Fig. 772 stel koppling	Fig. 774 rillad stel koppling	Fig. 716a flexibel reducerande koppling	Fig. 71 fläns
1 25	33,7	2,0	34	34	N/A	34	N/A	N/A
		2,8	34	52		34		
		3,4	34	69		34		
1-1/4 32	42,4	2,0	34	34	52	34	N/A	N/A
		2,8	34	52	52	34		
		3,6	34	69	52	34		
1-1/2 40	48,3	2,0	34	34	34	34	N/A	N/A
		2,8	34	52	52	34		
		3,7	34	69	52	34		
2 50	60,3	2,0	34	34	34	34	N/A	21
		2,8	34	52	52	34		21
		3,9	34	69	52	34		21
2-1/2 65	73	2,0	34	34	34	34	34	21
		3,0	34	41	41	34	34	21
		5,2	34	69	52	34	34	21
65	76,1	2,0	34	22	34	34	34	12
		3,0	34	34	41	34	34	19
		5,2	34	52	52	34	34	19
3 80	88,9	2,0	34	34	34	34	34	17
		3,0	34	41	41	34	34	21
		5,5	34	69	52	34	34	21
4 100	114,3	2,0	28	28	28	28	28	14
		3,0	34	41	41	34	34	21
		6,0	34	69	52	34	34	21
5 125	139,7	2,8	24	24	24	24	24	14
		3,4	31	34	34	31	34	21
		6,4	31	69	52	34	34	21
5 125	141,3	2,8	24	24	24	24	24	14
		3,4	31	34	34	31	34	21
		6,6	31	69	52	34	34	21
6 150	165,1	2,8	24	24	24	24	24	14
		3,4	31	31	34	31	34	21
		7,1	31	69	48	34	34	21
6 150	168,3	2,8	24	24	24	24	24	14
		3,4	31	31	34	31	34	21
		7,1	31	69	48	34	34	21

a. Figur 716 Maximalt arbetstryck baserat på större röranslutning med nominell rördimension.
 * Maximalt linjetryck inklusive vibreringar till vilken en skarv bör bli utsatt på rörets spårvals till standard specifikationer för spårvalsning med korrekt fastsatt koppling.

Arbetstryckvärden (bar) för stålrör av ISO-storlek

(Sida 2 av 2)

Tekniska datablad: G810

Nominell rörstorlek ANSI-tum DN	Rörets YD mm	Rörväggens tjocklek mm	Fig. 705 flexibel koppling	Fig 707 flexibla kopplingar för tung drift	Fig. 772 stel koppling	Fig. 774 rillad stel koppling	Fig. 716a flexibel reducerande koppling	Fig. 71 fläns
8 200	219,1	2,8	17	17	17	17	17	14
		3,8	21	21	21	21	28	17
		8,2	31	55	41	28	28	21
10 250	273	3,4	10	17	17	10	N/A	14
		4,2	21	21	21	16		14
		9,3	24	55	34	16		21
12 300	323,9	4,0	10	14	9	9	N/A	14
		4,6	21	21	21	12		14
		9,5	24	55	28	12		21
14 350	355,6	6,4	N/A	21	21	N/A	N/A	14
		7,9		21	20			17
		9,5		24	24			21
16 400	406,4	6,4	N/A	21	21	N/A	N/A	14
		7,9		21	21			17
		9,5		24	24			17
18 450	457,2	6,4	N/A	14	14	N/A	N/A	14
		7,9		21	24			17
		9,5		21	24			21
20 500	508,0	6,4	N/A	14	14	N/A	N/A	14
		9,5		21	24			21
24 600	609,6	6,4	N/A	14	14	N/A	N/A	14
		9,5		24	24			17

a. Figur 716 Maximalt arbetstryck baserat på större röranslutning med nominell rördimension.
* Maximalt linjetryck inklusive vibreringar till vilken en skarv bör bli utsatt på rörets spårvals till standard specifikationer för spårvalsning med korrekt fastsatt koppling.

GRINNELL Mechanical Products

Rör i rostfritt stål per EN20217-7 316 Ti och EN10217-7 304L designdata tryckvärde

Tekniska datablad: G815

Nominell rör storlek ANSI tum DN	Rörets YD mm	Rörväggens tjocklek mm	Fig. 705 flexibel koppling	Fig 707 flexibla kopplingar för tung drift	Fig. 716 ^a flexibel reducerande koppling	Fig. 71 fläns	Fig. 772 stel koppling	Fig. 774 ^b rillad stel koppling	Fig. 405 flexibel koppling	Fig. 472 stel koppling
1 25	33,7	2,0	34	52	N/A	N/A	N/A	34	52	N/A
		2,8	34	52				34	52	
		3,4	34	52				34	52	
1-1/4 32	42,4	2,0	34	52	N/A	N/A	52	34	52	52
		2,8	34	52			52	34	52	52
		3,6	34	52			52	34	52	52
1-1/2 40	48,3	2,0	34	45	N/A	N/A	45	34	45	45
		2,8	34	45			52	34	45	52
		3,7	34	52			52	34	52	52
2 50	60,3	2,0	28	28	N/A	21	28	28	28	28
		2,8	34	34		21	52	34	34	52
		3,9	34	52		21	52	34	34	52
65	76,1	2,0	28	28	28	21	28	28	28	28
		3,0	28	34	28	21	34	28	34	34
		5,2	34	52	34	21	52	34	34	41
3 80	88,9	2,0	28	28	28	21	28	28	28	28
		3,0	28	34	28	21	34	28	34	34
		5,5	34	52	34	21	52	34	34	41
4 100	114,3	2,0	25	25	25	21	25	25	25	25
		3,0	28	34	28	21	34	28	28	28
		6,0	34	52	34	21	52	34	34	41
5 125	139,7	2,8	21	21	21	21	21	21	21	21
		3,4	24	34	24	21	34	24	24	24
		6,4	31	45	31	21	45	31	31	41
6 150	165,1	2,8	21	34	21	21	34	21	21	34
		3,4	21	34	21	21	34	21	21	34
		7,1	21	34	21	21	34	21	31	41
6 150	168,3	2,8	21	34	21	21	34	21	21	34
		3,4	21	34	21	21	34	21	21	34
		7,1	21	34	21	21	34	34	31	41
8 200	219,1	2,8	10	10	10	10	20	10	10	20
		3,8	14	21	14	14	21	14	14	21
		8,2	21	28	21	21	21	21	31	41
10 250	273	3,8	N/A	N/A	N/A	N/A	20	N/A	N/A	20
		4,2	5	9		5	21	5		21
		9,3	21	21		21	21	16		41
12 300	323,9	3,8	N/A	N/A	N/A	N/A	20	N/A	N/A	20
		4,6					20			20
		9,5					17			28

a. Figur 716 Maximalt arbetstryck baserat på större röranslutning med nominell rördimension. Använd endast spärvalsmaskiner designade för rostfritt stål.
b. Figur 774 är endast tillgänglig i Europa, Mellanöstern och Afrika. Använd endast spärvalsmaskiner designade för rostfritt stål.

Tryck och konstruktionsdata

Globala beteckningar för rörstorlekar

GRINNELL Mechanical Products produktdata används världen över och alla tekniska data visas både i metriska och brittiska mått. Följande tabell visar en jämförelse mellan typiska rörstorlekar i meter och IPS.

Nominell storlek (DN)		Ytterdiameter (YD)								
<i>Tum</i> (Brittisk)	mm (Metrisk)	mm (Specifikationsreferens)	DIN mm	BS mm	ISO mm	JIS mm	ANSI Tum	GB Kina mm	Indien	
									IS 1239	IS3589
1/2	15	21,3mm	DN 15	DN 15	DN 15	21,7 mm	1/2	DN 15	DN 15	-
3/4	20	26,7 mm	26,9 mm	DN 20	DN 20	27,2 mm	3/4	DN 20	DN 20	-
1	25	33,4 mm	33,7 mm	DN 25	DN 25	34 mm	1	DN 25	DN 25	-
1 1/4	32	42,2 mm	42,4 mm	DN 32	DN 32	42,7 mm	1 1/4	DN 32	DN 32	-
1 1/2	40	48,3 mm	DN 40	DN 40	DN 40	48,6 mm	1 1/2	DN 40	DN 40	-
2	50	60,3 mm	DN 50	DN 50	DN 50	60,5 mm	2	DN 50	DN 50	-
2 1/2	65	73,1 mm	-	-	-	-	2 1/2	-	-	-
		76,1 mm BS/ISO	76,1 mm	76,1 mm	76,1 mm	76,3 mm	-	76,1 mm **	76,1 mm	-
3	80	88,9 mm	DN 80	DN 80	DN 80	DN 80	3	DN 80	DN 80	-
3 1/2	90	101,6 mm	-	-	-	-	-	-	-	-
4	100	108 mm Kina (& gammal DIN)	DIN 133 mm	-	-	-	-	108 mm **	-	-
		114,3 mm	DN 100	DN 100	DN 101	DN 100	4	DN 100	DN 100	-
-	127 mm	127 mm	-	-	-	-	-	-	-	-
5	125	133 mm Kina	-	-	-	-	-	133 mm **	-	-
		139,7 mm BS/ISO	DN 125	139,7mm	139,7mm	139,8 mm	-	139,7mm	139,7mm	-
		141,3 mm	-	-	-	-	5	-	-	-
-	152,4 mm	152,4 mm	-	-	-	-	-	-	-	-
6	150	159 mm Kina	-	-	-	-	-	159 mm	-	-
		165,1 mm JIS/BS	-	165,1mm	-	165,2 mm	-	-	165,1mm	-
		168,3 mm	DN 150	-	DN 150	-	6	DN 150	-	DN 150
-	175	193,7 mm	-	-	-	-	-	-	-	193,7 mm
-	203,2 mm	203,2 mm	-	-	-	-	-	-	-	-
8	200	216,3 mm JIS	-	-	-	216,3mm	-	-	-	-
		219,1 mm	DN 200	DN 200	DN 200	-	8	DN 200	DN 200	DN 200
-	254 mm	254 mm	-	-	-	-	-	-	-	-
10	250	267,4 mm JIS	-	-	-	267,4 mm	-	-	-	-
		273 mm	DN 250	DN 250	DN 250	-	10	DN 250	DN 250	DN 250
-	304,8 mm	304,8 mm	-	-	-	-	-	-	-	-
12	300	318,5 mm JIS	-	-	-	318,5 mm	-	-	-	-
		323,9 mm	DN 300	DN 300	DN 300	-	12	-	-	-
14	350	355,6 mm	DN 350	DN 350	DN 350	DN 350	14	DN 350	-	-
		377 mm Kina	-	-	-	-	-	377 mm	-	-
16	400	406,4 mm	DN 400	DN 400	DN 400	DN 400	16	DN 400	-	-
		426 mm Kina	-	-	-	-	-	426 mm	-	-
18	450	457,2 mm	DN 450	DN 450	DN 450	DN 450	18	DN 450	-	-
		480 mm Kina	-	-	-	-	-	480mm	-	-
20	500	508 mm	DN 500	DN 500	DN 500	DN 500	20	DN 500	-	-
		530 mm Kina	-	-	-	-	-	530mm	-	-
22	550	558,8 mm	-	-	-	DN 550	22	559 mm	-	-
		580mm Kina	-	-	-	-	-	580mm	-	-
24	600	610mm	DN 600	DN 600	DN 600	DN 600	24	DN 600	-	-
		630 mm Kina	-	-	-	-	-	630mm	-	-

Tryck och konstruktionsdata

VIKTIG ANMÄRKNING:

Nominella beteckningar används där den faktiska ytterdiametern på rörets stämmer överens med ANSI-storleken. I annat fall listas både det nominella värdet och den faktiska ytterdiametern.

Kinesiska storlekar listas som faktisk ytterdiameter i mm.

** Kinesiska storlekar är slangstorlekar.

Specifikationer, flänsborrning

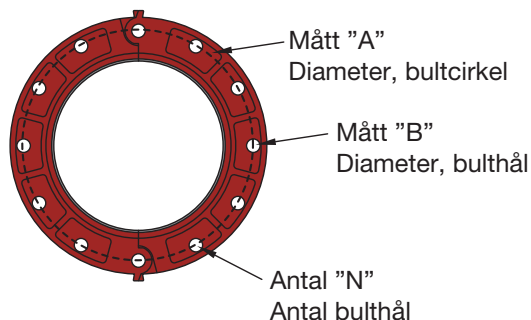

Ventilstorlek		ANSI B16.1 (Klass 125#) ¹			ISO 2084 (PN10) ²			ISO 2084 (PN16) ³		
		Dimensioner – mm <i>tum</i>								
Nominell mm <i>Tum</i>	YD mm <i>Tum</i>	A	B	Antal N	A	B	Antal N	A	B	Antal N
50	60,3	120,6	19,0	4	125,0	18,0	4	125,0	18,0	4
2	2,375	4,75	0,75	4	4,92	0,71	4	4,92	0,71	4
65	73,0	139,7	19,0	4	145,0	18,0	4	145,0	18,0	4
2 ½	2,875	5,50	0,75	4	5,71	0,71	4	5,71	0,71	4
80	88,9	152,4	19,0	4	160,0	18,0	8	160,0	18,0	8
3	3,500	6,00	0,75	4	6,30	0,71	8	6,30	0,71	8
100	114,3	190,5	19,1	8	180,0	18,0	8	180,0	18,0	8
4	4,500	7,50	0,75	8	7,09	0,71	8	7,09	0,71	8
125	141,3	215,9	22,4	8	210,0	18,0	8	210,0	18,0	8
5	5,563	8,50	0,88	8	8,27	0,71	8	8,27	0,71	8
150	168,3	241,3	22,4	8	240,0	22,0	8	240,0	22,0	8
6	6,625	9,50	0,88	8	9,45	0,87	8	9,45	0,87	8
200	219,1	298,5	22,2	8	295,0	22,0	8	295,0	22,0	12
8	8,625	11,75	0,88	8	11,61	0,87	8	11,61	0,87	12
250	273,0	362,0	25,4	12	350,0	22,0	12	355,0	26,0	12
10	10,750	14,25	1,00	12	13,78	0,87	12	13,98	1,02	12
300	323,9	431,8	25,4	12	400,0	22,0	12	410,0	26,0	12
12	12,750	17,00	1,00	12	15,75	0,87	12	16,14	1,02	12
350	355,6	476,5	28,4	12	460,0	22,0	16	470,0	26,0	16
14	14,000	18,76	1,12	12	18,11	0,87	16	18,50	1,02	16
400	406,4	539,8	28,4	16	515,0	26,0	16	525,0	30,0	16
16	16,000	21,25	1,12	16	20,28	1,02	16	20,67	1,18	16
450	457,2	577,9	31,8	16	565,0	26,0	20	585,0	30,0	20
18	18,000	22,75	1,25	16	22,24	1,02	20	23,03	1,18	20
500	508,0	635,0	31,8	20	620,0	26,0	20	650,0	33,0	20
20	20,000	25,00	1,25	20	24,41	1,02	20	25,59	1,30	20
600	609,6	749,3	35,1	20	725,0	30,0	20	770,0	36,0	20
24	24,000	29,50	1,38	20	28,54	1,18	20	30,31	1,42	20

1 Samma borrning som för B16.5 (Klass 150#) och B16.42 (Klass 250#).

2 Samma borrning som för BS 4504 Sektion 3.2 (PN10) och DIN 2532 (PN10).

3 Samma borrning som för BS 4504 Sektion 3.2 (PN16) och DIN 2532 (PN16).

Kontakta en säljare från GRINNELL för mer information.

Tabell för konvertering av metriska och brittiska mått

Tabellen fungerar som en guide för konvertering av metriska och brittiska mått.

Konvertera metriska till brittiska mått			Konvertera brittiska till metriska mått		
Millimeter (mm)	X	0,03937	Tum (tum)	X	25,4
Meter (m)	X	3,281	Fot (ft)	X	0,3048
Kilogram (kg)	X	2,205	Pund (lb)	X	0,4536
Gram (g)	X	0,03527	Uns (oz)	X	28,35
Kilopascal (kPa)	X	0,145	Tryck (psi)	X	6,894
Bar	X	14,5	Tryck (psi)	X	0,069
Newton (N)	X	0,2248	Ändbelastning (lb)	X	4,45
Newtonmeter (N•m)	X	0,738	Vridmoment (lbf•ft)	X	1,356
Celsius (°C)		$(C + 1778) \times 1,8$	Temp. (°F)		$(F - 32) \div 1,8$
Watt (w)	X	$1,341 \times 10^{-3}$	Hästkrafter (hp)	X	745,7
Liter per min. (l/m)	X	0,2642	Gal. per min. (gpm)	X	3,785
Kubikmeter per min. (m ³ /m)	X	264,2	10 ⁻³ gal. per min. (gpm)	X	3,7865

Typisk generell specifikation (CSI - Div. 15, Sektion A Info., Metoder & instruktioner)

Sektion 1 - Metod rillat rör

GRINNELL rillade rörkopplingar, rillade ändförbindelser, rillade fjärrils- och backventiler och andra systemkomponenter som är tillverkade av GRINNELL Mechanical Products, skall användas för installation av rörsystem och göra mekaniska utrustningsanslutningar i system inom specifika driftförhållanden och arbetsstryck som visas i kopplingstillverkarens produktspecifikation. GRINNELL rillade rörkopplingar ska användas för följande system (under förutsättning att de är godkända enligt tillämpliga lokala bestämmelser).

Uppvärmning/luftkonditionering

Kylt vatten
Varmvatten
Kondensor
Vattenuppvärmning
Kyltorn
Dubbel temperatur
Maskinrum
Verktygsvatten

Rörläggning

Varmvatten i hushåll
Kallvatten i hushåll
Takavlopp/dagvattenavlopp

Annat

Vakuüm
Smörjning
Luft
Pneumatisk transportör
Hisshydraulik
Låg temperatur

Typisk styrningsspecifikation

Grundläggande material & metoder (CSI - Div. 15 Sektion 15050)

Sektion 1 – Material – Rör & rörförbindningar

1.1 Rör – Röret ska uppfylla GRINNELLs publicerade specifikationer gällande tolerans. Stålrör ska vara svarta eller förzinkade och överensstämna med ASTM A-135, A-795 eller A-53.

1.2 Kopplingar – Kopplingar ska vara figurerna 705, 707, 772 och 716 från GRINNELL, gjutna i segjärn i enlighet med ASTM A-536. Kopplingar ska ha skruvar och muttrar. Kopplingar skall lackas med en blyfri färg som standard, eller varmförzinkning i enlighet med ASTM A-153 som tillval. Kopplingar ska vara Figurerna 405 och 472 från GRINNELL, gjutna i rostfritt stål i enlighet med ASTM A-743/A-743M. Kopplingar ska ha skruvar och muttrar.

1.2.1 Kopplingar - Kopplingar skall vara en tryckmottaglig design, gjord av syntetiska elastomerer i enlighet med ASTM D-2000, och skall passa kopplingshöljet och rörets yttre diameter. Hänvisning skall göras till den senaste publicerade guiden för packningsurval från GRINNELL för korrekt val av packning för den avsedda servicen.

1.2.1.1 Vattenservice - Packningen skall vara grad "E" EPDM med grön färgkod för identifikation, för servicetemperaturer från -34°C till 110°C (-30°F till 230°F). Rekommenderas för varmvatten som inte överstiger 110°C (230°F), samt olika utspädnings syrur, oljefri luft och många kemiska tjänster. Rekommenderas ej för petroleumtjänster eller ånga.

1.2.1.2 Oljeservice - Packningen skall vara grad "T" Nitril med orange färgkod för identifikation, för servicetemperaturer från -29°C till 82°C (-20°F till 180°F). Rekommenderas för petroleumprodukter, vegetabiliska oljor, mineraloljor och luft med oljeånga.

1.2.1.3 Andra tjänster - Hänvisa till den senaste publicerade guiden för packningsurval från GRINNELL för andra servicerekommendationer.

1.2.2 Skruvar och muttrar - Skall vara av värmebehandlat kolstål, skruvar med kullrigt huvud och tunga sextantsmuttrar, uppfyller de fysiska egenskaperna för ASTM A-183 med minsta draghållfasthet på 7584 bar (110,000 psi). Skruvar och muttrar skall vara zinkelektropläterade.

1.3 Flänsar - Skall vara GRINNELL Figur 71 Fläns, gjutna i segjärn i enlighet med ASTM A-536. Flänsen skall uppfylla ANSI klass 125 och 150 skruvmönster och skall som standard vara lackade med en blyfri färg eller varmförzinkade i enlighet med ASTM A-153.

1.4 Förbindelser - Skall vara ASTM A-536 segjärn eller fabricerade från stålrör, 32 mm - 600 mm (1 1/4" - 24"). Alla kopplingar skall som standard lackas med en blyfri färg, eller alternativt varmförzinkas i enlighet med ASTM A-153.

1.5 Förgreningsutlopp - Skall vara GRINNELL Figure 730 mekaniska T-kopplingar eller kors med inbyggd koppling. Figur 730 skall som standard lackas med en

blyfri färg, eller alternativt varmförzinkas.

1.6 Fjärilsventiler - Skall vara med rillade ändar. Ventiler skall ha inkapslade grad "E" EPDM eller grad "T" Nitril spjäll och ha ett värde på 20,7 bar (300 psi) bubbeltät avstängning. Hänvisning skall gö 1100ras till den senaste publicerade guiden för packningsurval från GRINNELL för korrekt val av tätning av spjäll för den avsedda servicen. Ventil kroppar skall vara av segjärn och övre ventilspindel skall vara i rostfritt stål.

1.7 Backventiler - Skall vara med rillade ändar. Ventiler skall ha en motståndskraftig elastomtätning av grad "E" EPDM eller grad "T" Nitril med ett värde på 20,7 bar (300 psi). Hänvisning skall göras till den senaste publicerade guiden för packningsurval från GRINNELL för korrekt val av tätning för den avsedda servicen. Ventil kroppar skall vara av segjärn med ett säte av nickel. Kåporna skall vara av segjärn med en ansluten klaff i rostfritt stål för 60,3 mm - 219,1 mm (2" - 8") och en klaff i segjärn för 273,0 mm - 323,9 mm (10" - 12"). Alla kroppar och kåpor skall som standard vara lackade med en blyfri färg.

Sektion 2 – Material – rörpreparering

Rören skall prepareras enligt de publicerade specifikationerna från GRINNELL, ANSI/AWWA C-606 eller andra lämpliga tillämpningar.

2.1 Rörändar - Skall vara fria från bucklor, utskjutande delar, missformningar, rost eller rillmärken i området från röränden till spår.

2.1.1 Rör i standardvikt - Skall vara spårvalsade utan att ta bort metall, eller med kapade i enlighet med publicerade specifikationer från GRINNELL angående spårvalsning och kapning.

2.1.2 Rör med lätta väggar - Skall vara spårvalsade utan att ta bort metall, i enlighet med publicerade specifikationer från GRINNELL angående spårvalsning.

SEKTION 3 - MONTERING

3.1 GRINNELL kopplingar, förbindelser, flänsar och ventiler skall monteras enligt instruktioner publicerade av GRINNELL Mechanical Products.

3.1.1 Rör - Ändar skall vara fria från bucklor, utskjutande delar, missformningar, rost, rillmärken, osv. i området från röränden till spår. Rörändar skall ha fyrkantiga snitt och preparerade enligt GRINNELL standardspecifikationer.

3.1.2 Packning - Skall ha en tryckmottaglig design verifierad som korrekt stil och kvalitet passande för den avsedda tjänsten som det står i den senaste tekniska litteraturen från GRINNELL om packningsrekommendationer.

3.1.3 Insmörjning - En tunn beläggning av smörjmedel från GRINNELL skall appliceras på hela packningens exteriör, inklusive packningsläpparna. Full insmörjning är viktig för att förhindra att packningen kläms och för att förenkla installation och inriktning. Petroleumfritt smörjmedel för silikonpackningar rekommenderas när packningar utsätts för låga temperaturer.

Petroleumsmörjmedel skall ej användas för EPDM-packningar.

SEKTION 4 - STÖD

4.1 Horisontell rörläggning: (Kontakta GRINNELL Mechanical Products för rekommendationer om stöd)

4.1.1 Flexibla anslutningar - Ingen rörlängd skall lämnas utan stöd mellan två kopplingar, inte heller skall något rör lämnas utan stöd närhelst en riktningssändring av linjeflöde sker. Stöd skall uppfylla kraven ovan, men under inga omständigheter skall avståndet mellan stöd överskrida följande för system där linjär rörelse inte krävs:

4.1.2 Stela anslutningar -

Röranlutningar som formats med Figur 772 skall stödjas enligt ANSI B31.1, kraftledningskod; ANSI B31.9, rörcod för byggservice.

Avstånd mellan stöd

Nominell storlek mm Tum	Spann Meter Fot
42,4 - 48,3 1 1/4 - 1 1/2	3,7 12
60,3 - 219,1 2 - 8	4,6 15
273,0 - 323,9 10 - 12	4,9 16
355,6 - 406,4 14 - 16	5,5 18
457,2 - 609,6 18 - 24	6,1 20

Observera: Kraven för ANSI, ASME eller andra kodgrupper kan kräva ytterligare stöd.

Typiska specifikationer Byggservicesystem - rörläggning Specifikationer för rörläggning (CSI - Div. 15 Sektion 15-E rörläggning)

SEKTION 1 - VATTENSYSTEM I HUSHÅLL

(CSI - Div. 15, Sektion 15-E vattenförsörjningssystem) GRINNELL Mechanical rillade rörkopplingar, förbindelser och fjärilsventiler som tillverkats av GRINNELL Mechanical Products skall användas till alla vattenförsörjningssystem under driftförhållanden som inte överskrider 110°C (230°F) temperatur. Kopplingspackningen och det inkapslade spjället på fjärilsventiler skall vara grad "E" EPDM.

1.1 Material:

1.1.1 Rör - Rör skall vara av galvaniserat stål och uppfylla ASTM A-135, A-795 eller A-53. Alla rör skall prepareras enligt de publicerade specifikationerna från GRINNELL, eller till ANSI/AWWA C-606 rör med rillade ändrar. Rörändrar skall vara preparerade som det står angivet i Basmaterial och metoder och enligt de senast publicerade specifikationerna från GRINNELL.

1.1.2 Kopplingar - Alla rillade kopplingar och förbindelser från GRINNELL skall vara lackade eller galvaniserade Figur 705, 707, 772 eller 716 med grad "E" EPDM-packningar och zinkpläterade skruvar och muttrar.

1.1.3 Förgreninganslutningar - Skall vara gjorda med Figur 730 och/eller Figur 522.

1.1.4 Flänsanslutningar - Flänsanslutningar skall vara GRINNELL Figur 71 Flänsar införlivade i grad "E" EPDM-packning.

1.1.5 Förbindelser - Förbindelser skall vara lackad eller galvaniserad GRINNELL standard segjärn eller delvis svetsade stålförbindelser, med rillade ändrar.

1.1.6 Fjärilsventiler - Skall vara med rillade ändrar med ett grad "E" EPDM-

inkapslat spjäll. Övre ventilspindel skall vara av rostfritt stål. Ventiler skall ha tryckassisterad dubbeltätning och vara kapabel till 300 psi, bubbeltät avstängning. Fjärilsventiler skall ha en växellåda eller handspak. Driftförhållanden som inte överskrider -34°C till 110°C (-30°F till 230°F).

1.1.7 Backventiler - Skall ha rillade ändrar med en klafftätning av grad "E" EPDM. Ventiler skall vara kapabla att klara av tryck på 300 psi. Ventilerna skall ha en fjäderbelastad klaff för att säkerställa en läcksäker tätning och att funktionen inte kärvar. Klaffsätet i ventilkroppen skall vara av nickel. Driftförhållanden som inte överskrider -34°C till 110°C (-30°F till 230°F).

SEKTION 2 - DAGVATTENAVLOPP/ TAKAVLOPP

GRINNELL mekaniska rillade rörkopplingar och förbindelser som tillverkats av GRINNELL Mechanical Products skall användas till alla dagvatten- och takavloppssystem.

2.1 Material:

2.1.1 Rör - Rör skall vara av galvaniserat stål och uppfylla ASTM A-135, A-795 eller A-53. Alla rör skall prepareras enligt de publicerade specifikationerna från GRINNELL, eller till ANSI/AWWA rör med rillade ändrar. Rörändrar skall vara preparerade som det står angivet i Basmaterial och metoder och enligt de senast publicerade specifikationerna från GRINNELL.

2.1.2 Kopplingar - Kopplingar skall vara galvaniserade Figur 705, 707, 772 eller 716 med grad "E" EPDM-packningar och zinkpläterade skruvar och muttrar.

2.1.3 Flänsanslutningar - Flänsanslutningar skall vara GRINNELL Figur 71 Flänsar införlivade i grad "E" EPDM-packning.

2.1.4 Förbindelser - Förbindelser skall vara i lackad eller galvaniserad GRINNELL standard segjärn eller delvis svetsade stålförbindelser, med rillade ändrar.

2.2 Rörsystem i plast

2.2.1 Rör - Rör med material och dimensioner som uppfyller ASTM D-1785 typ 1, grad 1 med kapade spår och skarvade tryckvärden som uppfyller specifikationer eller rekommendationer från tillverkaren; eller typ 2, grad 1 med spårvalsade eller radiekapade spår och skarvvärden som uppfyller tillverkarens specifikationer och rekommendationer.

2.2.2 Kopplingar - En flexibel typ av koppling skall användas.

2.2.3 Flänsanslutningar - Samma som i 2.1.3

2.2.4 Förbindelser - Samma som i 2.1.4

SEKTION 3 - VENTILATIONSRORLÄGGNING

(Samma som i Sektion 2 - dagvattenavlopp/takavlopp)

Typiska specifikationer

Byggservicesystem - avkylning

Specifikationer för avkylningssystem (CSI - Div. 15 Sektion 15-N kylsystem)

SEKTION 1 - KYLT VATTEN - FÖRSÖRJNING & RETUR

GRINNELL Mekaniska rillade rörkopplingar, förbindelser och fjärils- och backventiler som tillverkas av GRINNELL Mechanical Products skall användas för kylsystem, rör för kylt vatten, inklusive risers, mains, utrustningsanslutning, förgreningar, försörjning och returlinjer under drifförhållanden som inte överskrider -34°C till 110°C (-30°F till 230°F) temperatur. Beräkningar skall göras baserade på packningstillverkarens senaste litteratur för att avgöra den tillgängliga tillåtelsen av expansion/förkortning, vilket möjliggör uteslutning av vissa rörelsekompensatorer, svängskarvar, flexibla anslutningar och vibrationsisolatorer där det är möjligt.

1.1 Material:

1.1.1 Rör - Skall vara stålrör och uppfylla ASTM A-135, A-795 eller A-53. Alla rör skall prepareras enligt de publicerade specifikationerna från GRINNELL, eller till ANSI/AWWA C-606 rör med rillade ändrar. Rörändrar skall vara preparerade som det står angivet i Basmaterial och metoder.

1.1.2 Kopplingar - Alla flexibla kopplingar skall vara GRINNELL Figur 705

eller 707 med grad "E" EPDM-packningar och zinkpläterade skruvar och muttrar. Alla stela kopplingar skall vara GRINNELL Figur 772 med grad "E" EPDM-packningar och zinkpläterade skruvar och muttrar.

1.1.3 Förgreningsanslutningar - Förgreningsanslutningar skall vara gjorda med Figur 730 med grad "E" EPDM-packningar och zinkpläterade skruvar och muttrar.

1.1.4 Flänsanslutningar - Skall vara GRINNELL Figur 71 Fläns införlivad i grad "E" EPDM-packning.

1.1.5 Förbindelser - Skall vara GRINNELL segjärn eller delvis svetsade stålförbindelser, med rillade ändrar.

1.1.6 Fjärilsventiler - Skall vara med rillade ändrar med ett EPDM-inkapslat spjäll. Nackens design skall lätt tillgodose isolering. Ventiler skall ha tryckassisterad dubbeltätning och övre ventilspindlar samt vara kapabla till 20,7 bar (300 psi), bubbeltät avstängning, med en pådrivare eller handspak.

1.1.7 Backventiler - Skall vara med rillade ändrar med en klafftätning av EPDM. Ventilerna skall ha en fjäderbelastad klaff för att säkerställa en läcksäker tätning och att funktionen inte kärvar. Klaffsätet i ventilkroppen skall vara av nickel. Ventiler

skall vara kapabla till tryck på 20,7 bar (300 psi).

SEKTION 2 - RÖRLÄGGNING I KYLTORN

Samma som sektion 1, förutom att rör, kopplingar och förbindelser skall vara galvaniserade.

SEKTION 3 - RÖRLÄGGNING I DUBBLA TEMPERATURSYSTEM

Samma som sektion 1.

SEKTION 4 - RÖRLÄGGNING I KONDENSORVATTEN

Samma som sektion 1.

Typiska specifikationer Byggservicesystem - uppvärmning Specifikationer för uppvärmningssystem (CSI - Div. 15 Sektion 15-L vattenrör)

SEKTION 1 - VARMVATTENUPP- VÄRMNINGSSYSTEM - FÖRSÖR- NING & RETUR

GRINNELL Mekaniska rillade rörkopplingar, förbindelser och fjärils- och backventiler som tillverkas av GRINNELL Mechanical Products skall användas för varmvattensystem, inklusive mångsidiga pannor, mains, risers, förgreningar, försörjning och returlinjer, under driftförhållanden som inte överskrider 110°C (230°F) temperatur. Beräkningar skall baseras på packningstillverkarens senaste litteratur för att avgöra den tillgängliga tillåtelsen av expansion, vilket möjliggör uteslutning av speciella expansionskompensatorer, svängskarvar, flexibla anslutningar och vibrationsisolatorer där det är möjligt.

1.1 Material:

1.1.1 Rör - Skall vara stålrör och uppfylla ASTM A-135, A-795 eller A-53. Alla rör skall prepareras enligt de publicerade specifikationerna från GRINNELL, eller till ANSI/AWWA C-606 rör med rillade ändar. Rörändar skall vara preparerade som det står angivet i Basmaterial och metoder.

1.1.2 Kopplingar- Alla flexibla kopplingar skall vara GRINNELL Figur 705 eller 707 med grad "E" EPDM-packningar och zinkpläterade skruvar och muttrar. Alla stela kopplingar skall vara GRINNELL Figur 772 med grad "E" EPDM-packningar och zinkpläterade skruvar och muttrar. Alla minskande kopplingar skall vara GRINNELL Figur 716 med grad "E" EPDM-packningar och zinkpläterade skruvar och muttrar.

1.1.3 Förgreningsanslutningar -

Förgreningsanslutningar skall vara gjorda GRINNELL med Figur 730 med grad "E" EPDM-packningar och zinkpläterade skruvar och muttrar.

1.1.4 Flänsanslutningar - Flänsanslutningar skall vara GRINNELL Figur 71 Fläns införlivade i grad "E" EPDM-packning.

1.1.5 Förbindelser -Förbindelser skall vara av GRINNELL segjärn eller delvis svetsade stålförbindelser, med rillade ändar.

1.1.6 Fjärilsventiler - Skall vara med rillade ändar med ett EPDM-inkapslat spjäll. Nackens design skall lätt tillgodose isolering. Ventiler skall ha tryckassisterad dubbeltätning och övre ventilspindlar samt vara kapabla till 20,7 bar (300 psi), bubbeltät avstängning, med en pådrivare eller handspak.

1.1.7 Backventiler - Skall vara med rillade ändar med en klafftätning av EPDM. Ventilerna skall ha en fjäderbelastad klaff för att säkerställa en läcksäker tätning och att funktionen inte kärvar. Ventiler skall vara kapabla till tryck på 20,7 bar (300 psi).

Anmärkningar

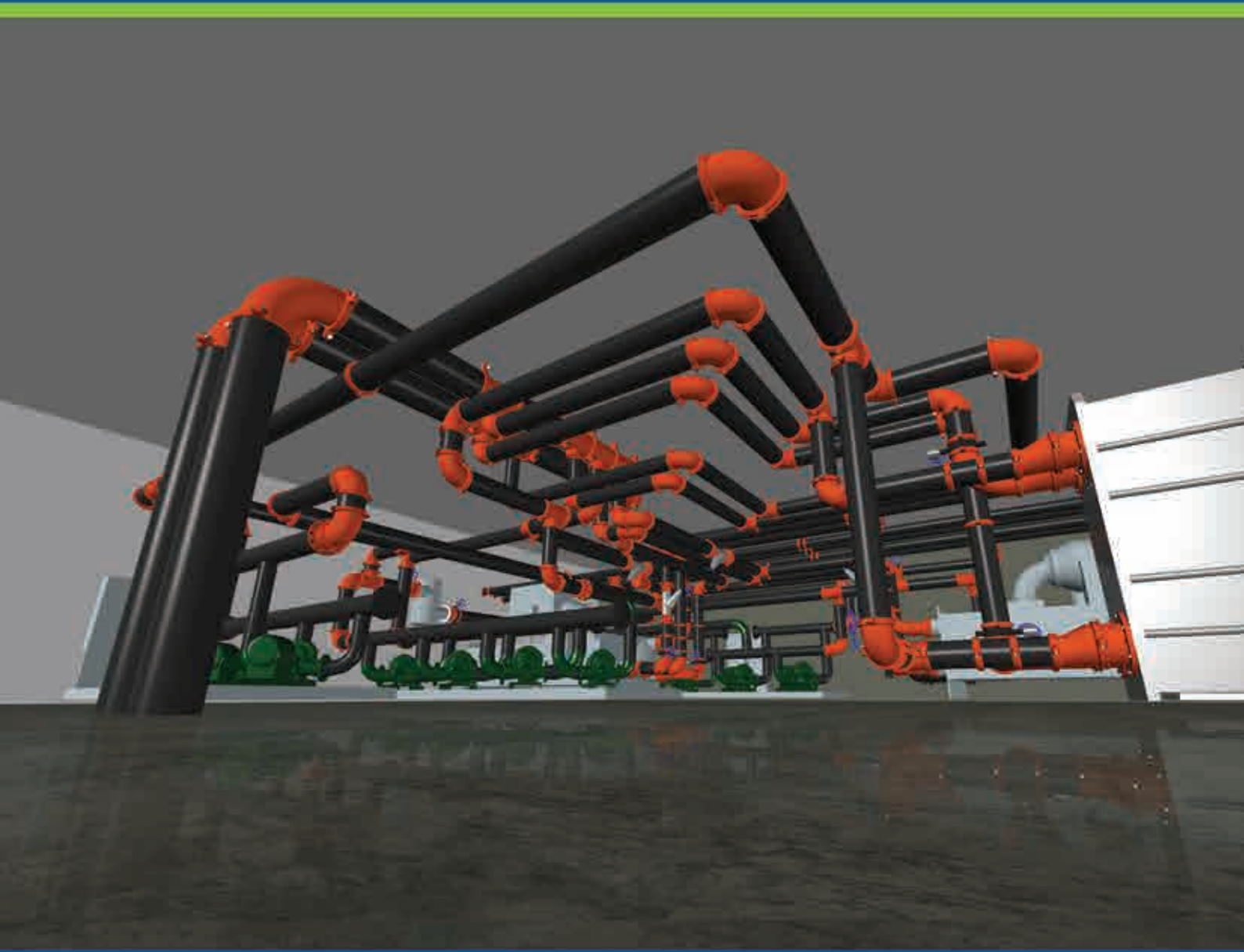

TEKNISKA TJÄNSTER

Din partner från design till konstruktion

Vårt team för tekniska tjänster förenar sig sömlöst med dina designers, ingenjörer, och entreprenörer för att se till att ditt projekt har en effektiv drift. Från design till vårt team med produktspecialister kan tillhandahålla dina affärer med teknisk expertis, ritningstjänster och kostnadsbesparande lösningar för att överkomma vanliga projektutmaningar.

Vanliga utmaningar

- Höga materialhanteringskostnader
- Restnoterat material
- Höga installationskostnader
- Mycket överblivet material
- Störningar och kollisioner i rör
- Utrymmesbegränsningar
- Brist på kunnig personal
- Komprimerade leveransscheman

Service vi tillhandahåller

Teknisk expertis – Våra produktspecialister finns tillgängliga för att hjälpa dig med dina förfrågningar och de tillhandahåller noggranna rekommendationer för att hjälpa dig hitta den bästa rillade mekaniska lösningen som passar ditt projektbehov och kraven därtill

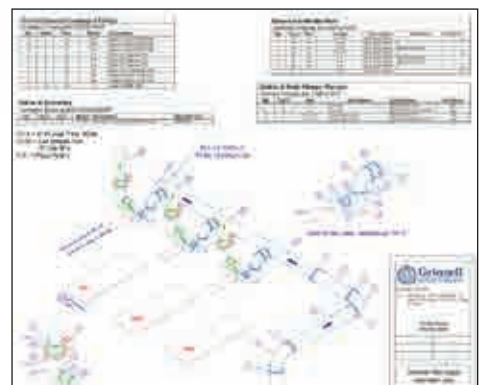
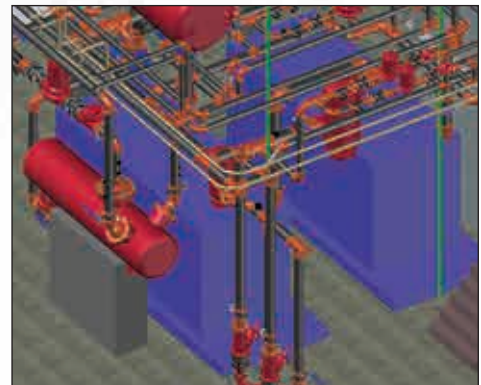

Projektplanering och utveckling

Vi erbjuder ett brett utbud av tjänster under projektets planeringsfas inklusive;

- Analys av termisk expansion och utveckling av expansionskoncept - Vi hjälper specifikationsansvariga och installatörer med korrekt användning av rillade kopplingar för termisk expansion och kompensering i rörsystem. Vår bedömning av dina system syftar till att tillhandahålla kostnadseffektiva designlösningar, reducera fel och hjälpa dig möta Key Performance Indicators (KPI's)
- 2D och 3D AutoCAD® block – Vi erbjuder traditionella AutoCAD®-block och STEP-filer
- Expansions- och nedskärningsberäkningar - Vårt tekniska projektteam har också erfarenhet av att tillhandahålla noggranna beräkningar av stigrör, ankarlast och rörelse
- Tillhandahållande av Material take offs (MTO) med fullständig materiallista (BOM)
- Kostnadsjämförelse - Genom att använda beräkningar från industristandard, uppskattning av timdata och våra BOM:s, jämför vi kostnadsbesparingarna av rillade rörläggning med traditionell svetsad/flänsad anslutningsmetod.

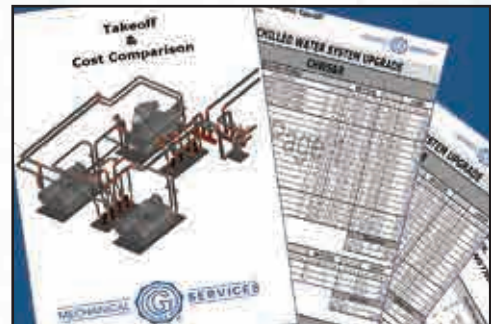
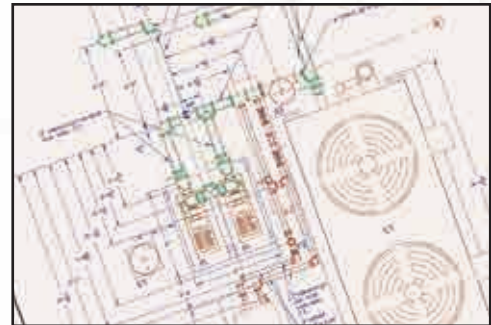

Utbildning

Våra produktspecialister kan tillhandahålla utbildande demonstrationer av den manuella rillningsprocessen för att förse dina anställda med större kompetens. Demonstrationer kan ges på plats eller i våra specialbyggda tekniska utbildningsfaciliteter. Även avancerad produktråning finns tillgänglig för att ge en bredare utbildning i rillade mekaniska system.

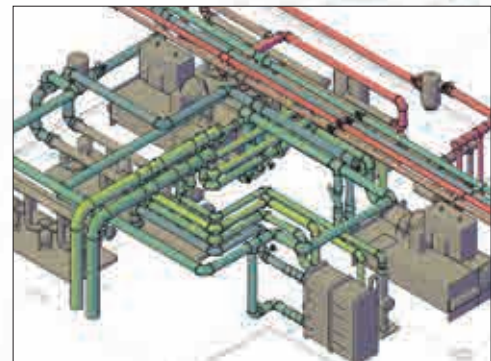

Tekniska tjänster

Anmärkningar





INDEX

Sökordsindex

(Sida 1 av 2)

Sökord	Sidan	Sökord	Sidan
"Y"-filter, Figur 760P	80 - 81	Vinkelrör, 90° Figur 210	40
10 års begränsad garanti	163	Elektrisk kontinuitet	26
11 1/4° vinkelrör, figurerna 211 & 311	44	Ändkåpor med gängade utlopp enligt ISO R7	48 - 49
22 1/2° vinkelrör, figurerna 212 & 312	43	Ändkåpor, Figur 460	102
45° Vinkelrör, Figurer 201 & 301	42	Ändkåpor, Figurer 260 & 360	47
45° Vinkelrör, Figurer 201LR	42	Expansion/förkortning	130
45° Lateral, Figur 314	61	Expansionsskarv, Figur ALG	89
45° Reducerstycken Lateral, Figur 325	62	Expansionsskarv, Figur ANS	90
45° Vinkelrör i rostfritt stål, Figur 401	100	Expansionsskarv, Figur RXAG	88
90° Vinkelrör, Figur 210	40	Index med figurnummer	162
90° Vinkelrör med lång radie, Figurer 210LR & 310LR	41	Första tätningen	118
90° Vinkelrör i rostfritt stål, Figur 410	100	Tabell för förbindelsens friktionsresistans	39
Adapterbrickor, Fläns	32	Förbindelsespecifikationer, system i rostfritt stål	95
Adapter, Teknisk data för fläns	33	Kopplingspecifikationer	39
Adaptrar, Fläns Figur 343 & 344	34 - 35	Flänsadapter	119
Adaptrar, Fläns Figur 71	31	Tekniska data, flänsadapter	33
Organförteckningar och godkännanden	11	Innehållsförteckning, flänsadapter	30
Rekommendationer för luft, vatten och kemikalier	119 - 121	Flänsadapter, Figurer 343 & 344	34 - 35
Vinkelböjning	130	Flänsadapter, Figurer 443 & 444	99
Vinkelrörelse	136	Flänsadapter, Figur 71	31
Godkända kroppar	11	Specifikationer för flänsborrning	144
ASME standardnotering	27	Flänsförsedda gummibälgar, Figur FSF	91
Organisationer	11	Flexibla kopplingar, Figur 705	21
Basmaterial & metoder	146	Flexibla Kopplingar, i tung drift Figur 707	22 - 23
Bälgar, Figur FSF Gummifläns	91	Flexibla skarvar	130, 134
Byggservicesystem - avkylning	148	Flexibla reducerstycken kopplingar, Figur 716	24
Byggservicesystem - uppvärmning	149	Flexibel eftermodifiering och reparation	8
Fjärilsventiler modell B303	75 - 77	Friktionsmotståndstabell, förbindelse	39
Centralstans	109	Galvaniserad yta, elektrisk kontinuitet	26
Backventiler, modell CV-1 rillad ände	78 - 79	Rekommendationer för lpackningsluft, vatten och kemikalier	119 - 121
Rekommendationer för kemikalier, vatten & luft	119 - 121	Packningskvalitet & rekommendationer	118
Kretsbalanseringsventiler med rillade ändar	84	Smörjmedel för packningar	122
Kretsbalanseringsventiler med isoleringssatser	86	Packningstätning	118
Kretsbalanseringsventiler med MC2-dator	86	Packningsstilar	119
Kretsbalanseringsventiler med gängade ändar	85	Mätare	110
Dator, modell MC2	86	Växeloperatörer, modell B303 fjärilsventiler	75 - 77
Koncentriska reducerstycken, Figur 450	104	Allmänna kodgrupper	11
Koncentriska reducerstycken, Figur 250 & 350	55 - 57	Globala beteckningar för rörstorlekar	143
Kontinuitet, elektrisk	26	Global närvaro/lokal service	9
Förkortning/expansion	130	Myndigheter	11
Omvandlingsdiagram, metriska/brittiska mått	145	Mätstation med rillad ände, Figur 70607	87
Specifikationer för avkylningsystem	148	Rillade mätband	109
Information om installation av kopplingar	27	Rilla x gängnippel, hona, Figur 305	63
Kopplingspecifikationer, system i rostfritt stål	95	Rilla x gängnippel, hane, Figur 304	63
Kopplingar, flexibla Figur 705	21	Innehållsförteckning, rillade kopplingar	16
Kopplingar, flexibla i tung drift Figur 707	22 - 23	Fjärilsventiler med rillade ändar modell B303	75 - 77
Kopplingar, flexibla reducerstycken Figur 716	24	Backventiler med rillade ändar, modell CV-1	78 - 79
Kopplingar, stela Figur 772	18 - 19	Innehållsförteckning, rillade kopplingar	38
Kopplingar, stela Figur 774	20	Specifikationer för värmesystem	149
Kopplingar, övergång Figur 7706T	25	Flexibla kopplingar för tung drift, Figur 707	22 - 23
Korskoppling, Figur 227	46	Reservdelar till hålskärningsverktyg	108
Standardspecifikationer för spårkapning	113 - 114	Systemet bakom artikelnummer	13
Böjning och felinriktning	133	Tabell för konvertering av metriska och brittiska mått	145
Pålitlighet	10	Installationsinformation, koppling	27
Konstruktion	130	Isoleringssatser, modell CB800	86
Design till konstruktion, din partner från	152	ISO 9001:2008-certifierad	12
Dielektriska inlopp, Figurer 407GT	92	ISO R7-gängade utlopp, ändkåpor	49
Dielektriska inlopp, Figurer 407T	92	Skarv, Figur ALG expansion	89
Spridare, insugning Figur 725G	82	Skarv, Figur ANS expansion	90
Borrspäckningar för fläns	144	Skarv, Figur RXAG expansion	88
Excentriska reducerstycken, Figur 251 & 351	58 - 60	Laboratorier	11
vinkelrör, 11 1/4° figurerna 211 & 311	44	Lateral, 45° Figur 314	61
vinkelrör, 22 1/2° figurerna 212 & 312	43	Spakoperatörer, modell B303 fjärilsventiler	75 - 77
Vinkelrör, 45° Figurer 201 & 301	42	Linjär rörelse	135
Vinkelrör, 45° Figur 201LR	42	Linjär rörelse (flexibla kopplingar)	130

Sökordsindex

(Sida 2 av 2)

Sökord	Sidan	Sökord	Sidan
Vinkelrör med lång radie, 90° Figurer 210LR & 310LR	41	Innehållsförteckning, utloppsförbindelser	66
MC2-dator, kretsbalanseringsventiler	86	Innehållsförteckning, system i rostfritt stål	94
Mekaniska T-rör – rillade, Figur 730	70 - 72	Tekniska data, Flänsadapter	33
Mekaniska T-rör – Gängad, Figur 730	67 - 69	T-kopplingar, Figur 419	101
Mätstation, Figur 70607 rillad ände	87	T-kopplingar, Figurer 219 & 319	45
Tabell för konvertering av metriska och brittiska mått	145	Termisk förkortning	132
Felinriktning och böjning	133	Termisk expansion	132
Rörelse	135 - 136	Termisk rörelse	131 - 132
Buller och vibration	10	Övergångskopplingar, Figur 7706T	25
Utloppsförbindningar	117, 125	Tri-seal-packning för frys	117
Innehållsförteckning, utloppsförbindningar	66	Typisk generell specifikation	145
Målad yta, elektrisk kontinuitet	26	Typisk styrningsspecifikation	146
Index med artikelnummer	158 - 161	Typiska specifikationer, Byggservicesystem - avkylning	148
Artikelnummer, hur man sätter ihop	13	Typiska specifikationer, Byggservicesystem - uppvärmning	149
Rördata	138	Typiska specifikationer, Byggservicesystem - rörläggning	147
Rörens konstruktionsdata tryckvärde, rostfritt stål	142	Innehållsförteckning, ventiler och tillbehör	74
Verktyg för rörpreparering	107	Backventiler, modell CV-1 rillad ände	78 - 79
Globala beteckningar för rördimensioner	143	Smidighet	10
Rörstativ	107	Vertikala rör	137
Rörsupport	134 - 136	Brickor, flänsadapter	32
Rörläggningsspecifikationer	147	Rekommendationer för vatten, luft & kemikalier	119 - 121
PN10/PN16, BS4504	31	Dielektriska inlopp, Figurer 407GT & 407T	92
Innehållsförteckning, prepareringsutrustning	106	Webbplats	14
Tryckvärden (bar) på stålror av ISO-storlek	140 - 141	Varför GRINNELL?	9
Tryckvärden (psi) för ett spårvalsat stålror med en lätt vägg	139	Varför rillat?	8
Funktioner och fördelar med produkten	10	Arbetstryckvärden på stålror av ISO-storlek	140 - 141
Värde, datatryck för rör i rostfritt stål	142	Arbetstryckvärden för ett spårvalsat stålror med en lätt vägg	139
Reducerande koppling	117, 126		
Reducerande flexibla kopplingar, Figur 716	24		
Reducerande lateral, 45° Figur 325	62		
Reducerande T-koppling (rilla x rilla x invändig BSP-gänga, hona)	54		
Reducerande T-kopplingar, Figur 421	103		
Reducerande T-kopplingar, Figur 221	50 - 53		
Reducerande T-kopplingar, Figur 321	50 - 53		
Ersättningspackningar för Figur 705	123 - 124		
Ersättningspackningar för, Figur 730	127		
Motståndstabell, förbindelsefriktion	39		
Stela kopplingar, Figur 772	18 - 19		
Stela kopplingar, Figur 774	20		
Stela skarvar	130, 134		
Rilsan-lackade flexibla kopplingar, Figur 705R	98		
Standardspecifikationer för spårvalsning	111 - 112		
Rotationsrörelse	135		
Gummibälgar, flänsförsedda Figur FSF	91		
Andra tätningen	118		
Specifikation, kretsbalanseringsventiler	83		
Specifikation, skuret spår	113 - 114		
Specifikation, förbindelser	39		
Specifikation, flänsborrning	144		
Specifikation, spårvals	111 - 112		
Vinkelrör i rostfritt stål, 45° Figur 401	100		
Vinkelrör i rostfritt stål, 90° Figur 410	100		
Flexibla kopplingar i rostfritt stål, Figur 405	97		
Datatryckvärde för rör i rostfritt stål	142		
Stela kopplingar i rostfritt stål, Figur 472	96		
Specifikationer för kopplingssystem i rostfritt stål	95		
Specifikationer för förbindelse-system i rostfritt stål	95		
Innehållsförteckning, system i rostfritt stål	94		
Standard	117		
"Y"-filter, Figur 760P	80 - 81		
Insugningsspridare, Figur 725G	82		
Överlägsen kvalitet	10		
Innehållsförteckning, flänsadapter	30		
Innehållsförteckning, rillade kopplingar	16		
Innehållsförteckning, rillade förbindelser	38		

Artikelnummerindex

(Sida 1 av 4)

Artikelnr.	Sidan	Artikelnr.	Sidan	Artikelnr.	Sidan	Artikelnr.	Sidan	Artikelnr.	Sidan
10BUNA	124	20SILICONE	124	221M02520*	50	250M06353*	56	311F00219*	44
10EPDM	123	20VITON	124	221M02615*	50	250M08052*	56	311F00273*	44
10EPDM-DVGW	123	210LR0060*	41	221M02620*	50	250M08062*	56	311F00324*	44
10EPDM-PW	123	210LR0073*	41	221M03010*	50	251A03025*	58	311F00355*	44
10SILICONE	124	210LR0076*	41	221M03020*	50	251A04225*	58	311F00406*	44
10VITON	124	210LR0089*	41	221M03025*	50	251A05342*	58	311F00457*	44
11BUNA	124	210LR0114*	41	221M03026*	50	251A06353*	59	311F00508*	44
11BUNA71	125	210LR0139*	41	221M04220*	50	25BUNA	124	311F00610*	44
11EPDM	123	210LR0141*	41	221M04225*	50	25BUNA71	125	312F00073*	43
11EPDM-DVGW	123	210LR0165*	41	221M04226*	50	25EPDM	123	312F00141*	43
11EPDM-PW	123	210LR0168*	41	221M04230*	50	25EPDM-PW	123	312F00165*	43
11EPDM-TRI	123	210LR0219*	41	221M05230*	50	25EPDM-TRI	123	312F00219*	43
11EPDM71	125	210LR0273*	41	221M05242*	51	25EPDM71	125	312F00273*	43
11SILICONE	124	210LR0324*	41	221M06230*	51	25SILICONE	124	312F00324*	43
11VITON	124	210LR0355*	41	221M06242*	51	25VITON	124	312T00355*	43
12BUNA	124	210LR0406*	41	221M06320*	51	260M00034*	47	312T00406*	43
12EPDM	123	210M00034*	40	221M06325*	51	260M00042*	47	312T00457*	43
12EPDM-DVGW	123	210M00042*	40	221M06326*	51	260M00048*	47	312T00508*	43
12EPDM-PW	123	210M00048*	40	221M06330*	51	260M00060*	47	312T00610*	43
12EPDM-TRI	123	210M00060*	40	221M06342*	51	260M00073*	47	314F00034*	61
12SILICONE	124	210M00073*	40	221M06352*	51	260M00076*	47	314F00042*	61
12VITON	124	210M00076*	40	221M08052*	51	260M00089*	47	314F00048*	61
13BUNA	124	210M00089*	40	221M08062*	51	260M00114*	47	314F00060*	61
13BUNA71	125	210M00108*	40	222M0139*	46	260M00139*	47	314F00076*	61
13EPDM	123	210M00114*	40	222V42262	54	260M00141*	47	314F00089*	61
13EPDM-DVGW	123	210M00133*	40	227M00042*	46	260M00159*	47	314F00114*	61
13EPDM-PW	123	210M00139*	40	227M00048*	46	260M00165*	47	314F00139*	61
13EPDM-TRI	123	210M00141*	40	227M00060*	46	260M00168*	47	314F00165*	61
13EPDM71	125	210M00159*	40	227M00073*	46	260M00219*	47	314F00168*	61
13SILICONE	124	210M00165*	40	227M00076*	46	260M00273*	47	314F00219*	61
13VITON	124	210M00168*	40	227M00089*	46	260M00324*	47	314F00273*	61
14EPDM	123	210M00219*	40	227M00108*	46	26BUNA	124	314F00324*	61
14SILICONE	124	210M00273*	40	227M00114*	46	26BUNA71	125	319T00355*	45
14VITON	124	210M00324*	40	227M00168*	46	26EPDM	123	319T00406*	45
15BUNA	124	211A00042*	44	227M00219*	46	26EPDM-DVGW	123	319T00457*	45
15EPDM	123	211A00048*	44	227M002732	46	26EPDM-PW	123	319T00508*	45
15EPDM-DVGW	123	211A00060*	44	227M003242	46	26EPDM-TRI	123	319T00610*	45
15EPDM-PW	123	211A00089*	44	24EPDM	123	26EPDM71	125	321F01152*	51
15EPDM-TRI	123	211A00114*	44	24VITON	124	26SILICONE	124	321F01162*	52
15SILICONE	124	211A00168*	44	250A01163*	56	26VITON	124	321F01352*	52
15VITON	124	211M00076*	44	250A01180*	56	2BUNA730	127	321F01362*	52
16EPDM	123	211M00139*	44	250A01311*	56	2EPDM730	127	321F02010*	50
16SILICONE	124	211M00165*	44	250A01380*	56	301T00355*	42	321F03015*	50
16VITON	124	212A00042*	43	250A01512*	55	301T00406*	42	321F05226*	50
18EPDM	123	212A00048*	43	250A03015*	55	301T00457*	42	321F05325*	51
18VITON	124	212A00060*	43	250A06330*	56	301T00508*	42	321F05330*	51
1BUNA730	127	212A00089*	43	250A08042*	56	301T00610*	42	321F05342X	51
1EPDM730	127	212A00114*	43	250A08063*	56	304H000342	63	321F06220*	51
201LR00355*	42	212A00168*	43	250M01162*	56	304H000422	63	321F06226*	51
201LR00406*	42	212M00076*	43	250M01210*	55	304H000482	63	321T01120*	51
201M00034*	42	212M00139*	43	250M01510*	55	304H000602	63	321T01130*	51
201M00042*	42	219M00042*	45	250M02010*	55	304H000762	63	321T01142*	51
201M00048*	42	219M00048*	45	250M02012*	55	304H000892	63	321T01163*	52
201M00060*	42	219M00060*	45	250M02015*	55	305H000342	63	321T01180*	52
201M00073*	42	219M00073*	45	250M02520*	55	305H000422	63	321T01311*	52
201M00076*	42	219M00076*	45	250M02612*	55	305H000482	63	321T01330*	52
201M00089*	42	219M00089*	45	250M02615*	55	305H000602	63	321T01342*	52
201M00108*	42	219M00114*	45	250M02620*	55	305H000762	63	321T01363*	52
201M00114*	42	219M00139*	45	250M03020*	55	305H000892	63	321T01380*	52
201M00133*	42	219M00141*	45	250M03025*	55	30BUNA	124	321T01411*	52
201M00139*	42	219M00165*	45	250M03026*	55	30BUNA71	125	321T01413*	52
201M00141*	42	219M00168*	45	250M04220*	55	30EPDM	123	321T01442*	52
201M00159*	42	219M00219*	45	250M04225*	55	30EPDM-DVGW	123	321T01463*	52
201M00165*	42	219M00273*	45	250M04226*	55	30EPDM-PW	123	321T01480*	52
201M00168*	42	219M00324*	45	250M04230*	55	30EPDM-TRI	123	321T01611*	52
201M00219*	42	219M00355*	45	250M05230*	55	30EPDM71	125	321T01613*	52
201M00273*	42	219M00406*	45	250M05242*	55	30SILICONE	124	321T01614*	52
201M00324*	42	21EPDM	123	250M05342*	55	30VITON	124	321T01642*	52
20BUNA	124	21VITON	124	250M06230*	55	310T00355*	41	321T01663*	52
20BUNA71	125	221A08042*	51	250M06242*	55	310T00406*	41	321T01680*	52
20EPDM	123	221A08063*	51	250M06252*	56	310T00457*	41	321T01811*	53
20EPDM-DVGW	123	221M01142*	51	250M06320*	56	310T00508*	41	321T01813*	53
20EPDM-PW	123	221M01163*	52	250M06326*	56	310T00610*	41	321T01814*	53
20EPDM-TRI	123	221M01180*	52	250M06342*	56	311F00073*	44	321T01816*	53
20EPDM71	125	221M02015*	50	250M06352*	56	311F00141*	44	321T01863*	52

* = 1 för röd lack (RAL 3000), 2 för varmförzinkad finish, eller 5 för vit lack, RAL9010 (där det är tillgängligt)

Artikelnummerindex

(Sida 2 av 4)

Artikelnr.	Sidan	Artikelnr.	Sidan	Artikelnr.	Sidan	Artikelnr.	Sidan	Artikelnr.	Sidan
321T01880*	53	344T00610*	35	351T01480*	59	401H000764	100	421H026154	103
321T02111*	53	350F01142*	56	351T01611*	60	401H000894	100	421H026204	103
321T02113*	53	350F01152*	56	351T01613*	60	401H001144	100	421H030204	103
321T02114*	53	350F01342*	56	351T01614*	60	401H001394	100	421H030264	103
321T02116*	53	350F01362*	56	351T01680*	60	401H001684	100	421H042204	103
321T02118*	53	350F01363*	56	351T01813*	60	401H002194	100	421H042264	103
321T02163*	53	350F02610*	55	351T01814*	60	401H002734	100	421H042304	103
321T02180*	53	350F04241*	55	351T01816*	60	401H003244	100	421H052304	103
321T02411*	53	350F06361*	56	351T02111*	60	405MD00344	97	421H052424	103
321T02413*	53	350F06362*	56	351T02113*	60	405MD00424	97	421H063204	103
321T02414*	53	350F08053*	56	351T02114*	60	405MD00484	97	421H063264	103
321T02416*	53	350T01411*	57	351T02116*	60	405MD00604	97	421H063304	103
321T02418*	53	350T01413*	57	351T02118*	60	405MD00604D	97	421H063424	103
321T02421*	53	350T01462*	56	351T02411*	60	405MD00734	97	421H063524	103
321T02480*	53	350T01463*	56	351T02413*	60	405MD00764	97	421H080424	103
322F020202	54	350T01480*	56	351T02414*	60	405MD00764D	97	421H080524	103
322F026202	54	350T01611*	57	351T02416*	60	405MD00894	97	421H080634	103
322F026252	54	350T01613*	57	351T02418*	60	405MD00894D	97	42BUNA	124
322F030202	54	350T01614*	57	351T02421*	60	405MD01144	97	42BUNA71	125
322F030252	54	350T01680*	57	360T00355*	47	405MD01144D	97	42EPDM	123
322F042202	54	350T01813*	57	360T00406*	47	405MD01394	97	42EPDM-DVGW	123
322F042262	54	350T01814*	57	360T00457*	47	405MD01394D	97	42EPDM-PW	123
325F01042*	62	350T01816*	57	360T00508*	47	405MD01414	97	42EPDM-TRI	123
325F01052*	62	350T02111*	57	360T00610*	47	405MD01684	97	42EPDM71	125
325F01063*	62	350T02113*	57	361M00060*	49	405MD01684D	97	42SILICONE	124
325F01080*	62	350T02114*	57	361M00076*	49	405MD02194	97	42VITON	124
325F01242*	62	350T02116*	57	361M00089*	49	405MD02194D	97	443H000424	99
325F01263*	62	350T02118*	57	361M00114*	49	407GT00422	92	443H000484	99
325F01280*	62	350T02411*	57	361M00139*	49	407GT00482	92	443H000604	99
325F03020*	62	350T02413*	57	361M00141*	49	407GT00602	92	443H000764	99
325F03026*	62	350T02414*	57	361M00165*	49	407GT00732	92	443H000894	99
325F04220*	62	350T02416*	57	361M00168*	49	407GT00892	92	443H001144	99
325F04226*	62	350T02418*	57	361M00219*	49	407GT01142	92	443H001394	99
325F04230*	62	350T02421*	57	361M00273*	49	407T000212	92	443H001684	99
325F05220*	62	351F01142*	59	362M00076*	49	407T000262	92	444H002194	99
325F05230*	62	351F01152*	59	362M00089*	49	407T000342	92	444H002734	99
325F05242*	62	351F01153*	59	362M00114*	49	407T000422	92	444H003244	99
325F06220*	62	351F01162*	59	362M00139*	49	407T000482	92	450H011634	104
325F06230*	62	351F01163*	59	362M00141*	49	407T000602	92	450H011804	104
325F06242*	62	351F01180*	59	362M00165*	49	407T000732	92	450H012104	104
325F06252*	62	351F01342*	59	362M00168*	49	407T000892	92	450H013114	104
325F06320*	62	351F01362*	59	362M00219*	49	407T001142	92	450H013804	104
325F06330*	62	351F01363*	59	362M00273*	49	410H000344	100	450H015104	104
325F06342*	62	351F01380*	59	363M00060*	48	410H000424	100	450H015124	104
325F06352*	62	351F01411*	59	363M00076*	48	410H000484	100	450H020154	104
325F08042*	62	351F02010*	58	363M00089*	48	410H000604	100	450H026154	104
325F08052*	62	351F02012*	58	363M00114*	48	410H000764	100	450H026204	104
325F08063*	62	351F02015*	58	363M00139*	48	410H000894	100	450H030154	104
327F00141*	46	351F02615*	58	363M00141*	48	410H001144	100	450H030204	104
327F00165*	46	351F02620*	58	363M00165*	48	410H001394	100	450H030264	104
343F00060*	34	351F03020*	58	363M00168*	48	410H001684	100	450H042204	104
343F00076*	34	351F03026*	58	363M00219*	48	410H002194	100	450H042264	104
343F00089*	34	351F04220*	58	364M00060*	48	410H002734	100	450H042304	104
343F00108*	34	351F04226*	58	364M00076*	48	410H003244	100	450H052304	104
343F00114*	34	351F04230*	58	364M00089*	48	419H000344	101	450H052424	104
343F00133*	34	351F05230*	58	364M00114*	48	419H000424	101	450H063424	104
343F00139*	34	351F05242*	58	364M00139*	48	419H000484	101	450H063524	104
343F00159*	34	351F06220*	58	364M00141*	48	419H000604	101	450H080424	104
343F00165*	34	351F06230*	58	364M00165*	48	419H000764	101	450H080524	104
343F00168*	34	351F06242*	58	364M00168*	48	419H000894	101	450H080634	104
343F00219*	34	351F06252*	58	364M00219*	48	419H001144	101	460H000344	102
343F00273*	34	351F06320*	58	365M00060*	48	419H001394	101	460H000424	102
343F00324*	34	351F06330*	58	365M00076*	48	419H001684	101	460H000484	102
343T00355*	35	351F06342*	59	365M00089*	48	419H002194	101	460H000604	102
343T00406*	35	351F06352*	59	365M00114*	48	419H002734	101	460H000764	102
343T00457*	35	351F08030*	59	365M00139*	48	419H003244	101	460H000894	102
343T00508*	35	351F08042*	59	365M00165*	48	41BUNA	124	460H001144	102
343T00610*	35	351F08052*	59	365M00168*	48	41EPDM	123	460H001394	102
344F00219*	34	351F08053*	59	365M00219*	48	421H011634	103	460H001684	102
344F00273*	34	351F08062*	59	38BUNA730	127	421H011804	103	460H002194	102
344F00324*	34	351F08063*	59	3EPDM730	127	421H013114	103	460H002734	102
344T00355*	35	351T01411*	60	401H000344	100	421H013804	103	460H003244	102
344T00406*	35	351T01413*	60	401H000424	100	421H020104	103	472MD00424	96
344T00457*	35	351T01462*	59	401H000484	100	421H020124	103	472MD00484	96
344T00508*	35	351T01463*	59	401H000604	100	421H020154	103	472MD00604	96

* = 1 för röd lack (RAL 3000), 2 för varmförzinkad finish, eller 5 för vit lack, RAL9010 (där det är tillgängligt)

Se baksidan för landsspecifik kontaktinformation

Artikelnummerindex

(Sida 3 av 4)

Artikelnr.	Sidan	Artikelnr.	Sidan	Artikelnr.	Sidan	Artikelnr.	Sidan	Artikelnr.	Sidan
472MD00604D	96	70010E	122	707AE0073*	22	730AG8042*	72	760P001681	80
472MD00734	96	70011B	122	707AE0076*	22	730AT2005*	67	760P002191	80
472MD00764	96	70011E	122	707AE0089*	22	730AT2007*	67	760P002731	80
472MD00764D	96	70013B	122	707AE0114*	22	730AT2010*	67	760P003241	80
472MD00894	96	70013E	122	707AE0139*	22	730AT2012*	67	7706T2526*	25
472MD00894D	96	70015B	122	707AE0141*	22	730AT2015*	67	7706T6362*	25
472MD01144	96	70015E	122	707AE0165*	22	730AT2505*	67	772AE0355*	19
472MD01144D	96	705ME0034*	21	707AE0168*	22	730AT2507*	67	772AE0406*	19
472MD01394	96	705ME0042*	21	707AE0199*	23	730AT2510*	67	772AE0457*	19
472MD01394D	96	705ME0048*	21	707AE0273*	23	730AT2512*	67	772AE0508*	19
472MD01414	96	705ME0060*	21	707AE0324*	23	730AT2515*	67	772AE0610*	19
472MD01684	96	705ME0073*	21	707AE0355*	23	730AT2605*	67	772ME0042*	18
472MD01684D	96	705ME0076*	21	707AE0406*	23	730AT2607*	67	772ME0048*	18
472MD02194	96	705ME0089*	21	707AE0457*	23	730AT2610*	67	772ME0060*	18
472MD02194D	96	705ME0108*	21	707AE0508*	23	730AT4212*	68	772ME0073*	18
472MD02734	96	705ME0114*	21	707AE0610*	23	730AT4215*	68	772ME0076*	18
472MD02734D	96	705ME0133*	21	707AE0622*	22	730AT4251*	69	772ME0089*	18
472MD03244	96	705ME0139*	21	716AE2015*	24	730AT6220*	69	772ME0114*	18
48BUNA730	127	705ME0141*	21	716AE2520*	24	730AT6226*	69	772ME0139*	18
4EPDM730	127	705ME0159*	21	716AE3020*	24	730AT6230*	69	772ME0141*	18
51BUNA	124	705ME0165*	21	716AE3025*	24	730AT6315*	69	772ME0165*	18
51EPDM	123	705ME0168*	21	716AE4220*	24	730AT6320*	69	772ME0168*	18
52BUNA	124	705ME0200*	21	716AE4225*	24	730AT6326*	69	772ME0219*	18
52BUNA71	125	705ME0219*	21	716AE4230*	24	730AT6330*	69	772ME0273*	19
52EPDM	123	705ME0273*	21	716AE5342*	24	730AT8020*	69	772ME0324*	19
52EPDM-DVGW	123	705ME0324*	21	716AE6342*	24	730AT8026*	69	772MT0042*	18
52EPDM-PW	123	705MES042R	98	716AE6353*	24	730AT8030*	69	772MT0048*	18
52EPDM-TRI	123	705MES048R	98	716AE8063*	24	730MG2520*	70	772MT0060*	18
52EPDM71	125	705MES060R	98	716AE8260*	24	730MG2612*	70	772MT0060*D	18
52SILICONE	124	705MES076R	98	716ME3026*	24	730MG2615*	70	772MT0073*	18
52VITON	124	705MES089R	98	716ME4226*	24	730MG2620*	70	772MT0076*	18
53BUNA71	125	705MES114R	98	716ME5242*	24	730MG3012*	70	772MT0076*D	18
53EPDM71	125	705MES139R	98	716ME6242*	24	730MG3015*	70	772MT0089*	18
595900020	79	705MES141R	98	71DAE0060*	31	730MG3020*	70	772MT0089*D	18
595900025	79	705MES165R	98	71DAE0076*	31	730MG4220*	70	772MT0114*	18
595900030	79	705MES168R	98	71DAE0089*	31	730MG4225*	70	772MT0114*D	18
595900040	79	705MES219R	98	71DAE0114*	31	730MG4226*	70	772MT0139*	18
595900050	79	705MT0034*	21	71DAE0165*	31	730MG4230*	70	772MT0139*D	18
595900060	79	705MT0042*	21	71DAE0168*	31	730MG5315*	70	772MT0141*	18
595900076	79	705MT0048*	21	71DAE0273*	31	730MG5320*	71	772MT0165*	18
595900080	79	705MT0060*	21	71DAE8273*	31	730MG5325*	71	772MT0168*	18
595900100	79	705MT0060*D	21	71DME0139*	31	730MG5326*	71	772MT0168*D	18
595900120	79	705MT0073*	21	71DME0219*	31	730MG5330*	71	772MT0219*	18
595900139	79	705MT0076*	21	71DME0324*	31	730MG6212*	71	772MT0219*D	18
595900165	79	705MT0076*D	21	71DME8219*	31	730MG6215*	71	772MT0273*	19
58BUNA730	127	705MT0089*	21	71DME8324*	31	730MG6312*	71	772MT0273*D	19
5EPDM730	127	705MT0089*D	21	725G10X10*	82	730MT2520*	67	772MT0324*	19
61BUNA	124	705MT0108*	21	725G12X12*	82	730MT2612*	67	774ME0034*	20
61EPDM	123	705MT0114*	21	725G25X25*	82	730MT2615*	67	774ME0042*	20
62BUNA	124	705MT0114*D	21	725G2X2*	82	730MT2620*	67	774ME0048*	20
62BUNA71	125	705MT0133*	21	725G3X3*	82	730MT3005*	68	774ME0060*	20
62EPDM	123	705MT0139*	21	725G4X4*	82	730MT3007*	68	774ME0073*	20
62EPDM-PW	123	705MT0139*D	21	725G5X5*	82	730MT3010*	68	774ME0076*	20
62EPDM-TRI	123	705MT0141*	21	725G6X6*	82	730MT3012*	68	774ME0089*	20
62EPDM71	125	705MT0159*	21	725G8X8*	82	730MT3015*	68	774ME0114*	20
62SILICONE	124	705MT0165*	21	730AG2012*	70	730MT3020*	68	774ME0139*	20
62VITON	124	705MT0168*	21	730AG2015*	70	730MT4205*	68	774ME0141*	20
63BUNA	124	705MT0168*D	21	730AG2512*	70	730MT4207*	68	774ME0165*	20
63BUNA71	125	705MT0200*	21	730AG4212*	70	730MT4210*	68	774ME0168*	20
63EPDM	123	705MT0219*	21	730AG4215*	70	730MT4220*	68	774ME0219*	20
63EPDM-DVGW	123	705MT0219*D	21	730AG6220*	71	730MT4226*	68	774ME0273*	20
63EPDM-PW	123	705MT0273*	21	730AG6225*	71	730MT4230*	68	774ME0324*	20
63EPDM-TRI	123	705MT0273*D	21	730AG6226*	71	730MT5315*	68	774MT0034*	20
63EPDM71	125	705MT0324*	21	730AG6230*	71	730MT5320*	68	774MT0042*	20
63SILICONE	124	7060751	87	730AG6242*	71	730MT5326*	68	774MT0048*	20
63VITON	124	7060752	87	730AG6315*	71	730MT5330*	68	774MT0060*	20
6BUNA730	127	7060753	87	730AG6320*	71	730MT6212*	68	774MT0073*	20
6EPDM730	127	7060754	87	730AG6325*	71	730MT6312*	69	774MT0076*	20
70006B	122	7060755	87	730AG6326*	71	760P000601	80	774MT0089*	20
70006E	122	7060756	87	730AG6330*	71	760P000731	80	774MT0114*	20
70008B	122	7060757	87	730AG6342*	72	760P000761	80	774MT0139*	20
70008E	122	7060758	87	730AG8020*	72	760P000881	80	774MT0141*	20
70009B	122	707AE0034*	22	730AG8025*	72	760P001141	80	774MT0165*	20
70009E	122	707AE0048*	22	730AG8026*	72	760P001391	80	774MT0168*	20
70010B	122	707AE0060*	22	730AG8030*	72	760P001651	80	774MT0219*	20

* = 1 för röd lack (RAL 3000), 2 för varmförzinkad finish, eller 5 för vit lack, RAL9010 (där det är tillgängligt)

Artikelnummerindex

(Sida 4 av 4)

Artikelnr. Sidan	Artikelnr. Sidan	Artikelnr. Sidan			
774MT0273*	20	BUNA2520	126	HOLESAW38	108
774MT0324*	20	BUNA2620	126	HOLESAW44	108
7BUNA730	127	BUNA3020	126	HOLESAW50	108
7EPDM730	127	BUNA3025	126	HOLESAW63	108
8000B.	122	BUNA3026	126	HOLESAW70	108
80BUNA	124	BUNA4220	126	HOLESAW89	108
80BUNA71	125	BUNA4225	126	HOLESAWCP	108
80EPDM	123	BUNA4226	126	HOLESAWCP5	108
80EPDM-DVGW	123	BUNA4230	126	HOLESAWDP	108
80EPDM-PW	123	BUNA5242	126	INSDIN060M	32
80EPDM-TRI	123	BUNA5342	126	INSDIN076M	32
80EPDM71	125	BUNA6242	126	INSDIN089M	32
80SILICONE	124	BUNA6342	126	INSDIN114M	32
80VITON	124	BUNA6353	126	INSDIN139M	32
8BUNA730	127	BUNA8063	126	INSDIN165M	32
8EPDM730	127	CB8000505	85	INSDIN168M	32
9BUNA730	127	CB8000755	85	INSDIN219M	32
9EPDM730	127	CB8001005	85	INSDIN273M	32
ALG0034	89	CB8001104	84	INSDIN324M	32
ALG0042	89	CB8001204	84	STANS	109
ALG0048	89	CB8001255	85	RJ-624	107
ALG0060	89	CB8001394	84	RXAG034	88
ALG0073	89	CB8001505	85	RXAG042	88
ALG0076	89	CB8001654	84	RXAG048	88
ANS0089	90	CB8002005	85	RXAG060	88
ANS0114	90	CB8002504	84	RXAG076	88
ANS0139	90	CB8003004	84	RXAG089	88
ANS0141	90	CB8004004	84	RXAG114	88
ANS0165	90	CB8005004	84	RXAG139	88
ANS0168	90	CB8006004	84	RXAG168	88
ANS0219	90	CB8007604	84	RXAG219	88
B30310EG	77	CB8008004	84	RXAG273	88
B30310TG	77	CLIP0103	26	RXAG300	88
B30312EG	77	CLIP0406	26	VERSION	107
B30312TG	77	CLIP0812	26	VR69-252	122
B30320EG	77	EPDM2015	126	ZKLIM024	109
B30320EL	76	EPDM2520	126		
B30320TG	77	EPDM2620	126		
B30320TL	76	EPDM3020	126		
B30325EG	77	EPDM3025	126		
B30325EL	76	EPDM3026	126		
B30325TG	77	EPDM4220	126		
B30325TL	76	EPDM4225	126		
B30326EG	77	EPDM4226	126		
B30326EL	76	EPDM4230	126		
B30326TG	77	EPDM5242	126		
B30326TL	76	EPDM5342	126		
B30330EG	77	EPDM6242	126		
B30330EL	76	EPDM6342	126		
B30330TG	77	EPDM6353	126		
B30330TL	76	EPDM8063	126		
B30340EG	77	FSF0050E	91		
B30340EL	76	FSF0065E	91		
B30340TG	77	FSF0080E	91		
B30340TL	76	FSF0100E	91		
B30350EG	77	FSF0125E	91		
B30350EL	76	FSF0150E	91		
B30350TG	77	FSF0200E	91		
B30350TL	76	FSF0250E	91		
B30356EG	77	FSF0300E	91		
B30356EL	76	FSF1200E	91		
B30356TG	77	FSF1250E	91		
B30356TL	76	FSF1300E	91		
B30360EG	77	MÅTARE	110		
B30360EL	76	GRINBAND	109		
B30360TG	77	GROO10A-UK	107		
B30366EG	77	SPÅRMASKIN 01	107		
B30366EL	76	SPÅRMASKIN 02	107		
B30366TG	77	SPÅRMASKIN 10A	107		
B30366TL	76	HCTOOL	108		
B30380EG	77	HOLESAW114	108		
B30380EL	76	HOLESAW22	108		
B30380TG	77	HOLESAW24	108		
B30380TL	76	HOLESAW25	108		
BUNA2015	126	HOLESAW35	108		

* = 1 för röd lack (RAL 3000), 2 för varmförzinkad finish, eller 5 för vit lack, RAL9010 (där det är tillgängligt)

Figurnummerindex

Figurnummer	Sidan	Sökord	Sidan
Figur 201 45° krök	.42	Figur 705 Flexibla kopplingar	.21
Figur 201LR 45° vinkelrör	.42	Figur 705 ersättningspackningar	123 - 124
Figur 210 90° krök	.40	Figur 705R Rilsan-belagd flexibel koppling	.98
Figurer 210LR 90° vinkelrör med lång radie	.41	Figur 70607 Mätstation	.87
Figur 211 11 1/4° vinkelrör	.44	Figur 707 Flexibla kopplingar för tung drift	22 - 23
Figur 212 22 1/2° vinkelrör	.43	Figur 707 ersättningspackningar	123 - 124
Figur 219 T-kopplingar	.45	Figur 71 Flänsadaptrar	.31
Figur 221 Reducerande T-kopplingar	50 - 53	Figur 71 ersättningspackningar	.125
Figur 222 T-koppling för vattenpost	.54	Figur 716 Flexibla reducerande kopplingar	.24
Figur 227 Korskoppling	.46	Figur 716 ersättningspackningar	.126
Figur 250 koncentriska reducerstycken	55-57	Figur 725G Insugningsspredare	.82
Figur 251 excentriska reducerstycken	58-60	Figur 730 Mekaniska T-kopplingar – rillade	70 - 72
Figur 260 Ändkåpor	.47	Figur 730 Mekaniska T-kopplingar – gängade	67 - 69
Figur 301 45° krök	.42	Figur 730 ersättningspackningar	.127
Figur 304 Bearbetad nippel	.63	Figur 760P "Y"-filter	80 - 81
Figur 305 Bearbetad nippel	.63	Figur 7706T Övergångskopplingar	.25
Figurer 310LR 90° vinkelrör med lång radie	.41	Figur 772 ersättningspackningar	123 - 124
Figur 311 11 1/4° vinkelrör	.44	Figur 772 Stela kopplingar	18 - 19
Figur 312 22 1/2° vinkelrör	.43	Figur 774 ersättningspackningar	123 - 124
Figur 314 45° lateralkopplingar	.61	Figur 774 Stela kopplingar	.20
Figur 319 T-kopplingar	.45	Figur ALG Förlängningskoppling	.89
Figur 321 Reducerande T-kopplingar	50 - 53	Figur ANS Förlängningskoppling	.90
Figur 322 Reducerande T-kopplingar	.54	Figur FSF flänsförsedda gummibälgar	.91
Figur 325 45° reducerande lateralkopplingar	.62	Figur HCTOOL Hålskärningsverktyg	.108
Figur 343 Flänsadaptrar	.34	Figur STANS	.109
Figur 344 Flänsadaptrar	.34	Figur RXAG Förlängningskoppling	.88
Figur 350 koncentriska reducerstycken	55-57	Brickor till flänsadaptrar	.32
Figur 351 excentriska reducerstycken	58-60	Mätare	.110
Figur 360 Ändkåpor	.47	Modell B303 Rillade vridspjällventiler	75 - 77
Figur 361, 362, 363, 364 & 365 Ändkåpor med gängade utlopp	48 - 49	Modell CB800 Kretsbalanseringsventiler med rillade ändar	.84
Figur 401 45° vinkelrör i rostfritt stål	.100	Modell CB800 Kretsbalanseringsventiler med gängade ändar	.85
Figur 405 Flexibla kopplingar i rostfritt stål	.97	Modell CB800 isoleringsatser	.86
Figur 407GT dielektriska inlopp	.92	Modell CB800 ventilspecifikationer	.83
Figur 407T Dielektriska inlopp	.92	Modell CV-1 Rillade backventiler	78 - 79
Figur 410 90° vinkelrör i rostfritt stål	.100	Modell MC2-dator	.86
Figur 419 T-kopplingar	.101	Verktyg för rörpreparering	.107
Figur 421 Reducerande T-kopplingar	.103		
Figur 443 Flänsadaptrar	.99		
Figur 444 Flänsadaptrar	.99		
Figure 450 Koncentriskt reducerstycke	.104		
Figur 460 Ändkåpor	.102		
Figur 472 Stela kopplingar i rostfritt stål	.96		

10 års begränsad garanti

Begränsad garanti

Produkter som tillverkats av Johnson Controls International Plc. ("JCI") under märket GRINNELL är endast garanterade till köparen i tio (10) år mot materialfel och utförande när de är betalda och korrekt installerade och bibehållna under normal användning och service, mot materialfel och utförande när de är betalda och korrekt installerade och bibehållna under normal användning och service. Denna garanti löper ut tio (10) år från datumet för leverans från TFSBP. JCI. Ingen garanti ges för produkter eller komponenter som tillverkats av företag som ej är anslutna till ägande med JCI eller för produkter och komponenter som har utsatts för felaktig användning, oriktig installation eller underhåll, frätning eller andra yttre skador. Material som av JCI bestäms vara defekta skall antingen repareras eller bytas ut, enligt JCI:s eget gottfinnande. JCI varken påtar sig eller auktoriserar någon person att å företagets vägnar påta sig någon annan skyldighet i samband med försäljningen av produkter eller delar av produkter. JCI skall ej hållas ansvarigt för fel i konstruktionen av sprinklersystem eller felaktig eller ofullständig information från Köparen eller Köparens representanter.



Inte i något fall skall JCI hållas ansvarigt, i kontrakt, otillåten handling, strikt ansvar eller under någon annan juridisk teori, för oförutsedda, indirekta eller speciella skador eller följskador, inklusive men ej begränsat till arbetskraftskostnader, oavsett huruvida JCI informerades om möjligheten för sådana skador eller inte, och inte något fall skall JCI:s ansvar överskrida en summa likvärdig med försäljningspriset.

Ovannämnda garanti ersätter alla andra garantier, uttryckliga eller underförstådda, inklusive garantier om säljbarhet och lämplighet för ett visst syfte.

Denna begränsade garanti framlägger den exklusiva gottgörelsen för anspråk baserade på fel eller defekt i produkter, material eller komponenter, huruvida anspråket görs i kontrakt, otillåten handling, strikt ansvar eller någon annan juridisk teori.

Denna garanti skall gälla i sin fulla utsträckning så långt lagen tillåter. Ogiltigheten i någon del av denna garanti påverkar inte garantin i övrigt.

Global styrka.

Lokal expertis.

Till er tjänst.



EMEA's regionala kontor

ÖSTERRIKE (Wien)

Tel.: +43 (0)1 271 0049

Fax: +43 (0)1 271 0142

BELGIEN (Mechelen)

Tel.: +32 (0)15 285 555

Fax: +32 (0)15 206 076

TJECKIEN (Liberec)

Tel.: +420 482 736 291

Fax: +420 482 736 293

FRANKRIKE (Paris)

Tel.: +33 (0)1 4817 8727

Fax: +33 (0)1 4817 8720

Info-FR@tyco-bspd.com

TYSKLAND (Rodgau)

Tel.: +49 (0)6 106 84455

Fax: +49 (0)6 106 18177

info-de@tyco-bspd.com

UNGERN (Budapest)

Tel.: +36 (0)1 481 1383

Fax: +36 (0)1 203 4427

OrderSouthEasternEurope@tyco-bspd.com

ITALIEN (Milano)

Tel.: +39 (0)331 583 000

Fax: +39 (0)331 583 030

Ordini-it@tyco-bspd.com

NORGE (Oslo)

Tel.: +47 (0)67 91 77 00

Fax: +47 (0)67 91 77 15

ordreno@tyco-bspd.com

RYSSLAND (Moskva)

Tel.: +7 495 580 70 90

SPANIEN (Madrid)

Tel.: +34 (0)91 380 7460

Fax: +34 (0)91 380 7461

SVERIGE (Lammhult)

Tel.: +46 (0)472 269 980

Fax: +46 (0)472 269 989

info-SE@tyco-bspd.com

NEDERLÄNDERNA (Enschede)

Tel.: +31 (0)53 428 4444

Fax: +31 (0)53 428 3377

info-nl@tyco-bspd.com

TURKIET (Ankara)

Tel.: +90 312 473 70 11

Fax: +90 312 473 73 92

salesturkey@tyco-bspd.com

TURKIET (Istanbul)

Tel.: +90 216 688 64 34/35

Fax: +90 216 688 64 36

salesturkey@tyco-bspd.com

FÖRENADE ARABEMIRATEN (Dubai)

Tel.: +971 (0)4 455 0700

STORBRITANNIEN OCH IRLAND (Manchester)

Tel.: +44 (0)161 2594 000

Fax: +44 (0)161 8750 491

OrdersUK@tyco-bspd.com



www.grinnell.com